

DOLMAR



EN	Petrol Blower	ORIGINAL INSTRUCTION MANUAL	2
PL	Dmuchawa spalinowa	INSTRUKCJA ORYGINALNA	21
HU	Benzines fúvókészülék	EREDETI HASZNÁLATI ÚTMUTATÓ	41
SK	Benzínové dúchadlo	ORIGINÁLNY NÁVOD NA POUŽÍVANIE	62
CS	Benzínový ofukovač	PŮVODNÍ NÁVOD K POUŽÍVÁNÍ	83
UK	Бензинова повітродувка	ОРИГІНАЛЬНА ІНСТРУКЦІЯ З ЕКСПЛУАТАЦІЇ	103
RO	Suflantă pe benzină	MANUALUL ORIGINAL DE INSTRUCȚIUNI	125
DE	Benzin Blasgerät	ORIGINAL-BETRIEBSANLEITUNG	146

MG5300.4

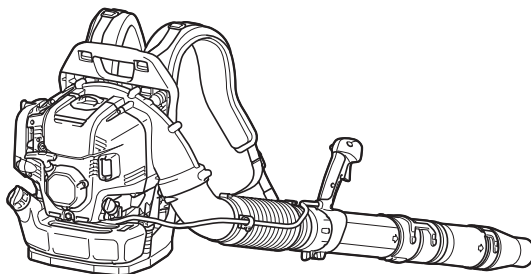

TABLE OF CONTENTS

SPECIFICATIONS	2	BEFORE STARTING THE ENGINE	9
IMPORTANT SAFETY INSTRUCTIONS.....	3	OPERATION	10
PARTS DESCRIPTION	7	MAINTENANCE.....	14
ASSEMBLY.....	7	TROUBLESHOOTING.....	20

SPECIFICATIONS

Model:		MG5300.4
Throttle type		Tube throttle
Dry weight	without blower pipe / with cushion	8.9 kg
	with blower pipe	9.8 kg - 10.0 kg
Dimension (without blower pipe, L x W x H)		320 mm x 450 mm x 475 mm
Air velocity	(with long pipe, circular nozzle)	81 m/s
	(with short pipe, circular nozzle)	82 m/s
Air volume flow rate	(with long pipe, circular nozzle)	15 m ³ /minute
	(with short pipe, circular nozzle)	15 m ³ /minute
Maximum engine speed		6,400 min ⁻¹
Idling speed		2,800 min ⁻¹
Engine displacement		52.5 cm ³
Engine type		Air cooled, 4-stroke, single cylinder
Fuel		Automobile gasoline
Fuel tank capacity		1,800 cm ³
Engine oil		API grade SF class or higher, SAE 10W-30 oil (automobile 4-stroke engine oil)
Engine oil volume		140 cm ³
Carburetor		Diaphragm type
Spark plug		NGK CMR6H
Electrode gap		0.7 mm - 0.8 mm

- Due to our continuing program of research and development, the specifications herein are subject to change without notice.
- Specifications may differ from country to country.
- The weight may differ depending on the attachment(s).

Vibration

















Model					MG5300.4
Vibration per EN15503	Right handle	a _{hveq}	Long pipe	with circular nozzle	2.2 (m/s ²)
				with flat nozzle	2.9 (m/s ²)
			Short pipe	with circular nozzle	2.2 (m/s ²)
				with flat nozzle	2.5 (m/s ²)
Uncertainty K					0.6 (m/s ²)

Noise

Model		MG5300.4
Sound pressure level average to EN15503	L _{PA eq}	96.0 (dB(A))
	Uncertainty K	0.4 (dB(A))
Sound power level average to EN15503	L _{WA eq}	102.5 (dB(A))
	Uncertainty K	1.6 (dB(A))

Symbols

The following show the symbols used for the equipment. Be sure that you understand their meaning before use.

	Take particular care and attention.
	Read the instruction manual.
	Forbidden!
	No smoking.
	No open flame.
	Wear protective gloves.
	Wear eye and ear protection.
	Hot surfaces - Burns to fingers or hands.
	Keep bystanders away.
	Keep the area of operation clear of all persons and pets.
	Fuel (gasoline)
	Engine manual start.
	Stop the engine.
	First aid
	On/Start
	Off/Stop
	Long hair may cause entanglement accident.

EC Declaration of Conformity

For European countries only

The EC declaration of conformity is included as Annex A to this instruction manual.

IMPORTANT SAFETY INSTRUCTIONS

General instructions

1. To ensure correct and safe operation, the user must read, understand and follow this instruction manual to assure familiarity with the handling of the blower. Users insufficiently informed will risk danger to themselves as well as others due to improper handling.
2. It is recommended only to lend the blower to people who have proven to be experienced with blowers.
3. Always hand over the instruction manual when lending the blower.
4. First-time users should ask the dealer for basic instructions to familiarize oneself with the handling of a blower.
5. Children and young persons aged under 18 years must not be allowed to operate the blower. Persons over the age of 16 years may however use the tool for the purpose of being trained only while under the direct supervision of a qualified trainer.
6. Use blowers with the utmost care and attention.
7. Operate the blower only if you are in good physical condition.
8. Perform all work conscientiously and carefully. The user has to accept responsibility for others.
9. Never use the blower while under the influence of alcohol or drugs.

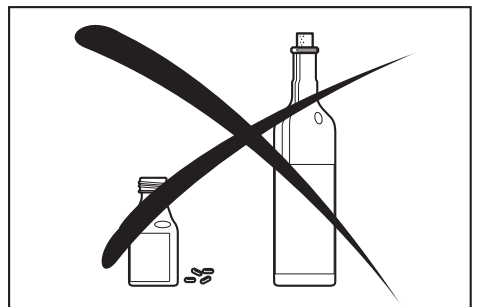

10. Do not use the unit when you are tired.
11. Save these instructions for future reference.
12. Observe and follow all relevant accident prevention instructions issued by the trade associations and by insurance companies. Do not perform any modifications to the blower as this will risk your safety.
13. Never make modification on the equipment. It may cause dangerous accidents or personal injury.

Personal protective equipment

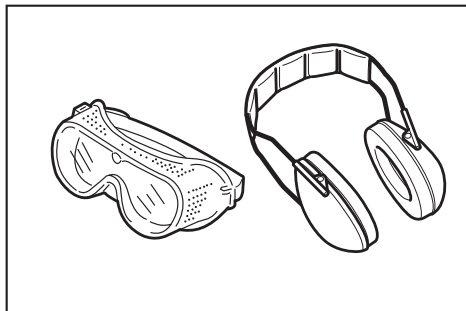
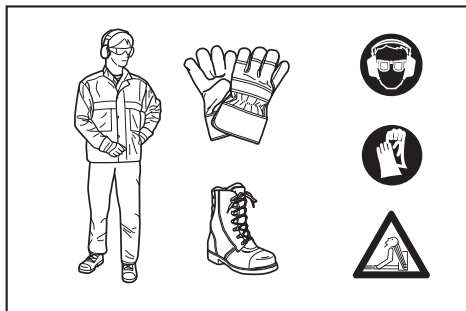

1. The clothing worn should be functional and appropriate, i. e., it should be tight fitting but not cause a hindrance. Do not wear jewelry, clothing or long hair which could be drawn into the air intake.
2. In order to avoid head-, eye-, hand- or foot injuries as well as to protect your hearing the following protective equipment and protective clothing must be used during operation of the blower.
3. Clothing must be sturdy and snug-fitting, but allow complete freedom of movement. Avoid loose-fitting jackets, flared or cuffed pants, scarves, unconfined long hair or anything that could be drawn into the air intake. Wear overalls or long pants to protect your legs. Do not wear shorts.
4. Generally, engine products are noisy and their noise may damage your hearing. Wear sound barriers (ear plugs or ear muffs) to protect your hearing. Continual and regular users should have their hearing checked regularly.
5. Use of gloves when working with the blower is recommended. Wear sturdy shoes with non-slip soles.
6. Proper eye protection is a must. Even though the discharge is directed away from the operator, ricochets and bounce-backs can occur during blower operation.
7. Never operate a blower unless wearing goggles or properly fitted safety glasses with adequate top and side protection which comply with EN166 and regulations in your country.
8. To reduce the risk of injury associated with the inhalation of dust, use face filter mask in dusty conditions.

Intended use

The tool is intended for blowing dust.

Starting up the blower

1. Make sure that there are no children or other people within a working range of 15 meters, also pay attention to any animals near by.

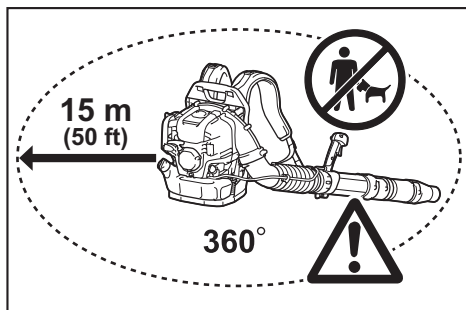

2. Before operating, always check that the blower is safe for operation:
 - Check the security of the throttle lever. The throttle lever should be checked for smooth and easy action.
 - Check for proper functioning of the throttle lever lock.
 - Check for clean and dry handles and test the function of the I-O switch. Keep handles free of oil and fuel.
3. Start the blower only in accordance with the instructions. Do not use any other methods for starting the engine.

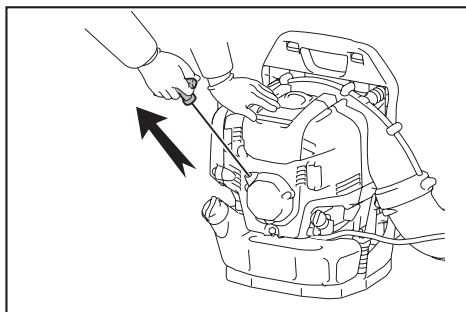

4. Use the blower and the tools supplied only for applications specified.
5. Start the blower engine only after the entire tool has been assembled. Operation of the tool is permitted only after all the appropriate accessories are attached.
6. The engine is to be switched off immediately if there are any engine problems.
7. When working with the blower, always wrap your fingers tightly around the handle, keeping the control handle cradled between your thumb and forefinger. Keep your hand in this position to have your machine under control at all times. Make sure your control handle is in good condition and free of moisture, pitch, oil or grease.

8. Always ensure a safe, well-balanced footing.
9. Carry the blower properly on both shoulders during operation. Do not carry the blower with only one shoulder strap. Otherwise personal injury may result.
10. Operate the blower in such a manner as to avoid inhalation of the exhaust gases. Never run the engine in enclosed rooms (risk of suffocation and gas poisoning). Carbon monoxide is an odorless gas. Always ensure there is adequate ventilation.
11. Switch off the engine when resting or leaving the blower unattended. Place it in a safe location prevent danger to others, setting fire to combustible materials, or damage to the machine.
12. Never lay the hot blower onto dry grass or onto any combustible materials.
13. All protective parts and guards supplied with the machine must be used during operation.
14. Never operate the engine with a faulty exhaust muffler.

Transport

1. Shut off the engine during transport.

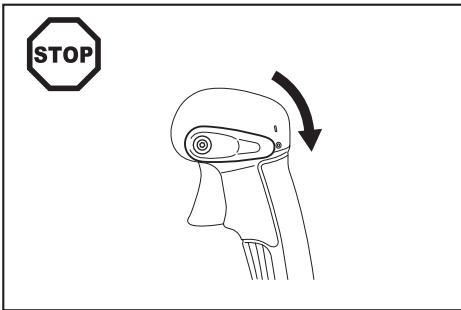

2. Position the blower safely during car or truck transportation to avoid fuel leakage.
3. When transporting the blower, ensure that the fuel tank is completely empty.
4. Lift the blower with holding carry handle when you carry it. Do not drag the blower by nozzle, pipe or other parts.
5. Hold the blower firmly during transportation.
6. When transport the blower, bend your knee and make sure you do not damage your shoulder and lower back.

Refuelling

1. Stop the engine during refuelling, keep well away from open flame and do not smoke.

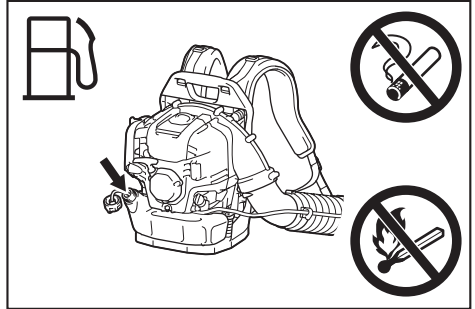

2. Avoid skin contact with petroleum products. Do not inhale fuel vapor. Always wear protective gloves during refuelling. Change and clean protective clothing at regular intervals.
3. Take care not to spill either fuel or oil in order to prevent soil contamination (environmental protection). Clean the blower immediately after fuel has been spilled. Allow wet cloths to dry before disposing in properly, covered container to prevent spontaneous combustion.
4. Avoid any fuel contact with your clothing. Change your clothing immediately if fuel has been spilled on it (fire hazard).
5. Inspect the fuel cap at regular intervals making sure that it stays securely fastened.
6. Carefully tighten the fuel cap. Change locations to start the engine (at least 3 meters (10 ft) away from the place of refuelling).

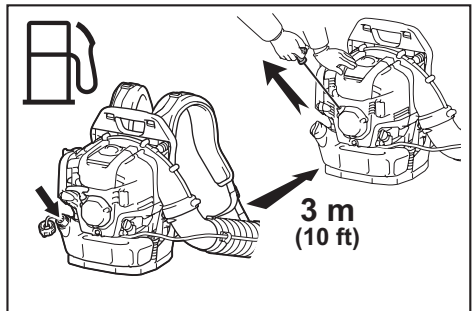

7. Never refuel in closed rooms. Fuel vapors accumulate at ground level (risk of explosions).
8. Only transport and store fuel in approved containers. Make sure stored fuel is not accessible to children.
9. Do not attempt to refuel a hot or a running engine.
10. Do not refuel more than the amount defined in "SPECIFICATIONS".

Method of operation

1. Use the blower only in good light and visibility. Beware of slippery or wet areas, ice and snow (risk of slipping), and narrow space. Always ensure a safe footing.
2. Never work on unstable surfaces or steep terrain.
3. Do not work from ladders or high places. Otherwise it may result in personal injury.
4. To reduce the risk of personal injury, do not direct air blast towards bystanders, since the high pressure of the air flow could injure eyes and could blow small objects at great speed.
5. Never insert any foreign object into the air intake of the machine or into the nozzle of the blower. It will damage the fan wheel and may cause serious injury to the operator or bystanders as a result of the object or broken parts being thrown out at high speed.
6. Pay attention to the direction of the wind, i.e., do not work against the wind.
7. To reduce the risk of stumbling and loss of control, do not walk backward while operating the machine.
8. Always stop the engine before cleaning or servicing the unit or replacing parts.
9. Take a rest to prevent loss of control caused by fatigue. We recommend to taking a 10 to 20-minute rest every hour.
10. Do not operate the machine near the windows, etc.
11. To reduce physical influence from vibration and/or damage to the ears, operate the machine at low speed if possible and limit the time of operation.
12. Operate the machine only at reasonable hours. Do not operate the blower in the morning or late at night when people might be disturbed.
13. It is recommended for using rakes and brooms to loosen debris before blowing.
14. Before blowing, slightly dampen surfaces in dusty conditions or use water mist sprayer if necessary.
15. Adjust the length of the blower nozzle so that the stream can work close to the ground.
16. To reduce sound levels, limit the number of pieces of equipment used at any one time.
17. After using blowers and other equipment, **CLEAN UP!** Dispose of debris in trash receptacles.
18. Do not accelerate the engine more than necessary. Blown object may result in personal injury.
19. The exhaust muffler becomes hot during the operation. Do not touch hot exhaust muffler, skin burn may result.
20. Do not operate the machine in explosive atmospheres, such as in the presence of flammable liquids, gases or dust. The machine creates sparks which may ignite the dust or fumes.

Maintenance instructions

1. Be kind to the environment. Operate the blower with as little noise and pollution as possible. In particular, check the correct adjustment of the carburetor.
2. Clean the blower at regular intervals and check that all screws and nuts are securely tightened.
3. Never service or store the blower in the vicinity of open flames, sparks, etc.

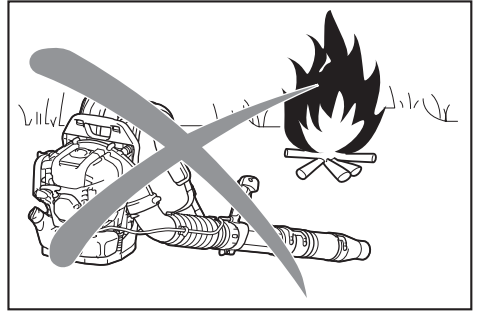

4. Always store the blower in a well-ventilated locked room and with the fuel tank emptied.
5. The performance of maintenance or repair work by the user is limited to those activities as described in this instruction manual. All other work is to be done by Authorized Service Agents.
6. Use only genuine spare parts and accessories supplied by Makita/Dolmar. Use of non-approved accessories and tools may result in accidents and injuries. Makita/Dolmar will not accept any liability for accidents or damage caused by the use of any non-approved attachment or accessories.
7. Incorrect repair and poor maintenance can shorten the life of the equipment and increase the risk of accidents.

First aid

1. In case of accident make sure that a well-stocked first-aid kit is available in the vicinity of the operations. Immediately replace any item taken from the first aid kit.
2. When asking for help, give the following information:
 - Place of the accident
 - What happened
 - Number of injured persons
 - Nature of the injury
 - Your name

PARTS DESCRIPTION

MG5300.4

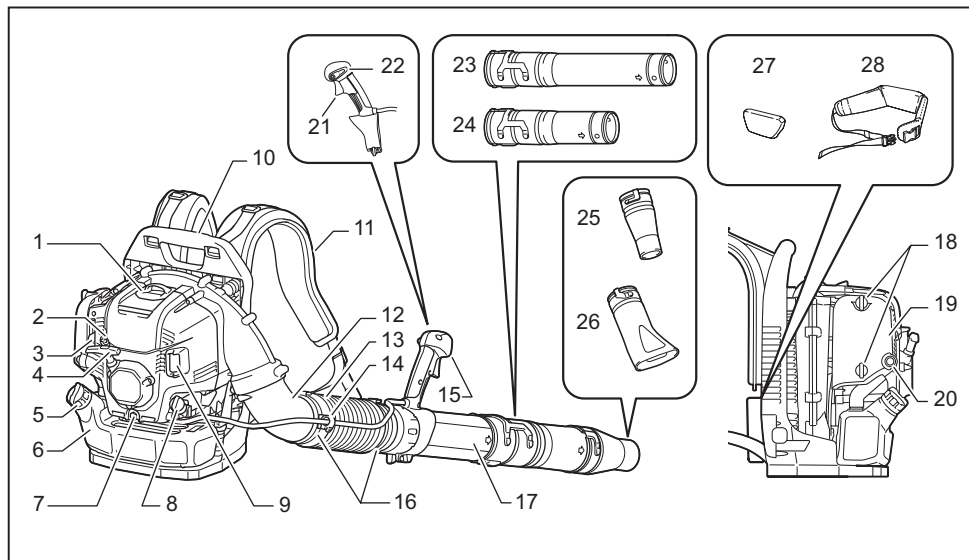

1	Spark plug cover	9	Muffler	17	Swivel pipe	25	Circular nozzle
2	Anti icing lever	10	Carry handle	18	Knob bolt (of air cleaner cover)	26	Flat nozzle (optional accessory)
3	Choke lever	11	Shoulder strap	19	Air cleaner cover	27	Cushion (optional accessory)
4	Starter knob	12	Elbow	20	Primer pump	28	Hip belt (optional accessory)
5	Fuel tank cap	13	Flexible pipe	21	Throttle trigger	-	-
6	Fuel tank	14	Cable holder	22	Stop control lever	-	-
7	Oil drain bolt	15	Control handle	23	Long pipe (optional accessory)	-	-
8	Oil cap	16	Hose band	24	Short pipe (optional accessory)	-	-

- Standard accessories may differ from country to country.

ASSEMBLY

⚠ CAUTION: Before performing any work on the blower, always stop the engine and pull the spark plug cap off the spark plug.

⚠ CAUTION: Start the blower only after having assembled it completely.

⚠ CAUTION: Always wear protective gloves.

Assembling blower pipes

1. Insert the swivel pipe into the flexible pipe and tighten them with the hose band.

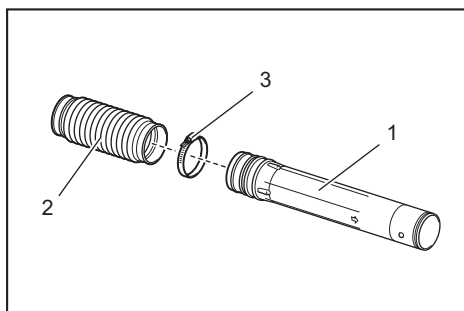

- 1. Swivel pipe 2. Flexible pipe 3. Hose band

2. Loosen and remove the clamp screw.

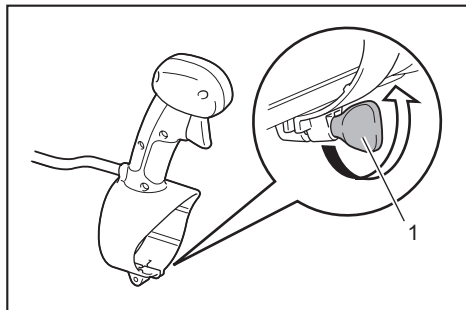

► 1. Clamp screw

Be careful not to twist the cable when assembling the control handle.

3. Install the control handle / handle assembly onto the swivel pipe and tighten them with the clamp screw.

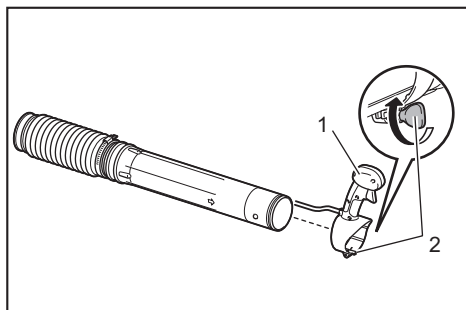

► 1. Control handle 2. Clamp screw

4. Attach the flexible pipe to the elbow

Insert the elbow to the flexible pipe. Attach the cable holder between the hose band and the flexible pipe. Tighten the cable holder, flexible pipe and elbow with the hose band. Set the control cable onto the cable holder, and close the cable holder.

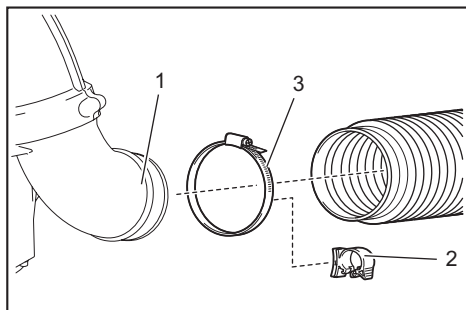

► 1. Elbow 2. Cable holder 3. Hose band

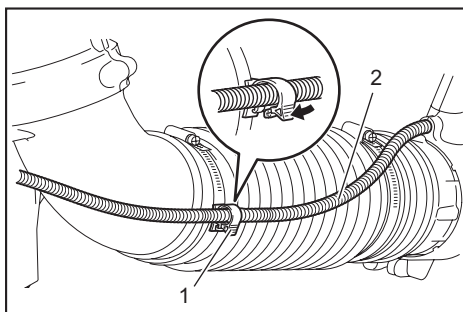

► 1. Cable holder 2. Control cable

5. Attach the long/short pipe to the swivel pipe. Turn the long/short pipe clockwise to lock it into place. Then attach the blower nozzle with the long/short pipe. Turn the blower nozzle clockwise to lock it into place.

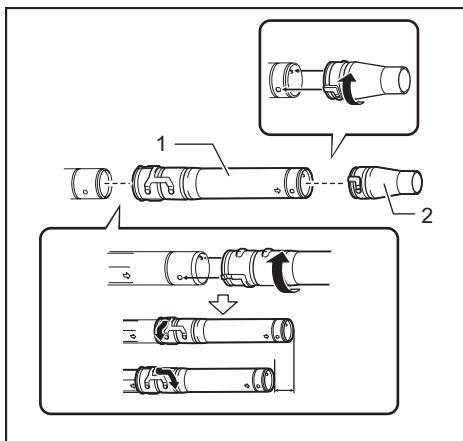

► 1. Long/short pipe 2. Blower nozzle

6. Make sure all clamps are tight. Check if the throttle valve moves correctly along with the throttle movement.

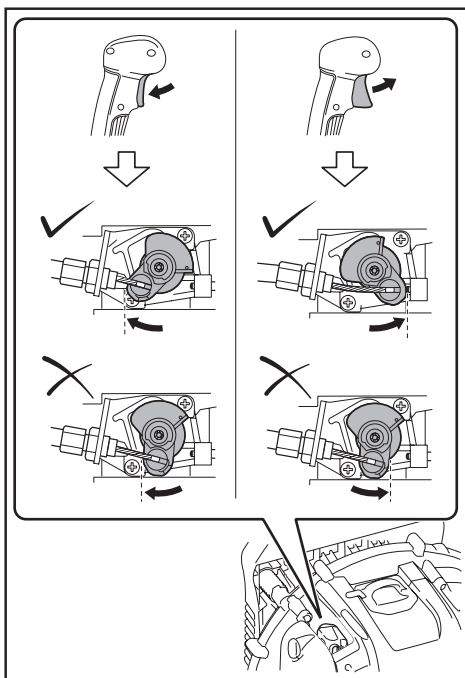

If the throttle cannot be fully pulled or the throttle does not return to the correct position, refer to the MAINTENANCE section for throttle valve adjustment.

BEFORE STARTING THE ENGINE

Checking and refill of engine oil

CAUTION: When refilling with engine oil, stop the engine and wait for the engine to cool down. Otherwise skin burn may result.

NOTICE: Use of deteriorated oil will cause irregular start-up.

NOTICE: Remove dust or dirt near the oil refill port before detaching the oil cap. Also, keep the detached oil cap free of sand or dust. Otherwise, any sand or dust adhering to the oil cap may cause irregular oil circulation or wear on the engine parts, which will result in troubles.

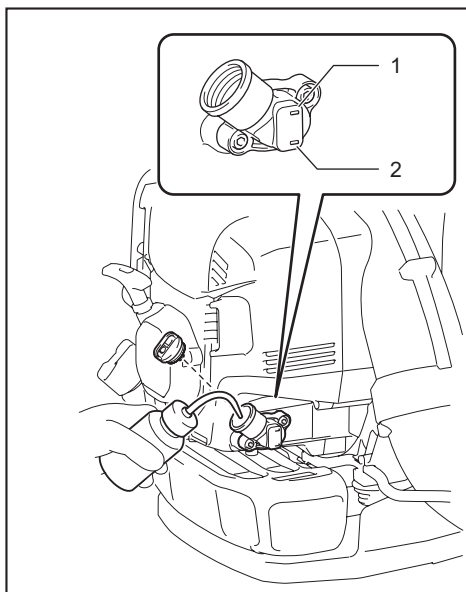

► 1. Upper limit mark 2. Lower limit mark

Inspection

Put the blower on a flat surface and remove the oil cap. Make sure that the oil level is within the upper and lower limit marks. If the oil is not up to the lower limit, fill up with new oil. Change the oil whenever it becomes dirty or significantly changes color. (Refer to "Replacing engine oil" for the oil change procedure and frequency.)

Refill

Put the blower on a flat surface and remove the oil cap. Fill the oil up to the upper limit of the oil level gauge.

On average, engine oil needs to be added after every 20 hours of operation (every 10 – 15 refuellings).

Recommended oil

- Makita/Dolmar genuine 4-stroke engine oil or
- API grade SF class or higher, SAE 10W-30 oil (automobile 4-stroke engine oil)

Oil capacity

Oil capacity: approximately 140 ml

NOTICE: Store the blower in an upright position on flat surface. The oil gauge does not indicate correct amount of oil if the blower is leaned and oil is flown into the engine. It may result in filling too much oil.

NOTICE: Do not fill with excessive oil. Excessive oil may spill from the breather of the air cleaner and make surrounding parts dirty, or white smoke may appear due to burning oil.

After refilling with oil

Wipe spilled oil with a rag.

Fuel supply

⚠ WARNING: When refuelling, stop the engine and wait for the engine to cool down. Otherwise ignition, fire, or skin burn may result.

⚠ WARNING: Fuel supply must be made in a place free of fire to prevent ignition or fire. Never bring the fire (smoking, etc.) near the place of fuel supply.

⚠ WARNING: Refuel on flat surface. Do not refuel on unstable place. Refuel in good light and visibility.

⚠ WARNING: Open the fuel tank cap slowly. The fuel may be spilled out by internal pressure.

⚠ WARNING: Take care not to spill the fuel. Wipe spilled fuel.

⚠ WARNING: Carry out fuel supply in a well-ventilated place.

⚠ WARNING: Refuel at open clear place.

⚠ WARNING: Handle the fuel with care.

⚠ CAUTION: Fuel sticking to the skin or entering an eye may cause allergies or irritation. **When any physical abnormality is detected, consult the medical specialist immediately.**

NOTICE: DO NOT put oil in the fuel tank.

Fuel

⚠ WARNING: Keep the machine and tank at a cool place free from direct sunshine.

⚠ WARNING: Never keep the fuel in a car.

The engine is a 4-stroke engine. Be sure to use an automobile gasoline (regular gasoline or premium gasoline).

NOTICE: Never use gasoline mixed with any oil such as 2 stroke oil or motor oil. Otherwise, it causes excessive carbon accumulation or mechanical troubles.

NOTE: Keep fuel in a special container in a well-ventilated and shaded area. Use fuel within a period of 4 weeks. Otherwise, fuel may deteriorate in one day.

Refuelling method

⚠ CAUTION: If there is any flaw or damage on the tank cap, replace it.

⚠ CAUTION: The tank cap wears out in course of time. **Replace it every two to three years.**

NOTICE: DO NOT put fuel in the oil fill port.

1. Loosen the tank cap a little to release the tank pressure.
2. Detach the tank cap, and refuel, with discharging air by tilting the fuel tank so that the refuel port is oriented upward. DO NOT fill fuel up to the top of the tank.
3. After refuelling, securely tighten the tank cap.

OPERATION

Starting the engine

⚠ WARNING: Never attempt engine start in a place where the fuel has been supplied. It may cause ignition or fire. When starting the engine, keep a distance of at least 3 meters from fuelling place.

⚠ WARNING: Exhaust gas from the engine is toxic. Do not operate the engine in a poorly-ventilated place, such as in a tunnel, building, etc. Operating the engine in the poorly-ventilated place may cause poisoning by exhaust gas.

⚠ WARNING: In case of detection of any abnormality in sound, odor, vibration after starting, stop the engine immediately and carry out inspection. If the engine is operated without attending such abnormality, an accident may occur.

⚠ WARNING: Do not touch hot engine cover. Otherwise skin burn may result.

⚠ WARNING: Make sure that there is no fuel leakage before starting the engine.

⚠ WARNING: Make sure that the engine stops when the stop switch is set to "O" position.

When the engine is cold or after refuelling (cold start)

1. Put the blower on a flat surface.
 2. I / O position
- Set the stop control lever to "I" position.

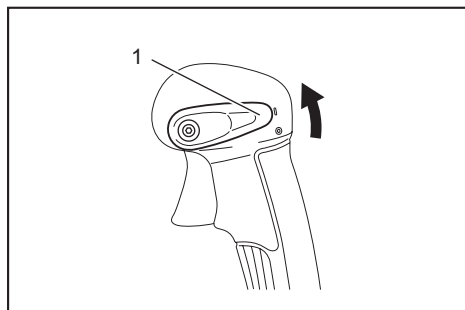

- 1. Stop control lever
3. Continue to push the primer pump until fuel comes into the primer pump.

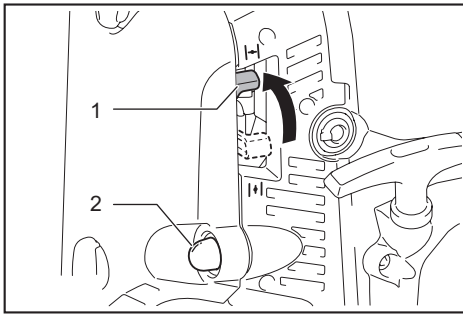

► 1. Choke lever 2. Primer pump

NOTE: In general, fuel comes into the carburetor by 7 to 10 pushes.

NOTE: Even the primer pump is pushed excessively, an excess of gasoline returns to the fuel tank.

4. Lift the choke lever to the closed position.
5. Put your left hand on the top of the blower and pull the starter handle slowly with your right hand until you feel the compression. Then pull the starter handle strongly.

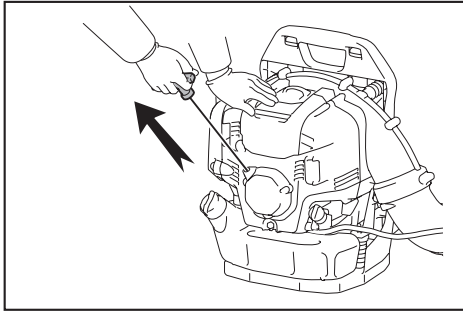

NOTICE: Never pull the rope to the full extension.

NOTICE: Return the starter knob gently into the housing. Otherwise released starter knob may hit your body or it may not rewind appropriately.

NOTE: If the engine fires and stops, return the choke lever to the "OPEN" position and pull the starter handle several times to start the engine again.

6. When the engine starts, down the choke lever to open position.

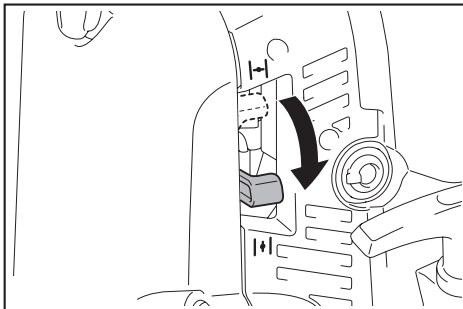

NOTE: Open the choke lever fully before pulling the throttle.

NOTE: In cold temperature or when the engine is not warm enough, never open the choke lever suddenly. Otherwise, the engine may stop.

7. Warm-up for 2 to 3 minutes with engine speed idle or low.
8. Warm-up is complete when quick engine acceleration from low rpm to full throttle is felt.

NOTE: If the operator keeps pulling the starter handle several times with the choke lever left in the "CLOSE" position, the engine may be difficult to start because of flooding of the fuel. In case of flooding of the fuel, remove the spark plug and pull the handle several times rapidly to discharge any excess fuel. Dry the spark plug electrode.

When the engine is warm (warm start)

CAUTION: Be careful not to burn your hand. Wear gloves when you start the engine.

1. Put the blower on a flat surface.
2. Push the primer pump several times.
3. Make sure that the choke lever is open.
4. Put your left hand on the top of the blower and pull the starter handle slowly with your right hand until you feel the compression. Then pull the starter handle strongly.

Stopping the engine

Release the throttle trigger and then set the stop control lever to "O" position.

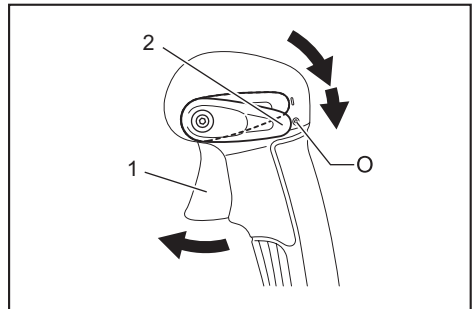

► 1. Throttle trigger 2. Stop control lever

Prevention from carburetor icing

NOTICE: When environmental temperature is higher than 10°C, always return the lever to normal (sun mark) setting. Otherwise the engine may be damaged by overheating.

When the environmental temperature is low and humidity is high, water vapor may freeze inside the carburetor and the engine drives unsteadily (carburetor icing). Change the setting of the anti icing lever as follows if necessary.

1. Remove the screw and pull out the anti-icing lever.
2. Insert the anti-icing lever as follows:

Warmer environment than 10°C

Set the nub to the sun mark (warmer position).

10°C or colder environment

Set the nub to the the snow mark (anti-icing position).

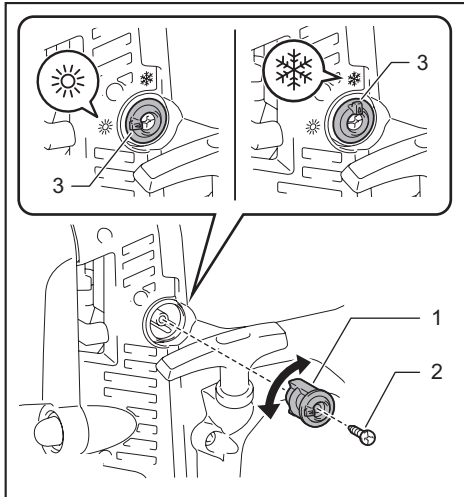

► 1. Anti-icing lever 2. Screw 3. Nub

3. Tighten the screw.

Adjusting shoulder strap

1. Adjust the shoulder strap to a length that is comfortable to work while carrying the blower.

To tighten the strap, pull the end of the strap downwards.

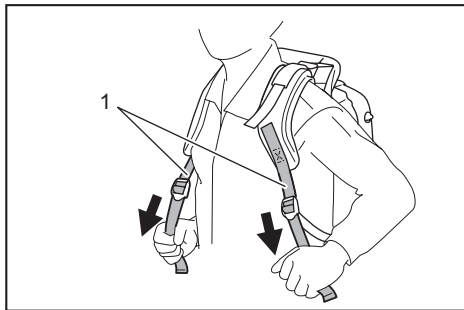

► 1. Shoulder strap

To loosen the strap, pull up the end of the fastener.

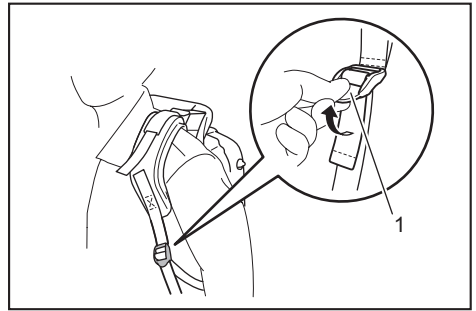

► 1. Fastener

Roll up the end of the strap and hold it with the band.

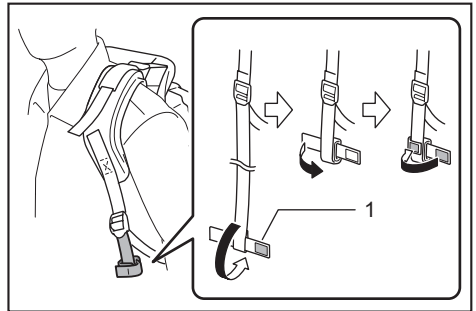

► 1. Band

2. Pull the stabilizer strap until there are no space left between your back and the blower housing.

To fasten the strap, pull the end of the strap downwards.

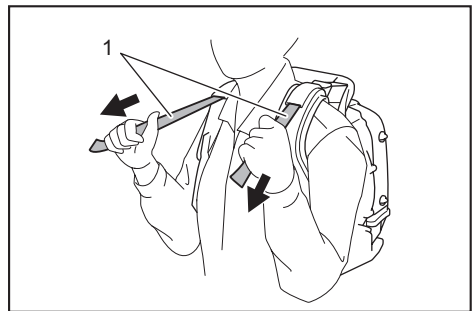

► 1. Stabilizer strap

To loosen the strap, pull up the end of the fastener.

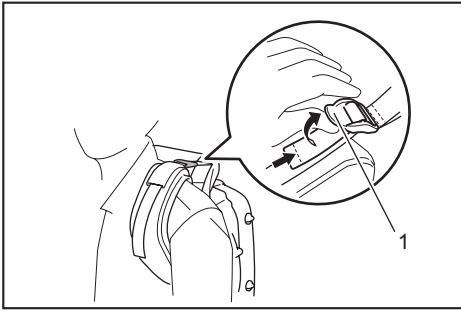

► 1. Fastener

Hip belt

Optional accessory

The hip belt enables the operator to carry the tool more stably.

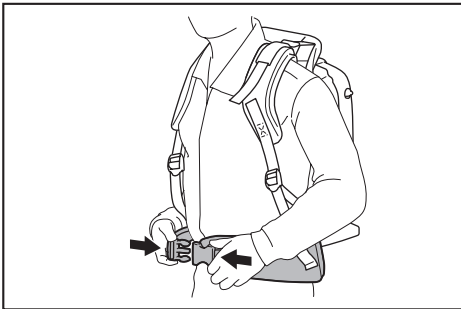

CAUTION: Make sure to release the hip belt buckle before unloading the blower.

Adjusting the control lever position

Move the control handle along the swivel pipe to the most comfortable position. Then tighten the control handle with the clamp screw.

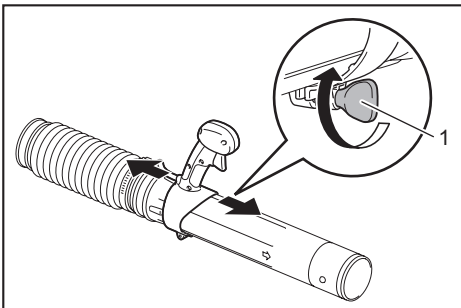

► 1. Clamp screw

Blower Operation

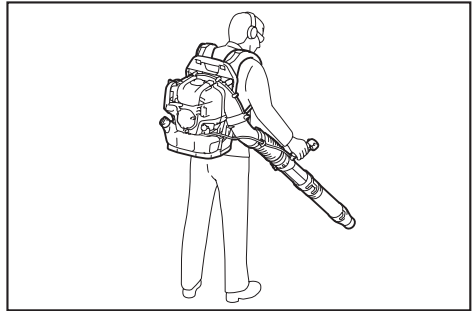

1. While operating the blower, adjust the throttle trigger / throttle lever so that the wind force is appropriate for the work location and conditions.
2. Adjusting engine speed.

Engine speed increases by pulling the throttle trigger. To decrease the engine speed, loosen the throttle trigger. The cruise control function allows the operator to maintain a constant engine speed without pulling the trigger lever. To increase the engine speed, turn the stop control lever to high speed. To decrease the engine speed, turn the stop control lever to low speed.

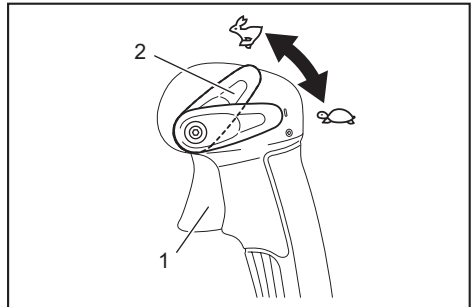

► 1. Throttle trigger 2. Stop control lever

Transporting the blower

CAUTION: When transporting the blower, be sure to stop the engine.

NOTICE: Do not sit or stand on the blower or put a heavy object on it. It may damage the machine.

NOTICE: Maintain the blower in an upright position whenever transporting or storing.

Transporting or storing in a position that is not upright may cause oil to spill inside the blower engine. This may result in oil leaks and white smoke from burning oil, and the air cleaner may become dirty with oil.

NOTICE: Do not drag the blower when transporting. Otherwise the blower housing may be damaged.

MAINTENANCE

CAUTION: Before inspection and maintenance, stop the engine and allow it to cool down. Remove the spark plug and plug cap. Otherwise the operator may suffer burn or serious injury due to an accidental start-up.

CAUTION: After inspection and maintenance, make sure that all parts are assembled.

Replacing engine oil

CAUTION: The engine main unit and engine oil still remain hot just after the engine is stopped. When replacing engine oil, make sure that the engine main unit and engine oil are sufficiently cooled down. Otherwise, there may remain a risk of scald. Allow sufficient time after stopping engine for the engine oil to return to the oil tank to ensure accurate reading of the oil amount.

CAUTION: If the oil filled above the limit, it may become dirty or may catch fire with white smoke.

NOTICE: Never discard replaced engine oil in garbage, ground or sewage. Disposal of oil is regulated by law. In disposal, always follow the relevant laws and regulations. For any points remaining unknown, contact Authorized Service Agent.

NOTICE: Oil will deteriorate even when it is kept unused. Perform inspection and replacement at regular intervals (replace with new oil every 6 months).

Deteriorated engine oil shortens the life of the sliding and rotating parts to a great extent. Be sure to check the period and quantity of replacement.

Interval of replacement

After first 20 operating hours, followed by every 50 operating hours

Recommended oil

- Makita/Dolmar genuine 4-stroke engine oil or
- API grade SF class or higher, SAE 10W-30 oil (automobile 4-stroke engine oil)

Oil replacement procedure

Change the oil as follows:

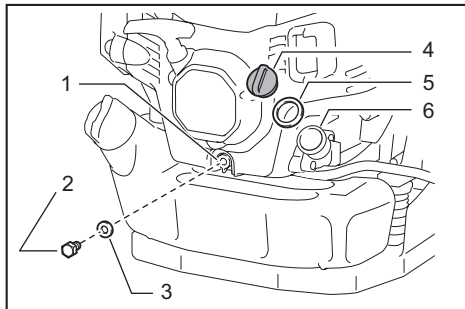

- 1. Drainage hole 2. Oil drain bolt 3. Gasket (aluminum washer) 4. Oil cap 5. Oil cap gasket 6. Oil port

1. Put the blower down on a level surface.
2. Put a waste oil container under the drainage hole to catch the oil as it drains out. The container should have a capacity of at least 140 ml to catch all of the oil.
3. Loosen the oil drain bolt to let the oil drain out. Be careful not to allow oil to get on the fuel tank or other parts.

NOTICE: Be careful not to lose the gasket (aluminum washer). Put the oil drain bolt in a location where it does not get dirt.

4. Remove the oil cap. (Removing the oil cap allows the oil to drain easily.)

NOTICE: Be sure to set the oil cap down in a location where it does not get dirt.

5. As the level of the oil being drained decreases, tilt the blower over on to the side with the drain so that the oil will completely drain out.
6. After the oil has completely drained out, tighten the oil drain bolt securely. If the bolt is not tightly fastened, it may result in oil leakage.

NOTICE: Do not forget to put the gasket (aluminum washer) back on when reattaching the drain plug.

7. Pour approximately 140 ml oil into the oil refill port up to the upper limit mark.

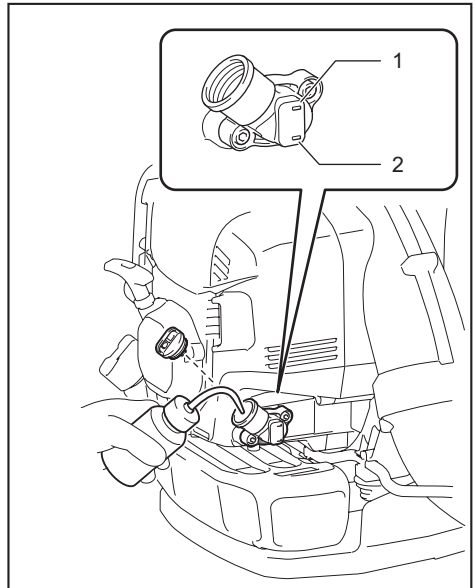

- 1. Upper limit mark 2. Lower limit mark

8. After filling with oil, tighten the oil cap securely to prevent oil leaks.

NOTICE: Do not forget to put the oil cap gasket back on when reattaching the oil cap.

Cleaning of air cleaner

⚠WARNING: INFLAMMABLES STRICTLY PROHIBITED

Interval of Cleaning and Inspection

Daily (every 10 operating hours)

Cleaning procedure

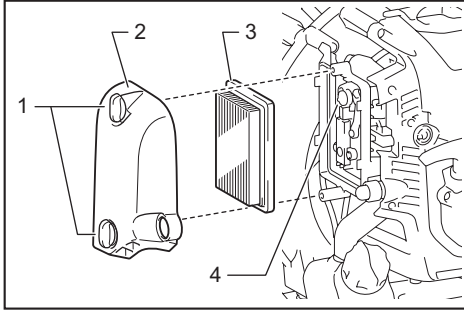

- 1. Knob bolts 2. Air cleaner cover 3. Element
4. Breather

1. Loosen the knob bolts.
2. Remove the air cleaner cover.
3. Remove the element and clean off any dirt from the element with a cloth or air blow. Replace the element with a new one if it is damaged or very dirty.

NOTE: The element is a dry type and should not get wet. Never wash with water.

4. Wipe off any oil around the breather with a rag or cloth.
5. Install the element in the air cleaner case.
6. Attach the air cleaner cover and tighten the knob bolts.

NOTICE: Clean the element several times a day, if excessive dust adheres to it due to dusty environment.

NOTICE: If operation continues with the element remaining not cleared of oil, oil in the air cleaner may fall outside, resulting in oil contamination.

Checking the spark plug

⚠CAUTION: Do not touch the spark plug while the engine is running. Otherwise electrical shock may result.

⚠CAUTION: Set the stop control lever/stop switch to OFF "O" position.

⚠CAUTION: Check the spark plug cord regularly. If it is damaged or torn, replace it. Otherwise electrical shock may result.

NOTICE: When removing the spark plug, clean the spark plug and cylinder head first, so that no dirt, sand, etc will enter the cylinder.

NOTICE: Remove the spark plug after the engine has cooled down in order to avoid damaging the threaded hole in the cylinder.

NOTICE: Install the spark plug properly into the threaded hole. If installed at an angle, the threaded hole in the cylinder will get damaged.

1. To open the plug cover, lift it and make a half turn of it.

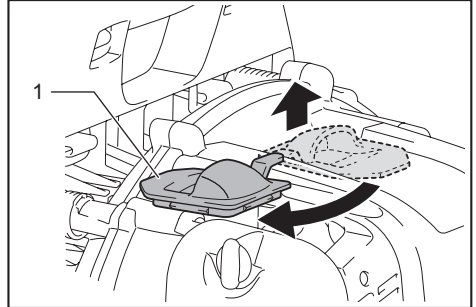

- 1. Plug cover

2. Use the box wrench provided as a standard accessory to remove and install the spark plug.

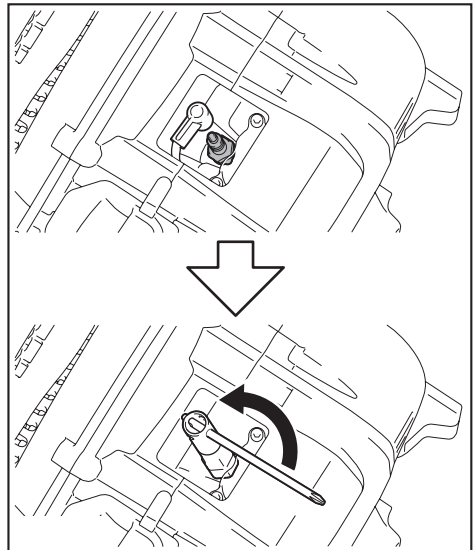

3. The appropriate clearance between two electrodes of spark plug is 0.7 to 0.8 mm. Adjust to the correct clearance when it is too wide or too narrow.

Clean thoroughly or replace the spark plug if it has accumulated carbon or contaminated.

For replacement, use NGK CMR6H.

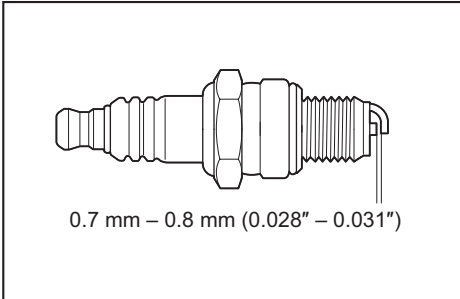

4. To close the plug cover, make a half turn of it, and press around the dented part.

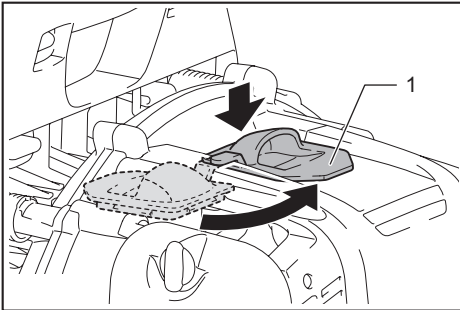

► 1. Plug cover

Cleaning the fuel filter

CAUTION: Make sure there is no damage on the fuel tank. If there are any damage on the fuel tank, ask authorized service center immediately for repair.

NOTICE: Clean the fuel filter regularly. Clogged fuel filter may cause difficulty of start-up or failure of engine speed increase.

Check the fuel filter regularly as follows:

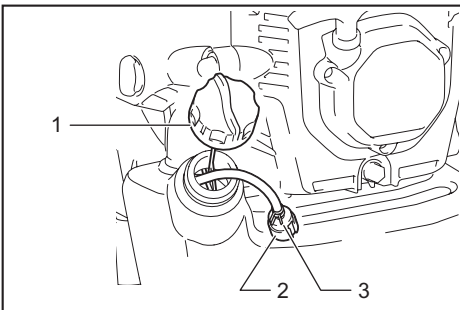

► 1. Fuel tank cap 2. Fuel filter 3. Hose clamp

1. Remove the fuel tank cap, drain the fuel to empty the tank. Check the tank inside for any foreign materials. If any, wipe clean such materials.
2. Pull out the fuel filter with wire through the fuel filling port.
3. If the fuel filter surface is contaminated, clean it with gasoline.

NOTICE: Follow the method specified by each local authority for disposing the gasoline used for cleaning the fuel filter.

NOTICE: Replace the fuel filter if it is excessively contaminated.

4. After checking, cleaning or replacing, insert the fuel filter into the fuel pipe and fix it with the hose clamp. Reset the fuel filter in the fuel tank and tighten firmly the fuel tank cap.

Adjustment of idling speed

CAUTION: The carburetor is factory adjusted. Never adjust other than idling speed. For other adjustments, ask your authorized service center.

Appropriate low-speed rotation is $2,800 \text{ min}^{-1}$ (rpm). If it is necessary to change the rotation speed, adjust the idle speed with a Phillips screwdriver. If the engine stops or runs unsteadily at idle, turn the adjusting screw to the right, and the idling speed increases. If the machine blows too strong at idle, turn the adjusting screw to the left, and the idling speed drops.

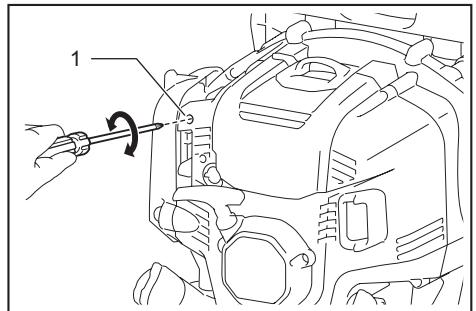

► 1. Idling adjusting screw

Checking throttle valve

If the control cable is bent or caught, the throttle valve does not contact with the idle adjusting screw, and it prevents the engine from proper idling. In such a case, reposition the control cable to ensure proper valve movement.

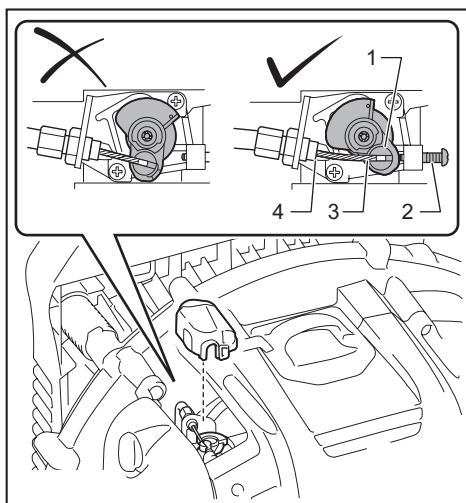

► 1. Throttle valve 2. Idling adjusting screw 3. Control cable 4. Throttle valve stopper

If the throttle valve does not touch the throttle valve stopper even you pull the throttle trigger fully or if the throttle valve does not touch the idling adjusting screw while idling, turn the cable adjusting bolt as follows:

1. Loosen the fixing nut.
2. If the throttle valve does not touch the throttle valve stopper, turn the cable adjusting bolt counterclockwise.

If the throttle valve does not touch the idling adjusting screw, turn the cable adjusting bolt clockwise.

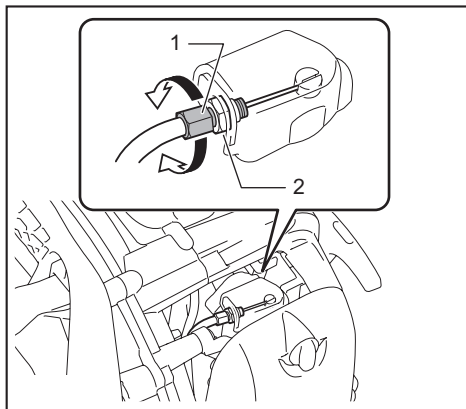

► 1. Cable adjusting bolt 2. Fixing nut

3. Tighten the fixing nut to fasten the cable adjusting bolt.
4. Check the movement of the throttle valve. The throttle valve comes to the position as illustrated when the throttle trigger/lever is pulled/turned.

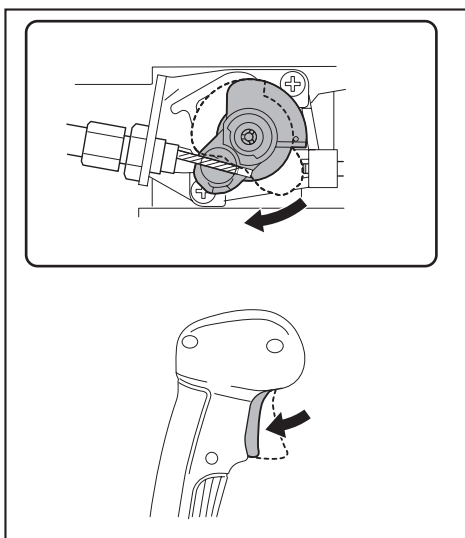

Cleaning carburetor cover

If the carburetor cover gets dirty and it is difficult to check the throttle valve, clean the carburetor cover as follows:

NOTICE: Never use gasoline, benzine, thinner, alcohol or the like for cleaning the carburetor cover. Otherwise it may be tarnished.

1. Pass a slotted screwdriver through the hole on the engine cover. Release the clamp of the carburetor cover.

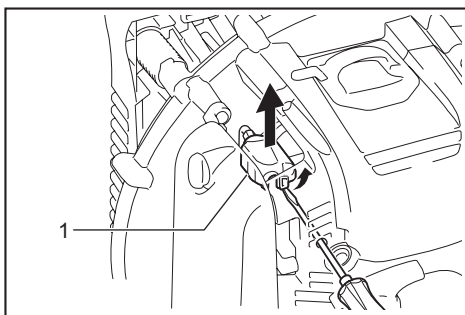

► 1. Carburetor cover

2. Clean the carburetor cover.

NOTICE: Use wet clean cloth for cleaning the carburetor cover.

3. Return the carburetor cover. Make sure the clamp of the carburetor cover clicks when it is set in place.

Inspecting bolts, nuts and screws and other parts

Retighten loose bolts, nuts, etc.

Check for fuel and oil leakage.

Replace damaged parts with new ones for safety operation.

Cleaning engine, cooling air inlet

Keep engine clean by wiping down with a cloth rag.

Keep the cylinder fins free of dust or dirt. Dust or dirt adhering to the fins may cause engine overheat and piston seizure.

Blowing air is taken in from the air inlet vent. When airflow drops down during operation, stop engine and inspect the air inlet vent for any blockages. Clean it if necessary. Such a blockage may cause overheat and damage the engine.

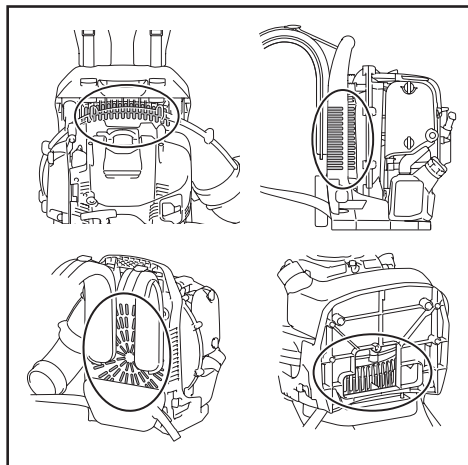

Replacing gaskets and packings

Replace gaskets and packings if the engine is disassembled.

Any maintenance of adjustment work that is not included and described in this manual is only to be performed by Authorized Service Agent.

Storage

⚠WARNING: When draining the fuel, stop the engine and wait for the engine to cool down. Failure to do so may cause burns or fire.

⚠CAUTION: When you store the machine for a long time, drain all fuel from the fuel tank and carburetor, and keep it at a dry and clean place.

Drain fuel from the fuel tank and carburetor before storing the machine as follows:

1. Remove the fuel tank cap, and drain fuel completely. If there is any foreign materials remaining in the fuel tank, remove it completely.
2. Pull out the fuel filter from the refill port using a wire.
3. Push the primer pump until fuel is drained from there, and drain fuel coming into the fuel tank.
4. Reset the filter to the fuel tank, and securely tighten the fuel tank cap.
5. Then, continue to operate the engine until it stops.
6. Remove the spark plug, and drip several drops of engine oil through the spark plug hole.
7. Gently pull the starter handle so that engine oil will spread over the engine, and attach the spark plug.
8. Keep the machine with its carry handle upside.
9. Keep the drained fuel in a special container in a well-ventilated shade.

Fault location

Fault	System	Observation	Cause
Engine not starting or with difficulty	Ignition system	Ignition sparks.	Fault in fuel supply or compression system, mechanical defect.
		No ignition sparks.	STOP-switch operated, wiring fault or short circuit, spark plug or connector defective, ignition module faulty.
	Fuel supply	Fuel tank filled.	Incorrect choke position, carburetor defective, fuel supply line bent or blocked, fuel dirty.
	Compression	No compression when pulled over.	Cylinder bottom gasket defective, crankshaft seals damaged, cylinder or piston rings defective or improper sealing of spark plug.
	Mechanical fault	Starter not engaging.	Broken starter spring, broken parts inside of the engine.
Warm start problems	-	Tank filled. Ignition sparks.	Carburetor contaminated, have it cleaned.
Engine starts but dies	Fuel supply	Tank filled.	Incorrect idling adjustment, carburetor contaminated.
			Fuel tank vent defective, fuel supply line interrupted, cable or STOP-switch faulty.

Fault	System	Observation	Cause
Insufficient performance	Several systems may simultaneously be affected	Engine idling poor.	Air filter contaminated, carburetor contaminated, muffler clogged, exhaust duct in the cylinder clogged.

Interval of inspection and maintenance

		Before operation	After fuelling	Daily (10h)	50h	200h	600h or 2 years whichever earlier	Before storage
Engine oil	Inspect / refill	○	-	-	-	-	-	-
	Replace	-	-	-	○ (Note1)	-	-	-
Tightening parts (bolt, nut)	Inspect	○	-	-	-	-	-	-
Cooling air inlet	Clean / inspect	○	-	-	-	-	-	-
Fuel tank	Clean / inspect	○	-	-	-	-	-	-
	Drain fuel	-	-	-	-	-	-	○ (Note3)
Throttle trigger / throttle lever	Check function	-	○	-	-	-	-	-
Stopping the engine	Check function	-	○	-	-	-	-	-
Adjustment of idling speed	Inspect / adjust	-	○	-	-	-	-	-
Air cleaner	Clean	-	-	○	-	-	-	-
	Inspect / replace if necessary	-	-	-	-	○	-	-
Control cable	Inspect / adjust	-	-	○	-	-	-	-
	Inspect / replace if necessary	-	-	-	-	○ (Note2)	-	-
Spark plug	Inspect / adjust gap if necessary	-	-	○	-	-	-	-
	Clean / replace if necessary	-	-	-	-	○	-	-
Plug cord	Inspect / replace if necessary	-	-	-	-	○ (Note2)	-	-
Fuel pipe	Inspect	-	-	○	-	-	-	-
	Replace	-	-	-	-	○ (Note2)	-	-
Fuel filter	Clean / replace if necessary	-	-	-	○	-	-	-
Oil tube	Inspect	-	-	-	-	○ (Note2)	-	-
Valve clearance (intake valve and exhaust valve)	Inspect / adjust	-	-	-	-	○ (Note2)	-	-
Muffler	Inspect / clean	-	-	-	-	○ (Note2)	-	-

		Before operation	After fuelling	Daily (10h)	50h	200h	600h or 2 years whichever earlier	Before storage
Combustion chamber / valve / port	Inspect / clean	-	-	-	-	○ (Note2)	-	-
Engine	Overhaul	-	-	-	-	-	○ (Note2)	-
Carburetor	Drain fuel	-	-	-	-	-	-	○ (Note3)

Note1: Perform initial replacement after 20h operation.

Note2: For inspection, request Authorized Service Agent or a machine shop.

Note3: After emptying the fuel tank, continue to run the engine and drain fuel in the carburetor.

TROUBLESHOOTING

Before asking for repairs, conduct your own inspection first. If you find a problem that is not explained in the manual, do not attempt to dismantle the tool. Instead, ask Dolmar/Makita Authorized Service Centers, always using Dolmar/ Makita replacement parts for repairs.

State of abnormality	Probable cause (malfunction)	Remedy
Engine does not start.	Failure to operate primer pump.	Push 7 to 10 times.
	Low pulling speed of starter rope.	Pull strongly.
	Lack of fuel.	Feed fuel.
	Clogged fuel filter.	Clean the fuel filter or replace with new one.
	Bent fuel tube.	Straighten the fuel tube.
	Deteriorated fuel.	Deteriorated fuel makes starting more difficult. Replace with new one. (Recommended replacement: 1 month)
	Excessive suction of fuel.	Set throttle lever from medium speed to high speed, and pull starter handle until engine starts. If engine will not start still, remove spark plug, make electrode dry, and reassemble them as they originally are. Then, start as specified.
	Detached plug cap.	Attach securely.
	Contaminated spark plug.	Clean the spark plug.
	Abnormal clearance of spark plug.	Adjust clearance.
	Other abnormality of spark plug.	Replace the spark plug.
Engine stops soon. Engine speed does not increase.	Abnormal carburetor.	Ask our authorized service center to inspect and repair it.
	Cannot pull the starter knob.	Ask our authorized service center to inspect and repair it.
	Engine internal parts problem.	Ask our authorized service center to inspect and repair it.
	Insufficient warm-up.	Perform warm-up operation.
	Choke lever is set to "CLOSE" although engine is warmed up.	Set to "OPEN".
	Clogged fuel filter.	Clean the fuel filter.
Throttle does not return to idling speed.	Contaminated or clogged air cleaner.	Clean the air filter.
	Detached control cable.	Attach the control cable securely.
	Engine internal parts problem.	Ask our authorized service center to inspect and repair it.
	Inproper throttle valve position.	Reposition the control cable. Adjust the throttle valve position by turning the cable adjusting bolt.
	Engine does not stop. ⇒ Run engine at idling, and set choke lever to "CLOSE".	Detached connector. Abnormal electric system.

SPIS TREŚCI

DANE TECHNICZNE	21	PRZED URUCHOMIENIEM SILNIKA	28
WAŻNE ZASADY BEZPIECZEŃSTWA	22	OBŚLUGA	29
OPIS CZĘŚCI	26	KONSERWACJA	33
MONTAŻ	26	ROZWIĄZYWANIE PROBLEMÓW	40

DANE TECHNICZNE

Model:		MG5300.4
Typ przepustnicy		Przepustnica przy rurze
Masa z silnikiem suchym	bez rury dmuchawy / z poduszką	8,9 kg
	z rurą dmuchawy	9,8–10,0 kg
Wymiary (bez rury dmuchawy, dług. x szer. x wys.)		320 mm x 450 mm x 475 mm
Prędkość powietrza	(z długą rurą, okrągłą dyszą)	81 m/s
	(z krótką rurą, okrągłą dyszą)	82 m/s
Prędkość przepływu powietrza	(z długą rurą, okrągłą dyszą)	15 m ³ /min
	(z krótką rurą, okrągłą dyszą)	15 m ³ /min
Maksymalna prędkość obrotowa silnika		6 400 min ⁻¹
Prędkość obrotowa na biegu jałowym		2 800 min ⁻¹
Pojemność silnika		52,5 cm ³
Typ silnika		Chłodzony powietrzem, 4-suwowy, jednocylindrowy
Paliwo		Benzyna
Pojemność zbiornika paliwa		1 800 cm ³
Olej silnikowy		Olej klasy SF lub wyższej według API, SAE 10W-30 (olej do 4-suwowych silników samochodowych)
Pojemność układu oleju silnikowego		140 cm ³
Gażnik		Membranowy
Świeca zapłonowa		NGK CMR6H
Odstęp elektrod		0,7 – 0,8 mm

- W związku ze stale prowadzonym przez naszą firmę programem badawczo-rozwojowym niniejsze dane mogą ulec zmianom bez wcześniejszego powiadomienia.
- Dane techniczne mogą różnić się w zależności od kraju.
- Masa może różnić się w zależności od zamocowanego osprzętu.

Drgania

Model			MG5300.4	
Poziom drgań według normy EN15503	Prawy uchwyt	a _{hveq}	Długa rura z okrągłą końcówką	2,2 (m/s ²)
			z płaską końcówką	2,9 (m/s ²)
		Krótka rura	z okrągłą końcówką	2,2 (m/s ²)
			z płaską końcówką	2,5 (m/s ²)
Niepewność K			0,6 (m/s ²)	

Hałas

Model		MG5300.4
Średni poziom ciśnienia akustycznego według normy EN15503	L _{PAeq}	96,0 (dB(A))
	Niepewność K	0,4 (dB(A))
Średni poziom mocy akustycznej według normy EN15503	L _{WAeq}	102,5 (dB(A))
	Niepewność K	1,6 (dB(A))

Symbole

Poniżej pokazano symbole zastosowane na urządzeniu. Przed rozpoczęciem użytkowania należy zapoznać się z ich znaczeniem.

	Zachować szczególną ostrożność.
	Przeczytać instrukcję obsługi.
	Zakazane!
	Zakaz palenia tytoniu.
	Nie używać otwartego ognia.
	Nosić rękawice ochronne.
	Nosić okulary ochronne i ochronniki słuchu.
	Gorące powierzchnie — ryzyko oparzeń palców i dłoni.
	Osoby postronne powinny przebywać w bezpiecznej odległości.
	Osoby trzecie i zwierzęta powinny znajdować się poza obszarem pracy.
	Paliwo (benzyna)
	Ręczny rozruch silnika.
	Wyłączyć silnik.
	Pierwsza pomoc
	Włączenie/rozruch
	Wyłączenie/zatrzymanie
	Istnieje ryzyko wypadku związanego z zaplątaniem się długich włosów.

Deklaracja zgodności WE

Dotyczy tylko krajów europejskich

Deklaracja zgodności WE jest dołączona jako załącznik A do niniejszej instrukcji obsługi.

WAŻNE ZASADY BEZPIECZEŃSTWA

Instrukcje ogólne

1. Aby móc prawidłowo i bezpiecznie obsługiwać urządzenie, użytkownik powinien przeczytać, zrozumieć i stosować się do instrukcji obsługi w celu zapoznania się z obsługą dmuchawy. Użytkownicy niewystarczająco zapoznani z urządzeniem mogą obsługiwać je w nieprawidłowy sposób i stanowić zagrożenie dla siebie i innych osób.
2. Zaleca się wypożyczać dmuchawę wyłącznie osobom, które mają doświadczenie w obsłudze dmuchaw.
3. Przy wypożyczeniu dmuchawy należy zawsze przekazać również instrukcję obsługi.
4. Użytkownicy korzystający z urządzenia po raz pierwszy powinni zwrócić się do sprzedawcy w celu uzyskania podstawowych instrukcji dotyczących obsługi dmuchawy.
5. Zabrania się udostępniania dmuchawy dzieciom i młodzieży poniżej 18. roku życia. Osoby powyżej 16. roku życia mogą używać urządzenia w celach szkoleniowych wyłącznie pod bezpośrednim nadzorem osoby wykwalifikowanej.
6. Podczas użytkowania dmuchawy należy zachować maksymalną ostrożność i uwagę.
7. Dmuchawa powinna być używana tylko wtedy, gdy osoba ją obsługująca jest w odpowiedniej formie fizycznej.
8. Wszelkie czynności powinny być wykonywane świadomie i ostrożnie. Użytkownik musi ponieść odpowiedzialność za inne osoby.
9. Zabrania się używania dmuchawy po spożyciu alkoholu lub innych środków odurzających.

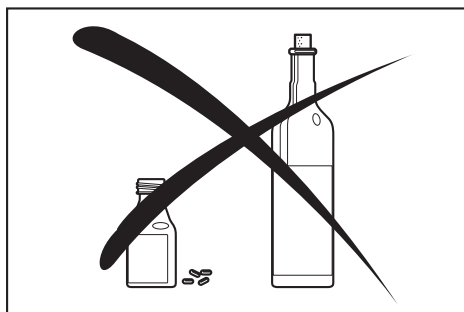

10. Nie należy używać urządzenia w przypadku, gdy użytkownik jest zmęczony.
11. Instrukcje należy zachować do wykorzystania w przyszłości.
12. Należy zapoznać się i przestrzegać wszystkich istotnych instrukcji zapobiegania wypadkom wydanych przez stowarzyszenia handlowe i firmy ubezpieczeniowe. Nie należy w żaden sposób modyfikować dmuchawy, gdyż może wpłynąć to negatywnie na bezpieczeństwo użytkownika.
13. Nie należy modyfikować wyposażenia. Może to być przyczyną niebezpiecznych wypadków lub obrażeń ciała.

Środki ochrony osobistej

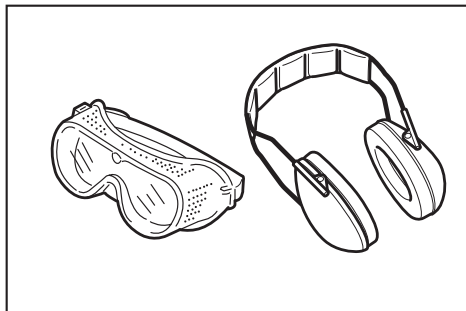
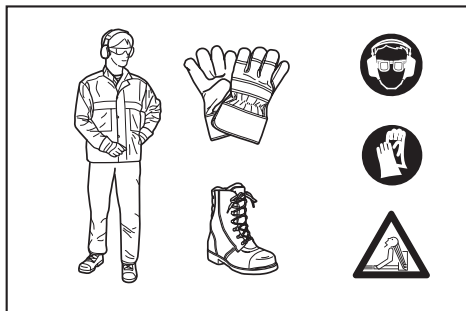

1. Odeź noszona podczas pracy powinna być funkcjonalna i odpowiednia, tzn. powinna przylegać do ciała, ale nie może krępować ruchów. Nie należy nosić biżuterii, ubrań ani długich włosów, które mogłyby zostać wciągnięte do wlotu powietrza.
2. Aby uniknąć obrażeń głowy, oczu, dłoni lub stóp oraz chronić słuch, należy stosować poniższe środki ochrony i odzież ochronną podczas używania dmuchawy.
3. Ubiór powinien być wytrzymały i dobrze dopasowany do ciała, jednocześnie powinien pozostawiać pełną swobodę ruchów. Unikać noszenia luźnych kurtek, rozkloszowanych spodni lub spodni z mankietami, szalików i rozpuszczonych długich włosów, które mogą zostać wciągnięte do wlotu powietrza. Należy nosić kombinezon lub długie spodnie w celu ochrony nóg. Nie należy nosić krótkich spodni.
4. Zwykle urządzenia silnikowe są głośne i mogą przyczynić się do uszkodzenia słuchu operatora. Należy nosić zabezpieczenie przed hałasem (zatycki do uszu lub nauszniki) w celu ochrony słuchu. Stali użytkownicy powinni przechodzić okresowe badania słuchu.
5. Zaleca się nosić rękawice podczas pracy z dmuchawą. Nosić wytrzymałe obuwie robocze na podszewie antypoślizgowej.
6. Konieczna jest odpowiednia ochrona oczu. Pomimo, że wylot jest skierowany w przeciwnym kierunku od operatora, drobne elementy mogą rykoszetować w czasie pracy dmuchawy.
7. Nie należy korzystać z dmuchawy bez odpowiednich okularów ochronnych z wystarczającym zabezpieczeniem górnych i bocznych partii zgodnych z normą EN166 oraz przepisami krajowymi.

8. Aby zmniejszyć ryzyko obrażeń związanych z wdychaniem pyłu, należy nosić maski z filtrem podczas pracy w warunkach zapylenia.

Przeznaczenie

To narzędzie jest przeznaczone do wydmuchiwania pyłu.

Uruchamianie dmuchawy

1. Upewnić się, że w promieniu 15 m nie przebywają żadne dzieci ani inne osoby, jak również zwracać uwagę, czy w pobliżu nie ma żadnych zwierząt.

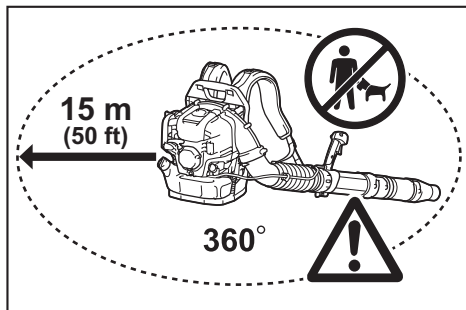

2. Przed użyciem należy zawsze sprawdzić, czy uruchomienie dmuchawy jest bezpieczne:
 - Sprawdzić bezpieczeństwo dźwigni przepustnicy. Sprawdzić, czy dźwignia przepustnicy działa płynnie i bez oporów.
 - Sprawdzić, czy blokada dźwigni przepustnicy działa prawidłowo.
 - Sprawdzić, czy uchwyty są czyste i suche oraz przetestować działanie wyłącznika. Utrzymywać uchwyty niezabrudzone olejem ani paliwem.
3. Uruchamiać dmuchawę tylko zgodnie z instrukcjami. Nie należy stosować innych sposobów uruchamiania silnika.

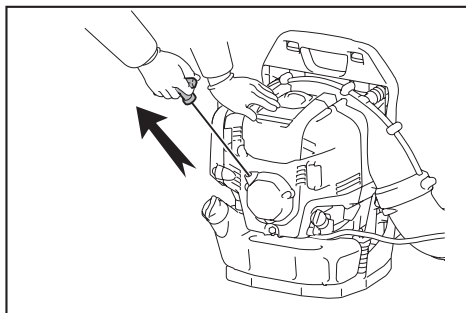

4. Używać dmuchawy i dostarczonych narzędzi wyłącznie do określonych zastosowań.
5. Uruchomić silnik dmuchawy wyłącznie po całkowitym złożeniu narzędzia. Użytkowanie narzędzia jest dozwolone wyłącznie po przymocowaniu wszystkich odpowiednich akcesoriów.
6. W przypadku wystąpienia problemów z silnikiem należy natychmiastowo go wyłączyć.

- Podczas pracy z dmuchawą należy ściśle owinać palce wokół uchwytu w taki sposób, aby uchwyt sterowania znajdował się między kciukiem a palcem wskazującym. Trzymać dłoń w tej pozycji w celu zachowania stałej kontroli nad maszyną. Należy upewnić się, że uchwyt sterowania jest sprawny i nie jest wilgotny ani ubrudzony smolą, olejem lub smarem.
- Zawsze należy pamiętać o zachowaniu prawidłowej postawy i równowagi.
- Podczas pracy dmuchawą należy nosić prawidłowo zawieszoną na obu ramionach. Nie należy nosić dmuchawy zawieszoną tylko na jednym ramieniu. W przeciwnym razie może to przyczynić się do powstania obrażeń.
- Obsługiwać dmuchawę w taki sposób, aby uniknąć wdychania spalin. Nie należy uruchamiać silnika w zamkniętych pomieszczeniach (ryzyko uduszenia i zatrucia gazem). Tlenek węgla jest gazem bezzapachowym. Należy zawsze zapewnić odpowiednią wentylację.
- Należy wyłączyć silnik na czas odpoczynku lub w przypadku pozostawienia dmuchawy bez nadzoru. Umieścić dmuchawę w bezpiecznym miejscu, aby uniknąć niebezpieczeństwa obrażeń pobliskich osób, pożaru łatwopalnych materiałów lub uszkodzenia maszyny.
- Nigdy nie należy kłaść gorącej dmuchawy na suchej trawie ani innych materiałach łatwopalnych.
- Wszystkie zabezpieczenia i osłony dostarczone z maszyną muszą być używane podczas pracy.
- Nigdy nie używać silnika z uszkodzonym układem wydechowym.

Transport

- Wyłączyć silnik na czas transportu.

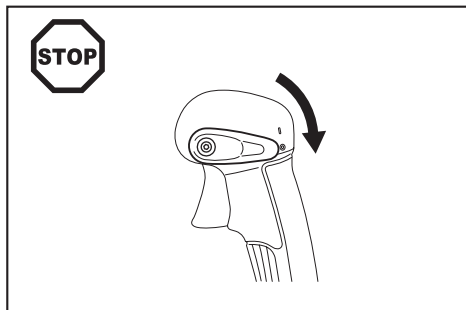

- Podczas transportu dmuchawy samochodem lub pojazdem ciężarowym należy ją bezpiecznie położyć, aby uniknąć wycieku paliwa.
- Przed transportem dmuchawy upewnić się, że zbiornik paliwa jest całkowicie pusty.
- Przenosić dmuchawę za pomocą uchwytu do przenoszenia. Nie ciągnąć dmuchawy za dyszę, rurę ani inne części.
- Podczas przenoszenia mocno trzymać dmuchawę.
- Dmuchawę należy podnosić ostrożnie na ugiętych kolanach, aby uniknąć nadwyrężenia ramion i dolnej części pleców.

Tankowanie

- Wyłączyć silnik przed tankowaniem, unikać otwartego ognia i nie palić tytoniu.

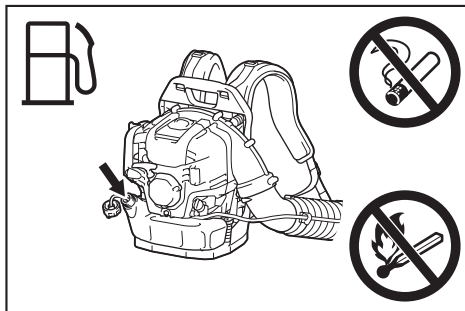

- Unikać kontaktu produktów naftowych ze skórą. Nie wdychać oparów paliwa. Należy zawsze nosić rękawice ochronne podczas tankowania. Należy regularnie zmieniać i czyścić ochronną odzież.
- Zachować ostrożność, aby nie rozlać paliwa lub oleju i nie dopuścić do skażenia gleby (ochrona środowiska). Po rozlaniu benzyny na dmuchawę należy natychmiastowo ją oczyścić. Mokrá odzież należy wysuszyć przed jej usunięciem w prawidłowo zamkniętym pojemniku, aby uniknąć samozapalenia.
- Unikać kontaktu odzieży z paliwem. Po rozlaniu paliwa na ubranie należy je niezwłocznie wymienić (ryzyko pożaru).
- Należy regularnie sprawdzać korek wlewu paliwa, upewniając się, że jest on prawidłowo zakręcony.
- Dokładnie dokręcić korek wlewu paliwa. Przed uruchomieniem silnika należy przemieścić się w inne miejsce (co najmniej 3 metry (10 stóp) od miejsca tankowania).

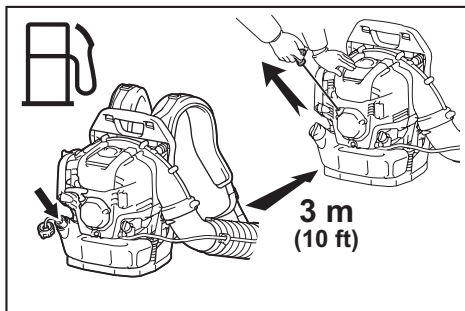

- Nie należy tankować w zamkniętych pomieszczeniach. Opary paliwa gromadzą się na poziomie podłogi (ryzyko wybuchu).
- Przewozić i przechowywać paliwo wyłącznie w zatwierdzonych pojemnikach. Przechowywać paliwo w miejscu niedostępnym dla dzieci.
- Nie należy tankować paliwa, gdy silnik jest gorący lub włączony.
- Nie należy przekraczać ilości dolewane go paliwa określonej w części „DANE TECHNICZNE”.

Metoda pracy

1. Dmuchawy należy używać tylko przy dobrym oświetleniu i widoczności. Zachować ostrożność podczas pracy na śliskim lub wilgotnym terenie, jak również na lodzie lub śniegu (ryzyko poślizgnięcia) i w obszarach z ograniczoną przestrzenią. Zawsze należy pamiętać o zachowaniu prawidłowej postawy i równowagi.
2. Nie należy pracować na niestabilnym podłożu ani stromych zboczach.
3. Nie należy pracować na drabinach ani dużych wysokościach. W przeciwnym razie może dojść do powstania obrażeń ciała.
4. Aby zmniejszyć ryzyko obrażeń ciała, nie należy kierować strumienia powietrza bezpośrednio na osoby postronne, gdyż wysokie ciśnienie przepływu powietrza może uszkodzić oczy i wydmuchiwać małe przedmioty z dużą prędkością.
5. Nie należy wkładać żadnych przedmiotów do wlotu powietrza maszyny ani końcówki wylotowej dmuchawy. Uszkodzi to wirnik wentylatora i może być przyczyną poważnych obrażeń ciała operatora lub osób postronnych w wyniku wyrzucenia z dużą prędkością przedmiotów lub uszkodzonych części narzędzia.
6. Należy zwracać uwagę na kierunek wiatru; nie należy pracować pod wiatr.
7. Aby zmniejszyć ryzyko potknięcia i utraty kontroli, nie należy poruszać się do tyłu podczas korzystania z maszyny.
8. Przed czyszczeniem, wymianą części lub podjęciem prac konserwacyjnych należy zawsze wyłączyć silnik.
9. Robić przerwy podczas pracy, aby zapobiec utracie kontroli w wyniku zmęczenia. Zaleca się przerwę od 10 do 20 min po każdej przepracowanej godzinie.
10. Nie należy używać maszyny w pobliżu okien itp.
11. Aby uniknąć wpływu drgań na ciało i/lub uszkodzenia uszu, należy pracować z możliwie najniższą prędkością maszyny i ograniczyć czas pracy.
12. Używać maszyny wyłącznie w stosownych godzinach. Nie używać dmuchawy w godzinach porannych ani w nocy, gdyż może to przeszkadzać osobom postronnym.
13. Przed użyciem dmuchawy zaleca się poluzowanie brudu przy użyciu grabi i mioteł.
14. Przed użyciem dmuchawy w warunkach zapylenia należy lekko zwilżyć powierzchnię lub, w razie konieczności, użyć rozpylacza wody.
15. Wyregulować długość końcówki wylotowej dmuchawy w taki sposób, aby umożliwić ustawienie strumienia powietrza blisko podłoża.
16. Aby zmniejszyć poziom hałasu, należy ograniczyć liczbę jednocześnie używanych urządzeń.
17. Po użyciu dmuchawy lub innego wyposażenia **NALEŻY JE WYCZYŚCIĆ!** Resztki należy wyrzucić do pojemnika na śmieci.
18. Nie zwiększać prędkości obrotowej silnika bardziej, niż jest to konieczne. Wydmuchiwanie przedmioty mogą spowodować obrażenia ciała.
19. Układ wydechowy robi się gorący podczas pracy. Nie należy dotykać gorącego układu wydechowego, gdyż grozi to poparzeniem ciała.

20. Nie wolno użytkownika maszyny w atmosferach wybuchowych, na przykład w obecności łatwopalnych cieczy, gazów lub pyłów. Maszyna wytwarza iskry, które mogą spowodować zapłon pyłu lub oparów.

Instrukcja konserwacji

1. Należy dbać o środowisko naturalne. Używać dmuchawy, wytwarzając możliwie jak najmniej hałasu i zanieczyszczeń. W szczególności należy sprawdzić prawidłową regulację gaźnika.
2. Należy regularnie czyścić dmuchawę oraz sprawdzać, czy śruby i nakrętki są dobrze dokręcone.
3. Nie należy serwisować ani przechowywać dmuchawy w pobliżu otwartego ognia, iskier itp.

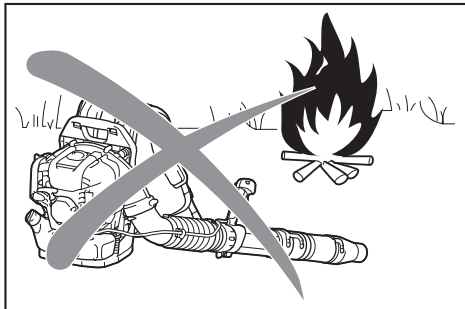

4. Należy zawsze przechowywać dmuchawę z opróżnionym zbiornikiem paliwa w dobrze wentylowanym, zamkniętym pomieszczeniu.
5. Zakres prac konserwacyjnych i naprawczych możliwych do wykonania przez użytkownika jest ograniczony do czynności opisanych w tej instrukcji obsługi. Wszystkie pozostałe czynności muszą być wykonywane przez autoryzowanych przedstawicieli serwisowych.
6. Używać tylko oryginalnych części zamiennych oraz akcesoriów dostarczanych przez firmę Makita/Dolmar. Użycie niezatwierdzonych akcesoriów i narzędzi może doprowadzić do wypadków i obrażeń ciała. Firma Makita/Dolmar nie ponosi odpowiedzialności za wypadki ani obrażenia spowodowane użyciem niezatwierdzonego osprzętu lub akcesoriów.
7. Niewłaściwa naprawa lub konserwacja może skrócić okres eksploatacji urządzenia i zwiększyć ryzyko wypadków.

Pierwsza pomoc

1. Na ewentualność wypadku zapewnić w pobliżu miejsca pracy dobrze wyposażoną apteczkę pierwszej pomocy. Wszelkie braki z apteczki należy niezwłocznie uzupełniać.
2. Wzywając karetkę, należy podać następujące informacje:
 - Miejsce wypadku
 - Opis wydarzenia
 - Liczbę poszkodowanych osób
 - Opis obrażeń
 - Własne imię i nazwisko

OPIS CZĘŚCI

MG5300.4

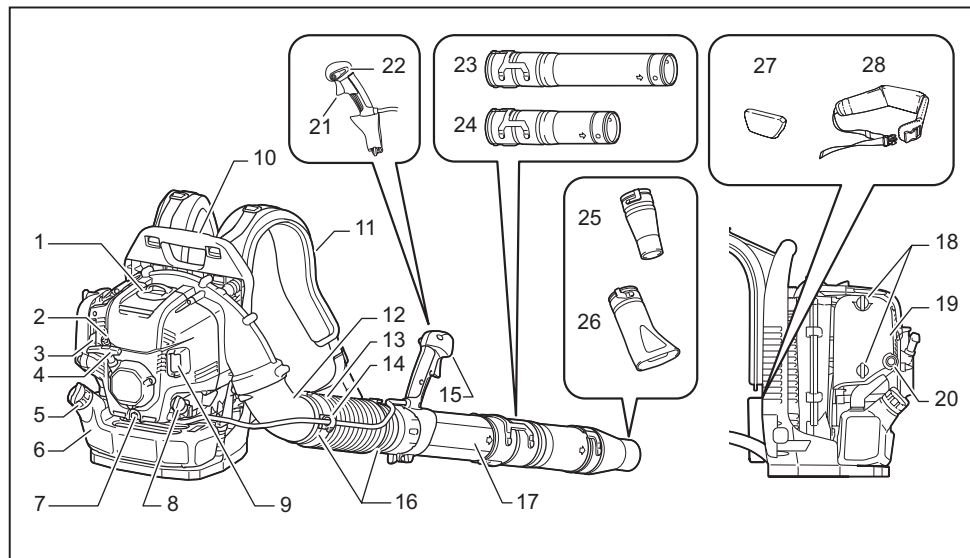

1	Pokrywa świecy zapłonowej	9	Tłumik	17	Rura obrotowa	25	Okrągła końcówka wylotowa
2	Dźwignia układu odmrażania	10	Uchwyt transportowy	18	Śruba z pokrętłem (osłony filtra powietrza)	26	Płaska końcówka wylotowa (wyposażenie opcjonalne)
3	Dźwignia ssania	11	Pasek na ramię	19	Ostona filtra powietrza	27	Poduszka (wyposażenie opcjonalne)
4	Pokrętło rozrusznika	12	Kolanko	20	Pompa do zalewania gaźnika	28	Pas biodrowy (wyposażenie opcjonalne)
5	Korek zbiornika paliwa	13	Rura elastyczna	21	Spust przepustnicy	-	-
6	Zbiornik paliwa	14	Uchwyt na kabel	22	Dźwignia wyłącznika	-	-
7	Śruba spustu oleju	15	Uchwyt sterowania	23	Długa rura (wyposażenie opcjonalne)	-	-
8	Korek wlewu oleju	16	Opaska węża	24	Krótką rura (wyposażenie opcjonalne)	-	-

- Wyposażenie standardowe może różnić się w zależności od kraju.

MONTAŻ

▲PRZESTROGA: Przed podjęciem jakichkolwiek czynności konserwacyjnych przy dmuchawie należy zawsze wyłączyć silnik i zdjąć nasadkę świecy zapłonowej.

▲PRZESTROGA: Uruchomić dmuchawę dopiero po jej całkowitym złożeniu.

▲PRZESTROGA: Zawsze nosić rękawice ochronne.

Montaż rur dmuchawy

1. Umieścić rurę obrotową w rurze elastycznej i skrócić je za pomocą opaski.

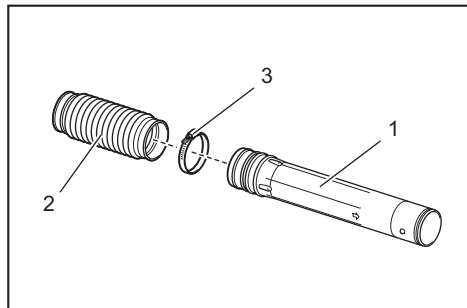

- 1. Rura obrotowa 2. Rura elastyczna 3. Opaska węża

2. Odkręcić i wyjąć śrubę zaciskową.

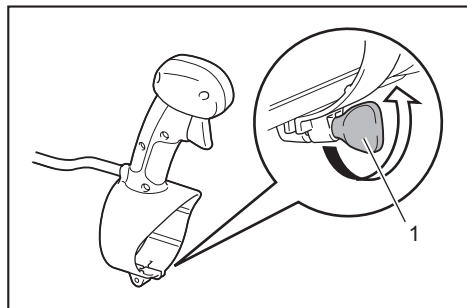

- 1. Śruba zaciskowa

Nie należy skręcać linki podczas montażu uchwytu sterowania.

3. Zamontować uchwyt sterowania/rączkę na rurze obrotowej i przykręcić za pomocą śruby zaciskowej.

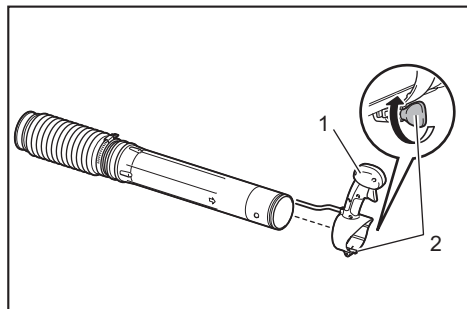

- 1. Uchwyt sterowania 2. Śruba zaciskowa

4. Przymocować rurę elastyczną do kolanka

Umieścić kolanko w rurze elastycznej. Przymocować uchwyt linki między opaską a rurą elastyczną. Dokręcić uchwyt linki, rurę elastyczną i kolanko za pomocą opaski. Włożyć linkę sterującą do uchwytu linki i zamknąć uchwyt.

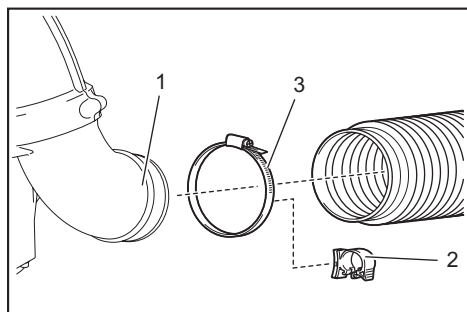

- 1. Kolanko 2. Uchwyt na kabel 3. Opaska węża

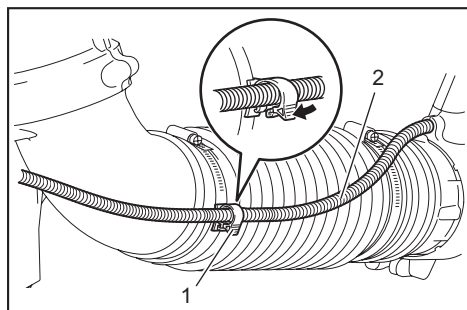

- 1. Uchwyt na kabel 2. Linka sterująca

5. Przymocować długą/krótką rurę do rury obrotowej. Aby zablokować długą/krótką rurę w prawidłowej pozycji, przekręcić ją w prawo. Następnie przymocować końcówkę wylotową dmuchawy z długą/krótką rurą. Aby zablokować końcówkę wylotową dmuchawy w prawidłowej pozycji, przekręcić ją w prawo.

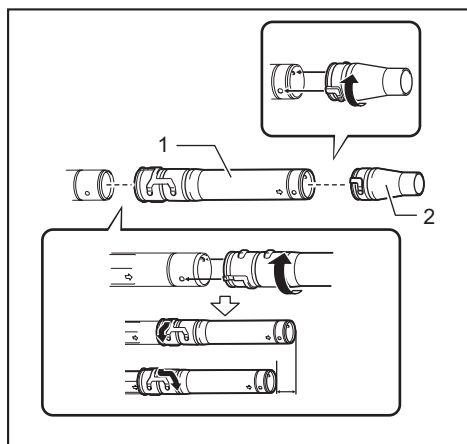

- 1. Długa/krótką rurą 2. Końcówka wylotowa dmuchawy

6. Sprawdzić, czy wszystkie obejmy są dokręcone. Sprawdzić, czy przepustnica porusza się zgodnie z ruchem spustu przepustnicy.

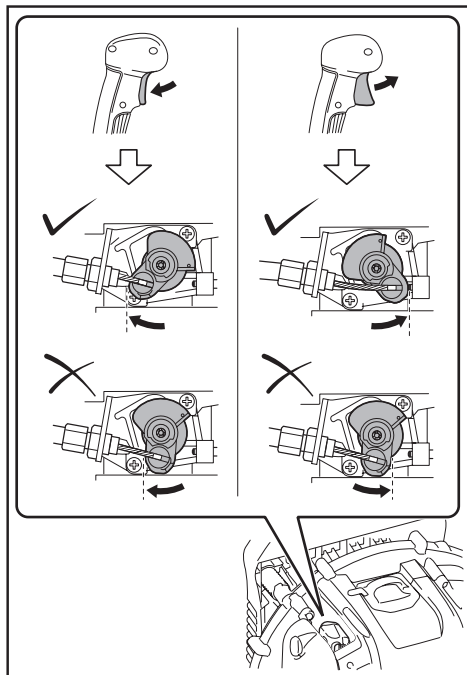

Jeśli nie można pociągnąć przepustnicy do końca lub przepustnica nie wraca do prawidłowego położenia, informacje na temat regulacji przepustnicy można znaleźć w części KONSERWACJA.

PRZED URUCHOMIENIEM SILNIKA

Sprawdzanie i dolewanie oleju silnikowego

⚠ PRZESTROGA: Przed dolaaniem oleju silnikowego należy wyłączyć silnik i poczekać, aż ostygnie. W przeciwnym razie może dojść do poparzeń skóry.

UWAGA: Użycie przeterminowanego oleju spowoduje trudności podczas rozruchu.

UWAGA: Przed odkręceniem korka wlewu oleju silnikowego należy oczyścić okolice otworu wlewu z pyłu i brudu. Ponadto, korek wlewu oleju należy trzymać z dala od piasku i pyłu. W przeciwnym razie piasek i pył przylepiony do korka wlewu oleju może być przyczyną nieprawidłowej cyrkulacji oleju lub nadmiernego zużycia elementów silnika.

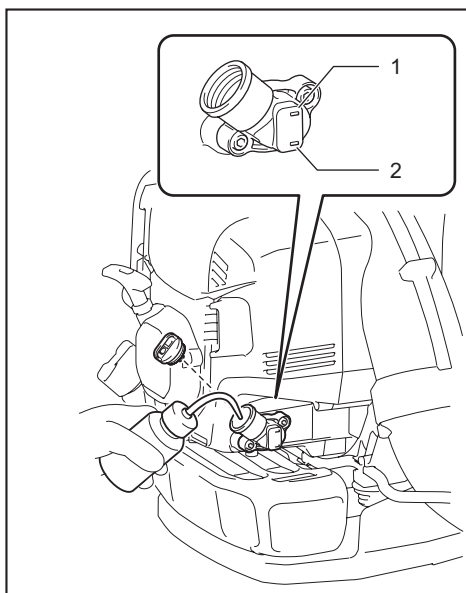

► 1. Oznaczenie górnego poziomu 2. Oznaczenia dolnego poziomu

Kontrola

Położyć dmuchawę na płaskiej powierzchni i odkręcić korek wlewu oleju.

Upewnić się, że poziom oleju mieści się między oznaczeniami górnego i dolnego poziomu. Jeśli poziom oleju znajduje się poniżej poziomu oznaczonego jako niski, należy dolać oleju.

Należy wymienić olej w przypadku, gdy zostanie on zanieczyszczony lub znacznie zmieni kolor. (Zapoznać się z procedurą i częstotliwością wymiany oleju opisaną w części „Wymiana oleju silnikowego”).

Dolewanie oleju

Położyć dmuchawę na płaskiej powierzchni i odkręcić korek wlewu oleju.

Dolać oleju do oznaczenia poziomu górnego na wzierniku.

Zwykle należy uzupełniać poziom oleju silnikowego co 20 godz. pracy (co 10 – 15 tankowań).

Zalecany olej

- Oryginalny olej firmy Makita/Dolmar do silników 4-suwowych lub
- Olej klasy SF lub wyższej według API, SAE 10W-30 (olej do 4-suwowych silników samochodowych)

Pojemność układu oleju

Pojemność układu oleju: około 140 ml

UWAGA: Przechowywać dmuchawę w położeniu pionowym na płaskiej powierzchni. Wziernik oleju nie wskazuje prawidłowej ilości oleju, jeśli dmuchawa jest pochylona i olej wpłynął do silnika. Może to doprowadzić do dolania zbyt dużej ilości oleju.

UWAGA: Nie należy dolewać nadmiernej ilości oleju. Nadmierna ilość oleju może wyciec z odpowietrznika filtra powietrza i zanieczyścić okoliczne elementy oraz spowodować wydzielanie białego dymu w skutek spalania oleju.

Po dolaniu oleju

Wytrzeć szmatą rozlany olej.

Zasilanie paliwem

⚠️ OSTRZEŻENIE: Przed tankowaniem należy wyłączyć silnik i poczekać, aż ostygnie. W przeciwnym razie może dojść do zapłonu, pożaru lub poparzeń skóry.

⚠️ OSTRZEŻENIE: Należy tankować z dala od ognia, aby uniknąć zapłonu lub pożaru. Nie należy zbliżać się z ogniem (palić tytoniu itp.) do miejsca tankowania.

⚠️ OSTRZEŻENIE: Należy tankować na płaskiej powierzchni. Nie należy tankować na niestabilnym podłożu. Należy tankować przy dobrym oświetleniu i widoczności.

⚠️ OSTRZEŻENIE: Powoli odkręcić korek wlewu paliwa. Może dojść do rozlania paliwa w wyniku działania ciśnienia wewnętrznego.

⚠️ OSTRZEŻENIE: Zachować ostrożność, aby nie rozlać paliwa. Wytrzeć rozlane paliwo.

⚠️ OSTRZEŻENIE: Tankować w dobrze wentylowanym miejscu.

⚠️ OSTRZEŻENIE: Tankować na otwartej, wolnej przestrzeni.

⚠️ OSTRZEŻENIE: Ostrożnie obchodzić się z paliwem.

⚠️ PRZESTROGA: Paliwo w kontakcie ze skórą lub po dostaniu się do oka może wywołać reakcję alergiczną lub podrażnienie. W przypadku zauważenia jakichkolwiek nieprawidłowości fizycznych należy niezwłocznie skontaktować się z lekarzem.

UWAGA: NIE wlewać oleju do zbiornika paliwa.

Paliwo

⚠️ OSTRZEŻENIE: Przechowywać maszynę oraz zbiornik paliwa w chłodnym miejscu i chronić przed bezpośrednim działaniem promieni słonecznych.

⚠️ OSTRZEŻENIE: Nie należy przechowywać paliwa w samochodzie.

Maszyna jest wyposażona w silnik czterosuwowy. Używać wyłącznie benzyny przeznaczonej do samochodów (benzyna zwykła lub premium).

UWAGA: Nie należy używać benzyny wymieszanej z jakimkolwiek olejem, np. olejem do silników 2-suwowych ani olejem silnikowym. Może to doprowadzić do nadmiernej akumulacji węgla lub problemów mechanicznych.

WSKAZÓWK: Przechowywać paliwo w specjalnym pojemniku w dobrze wentylowanym i zacienionym miejscu. Zużyć paliwo w przeciągu 4 tygodni. W przeciwnym jakość paliwa może się popsuć.

Sposób tankowania

⚠️ PRZESTROGA: W przypadku usterki lub uszkodzenia korka zbiornika należy go wymienić.

⚠️ PRZESTROGA: Korek zbiornika zużywa się wraz z upływem czasu. Należy go wymienić co dwa lub trzy lata.

UWAGA: NIE wlewać paliwa do otworu wlewu oleju.

1. Lekko odkręcić korek zbiornika, aby uwolnić ciśnienie wewnątrz zbiornika.
2. Wyjąć korek i zatankować, jednocześnie przechylając zbiornik paliwa w taki sposób, aby wlew paliwa był skierowany pionowo ku górze, co umożliwi odprowadzenie powietrza. NIE dolewać paliwa do samej góry zbiornika.
3. Po zatankowaniu należy dobrze zakręcić korek zbiornika.

OBSŁUGA

Uruchamianie silnika

⚠️ OSTRZEŻENIE: Nie należy uruchamiać silnika w miejscu tankowania. Może to doprowadzić do zapłonu lub pożaru. Podczas uruchamiania silnika należy zachować odległość co najmniej 3 m od miejsca tankowania.

⚠️ OSTRZEŻENIE: Gazy spalinowe z silnika są toksyczne. Nie należy uruchamiać silnika w niedostatecznie wentylowanym miejscu, np. tunelu, budynku itp. Uruchomienie silnika w niedostatecznie wentylowanym miejscu może doprowadzić do zatrucia gazami spalinowymi.

⚠️ OSTRZEŻENIE: W przypadku wykrycia nieprawidłowego odgłosu pracy, zapachu lub wibracji po uruchomieniu silnika należy niezwłocznie wyłączyć silnik i przeprowadzić kontrolę. Jeśli silnik będzie obsługiwany bez sprawdzenia tych nieprawidłowości, może dojść do wypadku.

⚠️ OSTRZEŻENIE: Nie dotykać gorącej pokrywy silnika. W przeciwnym razie może dojść do poparzeń skóry.

⚠️ OSTRZEŻENIE: Przed uruchomieniem silnika sprawdzić, czy nie ma wycieku paliwa.

⚠️ OSTRZEŻENIE: Upewnić się, że silnik wyłącza się po ustawieniu wyłącznika w położeniu „0”.

Gdy silnik jest zimny lub po tankowaniu (zimny rozruch)

1. Położyć dmuchawę na płaskiej powierzchni.
2. Położenie I/O

Ustawić dźwignię wyłącznika w położeniu „I” (włączenia).

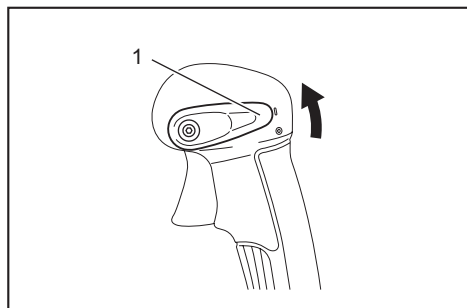

► 1. Dźwignia wyłącznika

3. Naciskać pompę do zalewania gaźnika, aż paliwo dostanie się do gaźnika.

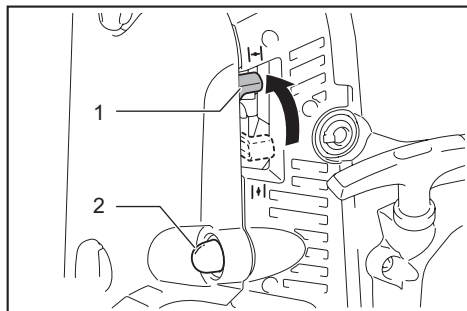

► 1. Dźwignia ssania 2. Pompa do zalewania gaźnika

WSKAZÓWKA: Zwykle paliwo dostaje się do gaźnika po 7–10 wciśnięciach.

WSKAZÓWKA: Wielokrotne naciśnięcie pompy do zalewania gaźnika spowoduje cofnięcie nadmiaru paliwa do zbiornika.

4. Unieść dźwignię ssania do położenia zamkniętego.
5. Położyć lewą ręką na górze dmuchawy i powoli pociągnąć prawą ręką za uchwyt rozrusznika do momentu, w którym efekt naprężenia będzie wyczuwalny. Wtedy pociągnąć mocno za uchwyt rozrusznika.

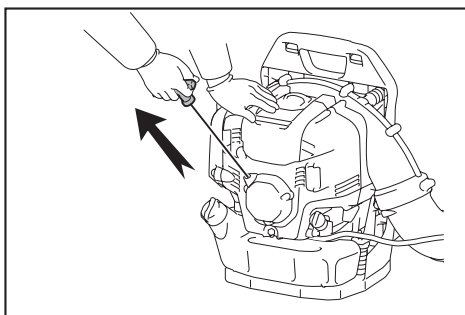

UWAGA: Nie należy całkowicie wyciągać linki.

UWAGA: Wsunąć ostrożnie uchwyt linki rozrusznika do obudowy. W przeciwnym razie zwolniony uchwyt linki rozrusznika może uderzyć operatora lub zwinąć się nieprzewidłowo.

WSKAZÓWKA: Jeśli silnik uruchomi się i zgaśnie, należy przestawić dźwignię ssania do położenia „OPEN” (otwarcie) i pociągnąć uchwyt rozrusznika kilka razy, aby ponownie uruchomić silnik.

6. Po uruchomieniu silnika opuścić dźwignię ssania do położenia otwartego.

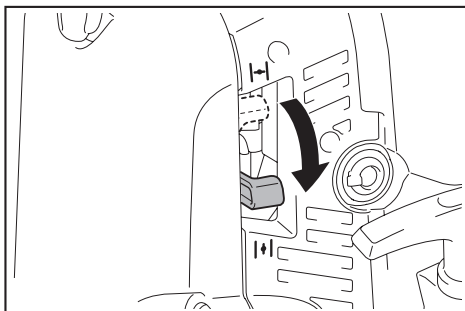

WSKAZÓWKA: Przed pociągnięciem przepustnicy należy całkowicie otworzyć dźwignię ssania.

WSKAZÓWKA: Przy niskiej temperaturze lub gdy silnik nie jest dostatecznie rozgrzany, nie należy gwałtownie otwierać dźwigni ssania. W przeciwnym razie silnik może się wyłączyć.

7. Pozostawić silnik włączony na 2 – 3 min, aby osiągnął odpowiednią temperaturę.
8. Odpowiednie rozgrzanie silnika można rozpoznać po wystąpieniu szybkiego zwiększenia prędkości obrotowej silnika.

WSKAZÓWKA: Jeśli operator będzie wielokrotnie ciągnął za uchwyt rozrusznika z dźwignią ssania w położeniu „CLOSE” (zamknięcie), uruchomienie silnika może być utrudnione ze względu na zalanie paliwem. W przypadku zalania paliwem należy wymontować świecę zapłonową i energicznie pociągnąć kilkakrotnie za uchwyt, aby odprowadzić nadmiar paliwa. Osuszyć elektrodę świecy zapłonowej.

Gdy silnik jest rozgrzany (rozruch rozgrzanego silnika)

⚠ PRZESTROGA: Należy uważać żeby nie oparzyć ręki. Podczas uruchamiania silnika należy mieć założone rękawice.

1. Położyć dmuchawę na płaskiej powierzchni.
2. Nacisnąć kilkakrotnie pompę do zalewania gaźnika.
3. Upewnić się, że dźwignia ssania jest w położeniu otwartym.
4. Położyć lewą rękę na górze dmuchawy i powoli pociągnąć prawą ręką za uchwyt rozrusznika do momentu, w którym efekt naprężenia będzie wyczuwalny. Wtedy pociągnąć mocno za uchwyt rozrusznika.

Wyłączanie silnika

Zwolnić spust przepustnicy i ustawić wyłącznik w położeniu „O”.

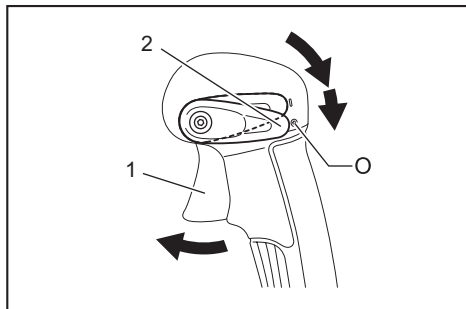

- 1. Spust przepustnicy 2. Dźwignia wyłącznika

Zapobieganie oblodzeniu gaźnika

UWAGA: Gdy temperatura otoczenia jest wyższa niż 10°C, należy zawsze ustawiać dźwignię w położeniu normalnym (symbol słońca). W przeciwnym razie silnik może ulec uszkodzeniu w wyniku przegrzania.

Gdy temperatura otoczenia jest niska a wilgotność wysoka, para wodna może zamarznąć w gaźniku, powodując nierówną pracę silnika (oblodzenie gaźnika). W razie konieczności zmienić ustawienie dźwigni przeciwoblodzeniowej zgodnie z poniższą instrukcją.

1. Wykręcić śrubę i wyciągnąć dźwignię przeciwoblodzeniową.
2. Włożyć dźwignię przeciwoblodzeniową według poniższych instrukcji:

Temperatura otoczenia wyższa niż 10°C

Ustawić występ w pozycji oznaczonej znakiem słońca (pozycja cieplejsza).

Temperatura otoczenie 10°C lub niższa

Ustawić występ w pozycji oznaczonej znakiem płatka śniegu (pozycja przeciwoblodzeniowa).

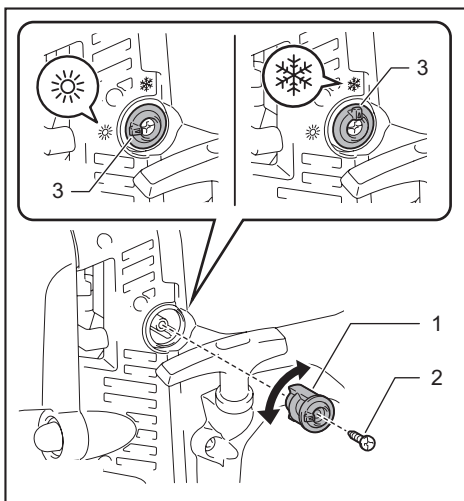

- 1. Dźwignia układu odmrażania 2. Śruba 3. Występ

3. Dokręcić śrubę.

Regulacja paska na ramię

1. Wyregulować długość paska na ramię w taki sposób, aby zapewnić komfortowe przenoszenie dmuchawy.

W celu ściągnięcia paska pociągnąć w dół końcówkę paska.

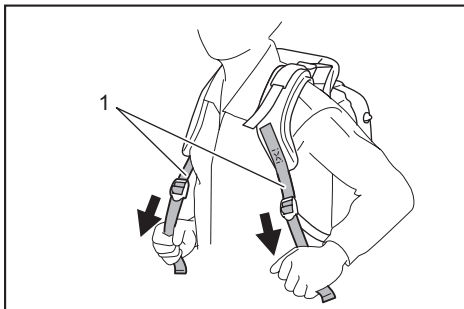

- 1. Pasek na ramię

W celu poluznienia paska pociągnąć w górę koniec zapięcia.

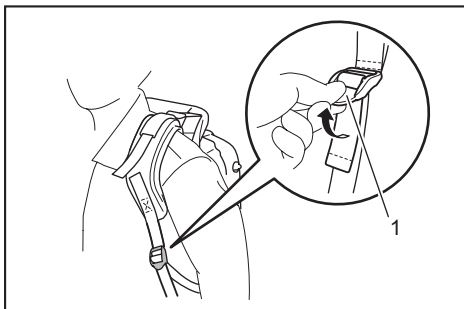

- 1. Zapięcie

Zwinąć końcówkę paska i obwiązać za pomocą opaski.

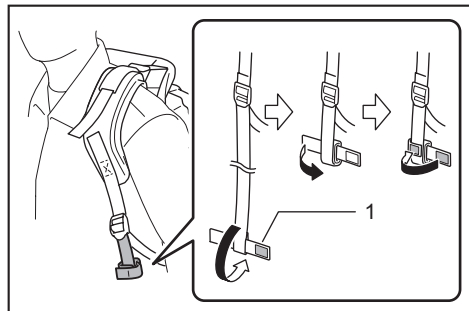

► 1. Opaska

2. Pociągnąć pasek stabilizujący w taki sposób, aby nie pozostał luzu między plecami operatora a obudową dmuchawy.

W celu zacieśnienia paska pociągnąć w dół końcówkę paska.

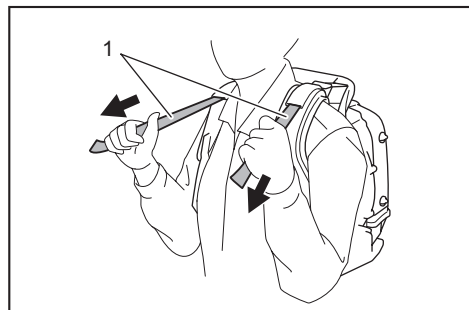

► 1. Pasek stabilizujący

W celu poluznienia paska pociągnąć w górę koniec zapięcia.

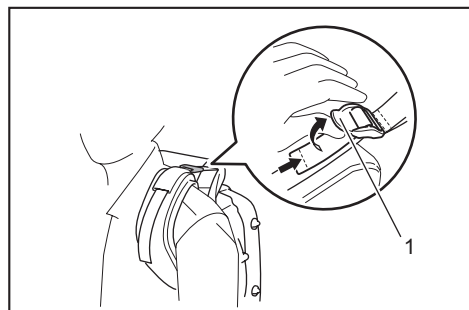

► 1. Zapięcie

Pasek biodrowy

Akcesoria opcjonalne

Pasek biodrowy umożliwia operatorowi bardziej stabilne przenoszenie narzędzia.

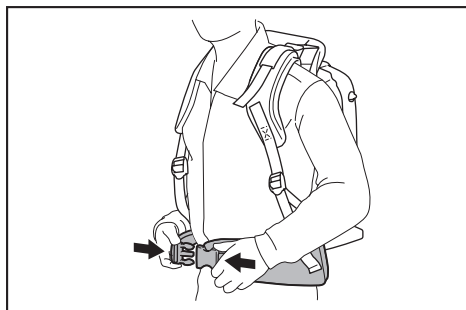

▲PRZESTROGA: Upewnij się, że klamra paska biodrowego jest odpięta przed zdjęciem dmuchawy.

Regulacja położenia dźwigni sterowania

Przesunąć uchwyt sterowania wzdłuż rury obrotowej do najwygodniejszego położenia. Następnie dokręcić uchwyt sterowania za pomocą śruby zaciskowej.

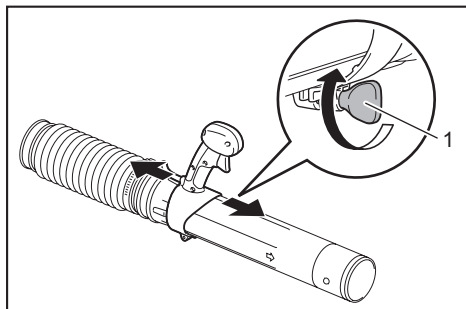

► 1. Śruba zaciskowa

Obsługa dmuchawy

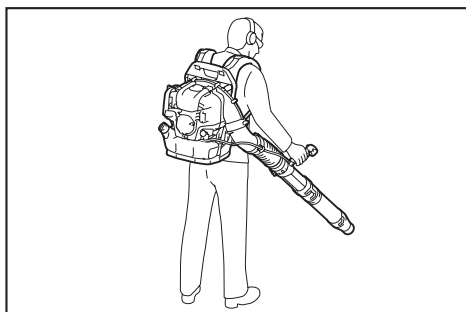

1. Podczas używania dmuchawy należy za pomocą spustu/dźwigni przepustnicy dostosować siłę podmuchu odpowiednią do miejsca i warunków pracy.

2. Regulacja prędkości silnika.

Prędkość obrotową silnika można zwiększyć poprzez naciskanie na spust przepustnicy. Aby zmniejszyć prędkość obrotową silnika, należy zwolnić spust przepustnicy. Funkcja tempomatu umożliwia operatorowi utrzymywanie stałej prędkości obrotowej silnika bez pociągania za dźwignię przepustnicy. Aby zwiększyć prędkość obrotową silnika, obrócić dźwignię wyłącznika do położenia wysokiej prędkości obrotowej. Aby zmniejszyć prędkość obrotową silnika, obrócić dźwignię wyłącznika do położenia niskiej prędkości obrotowej.

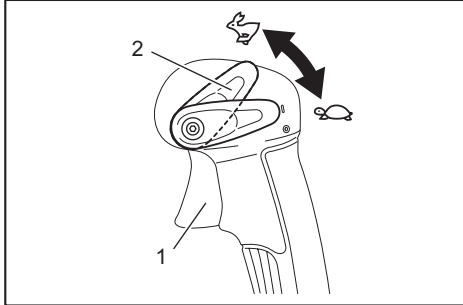

▶ 1. Spust przepustnicy 2. Dźwignia wyłącznika

Przewożenie dmuchawy

PRZESTROGA: Przed przewożeniem dmuchawy należy wyłączyć silnik.

UWAGA: Nie należy siadać, stawać ani kłaść ciężkich przedmiotów na dmuchawie. Mogłoby to uszkodzić maszynę.

UWAGA: Przewozić i przechowywać dmuchawę w położeniu pionowym. Przewożenie lub przechowywanie dmuchawy w położeniu innym niż pionowe może doprowadzić do rozlania oleju wewnątrz silnika. Może to skutkować wyciekami oleju, wytwarzaniem białego dymu w wyniku spalania oleju oraz zanieczyszczeniem filtra powietrza.

UWAGA: Nie ciągnąć dmuchawy po ziemi podczas przewożenia. W przeciwnym razie obudowa dmuchawy może ulec uszkodzeniu.

KONSERWACJA

PRZESTROGA: Przed przystąpieniem do kontroli lub konserwacji należy wyłączyć silnik i poczekać, aż ostygnie. Wymontować świecę zapłonową i nasadkę świecy. W przeciwnym razie operator może doznać poparzenia lub poważnych obrażeń ciała w wyniku przypadkowego uruchomienia silnika.

PRZESTROGA: Po zakończeniu kontroli lub konserwacji należy upewnić się, że wszystkie elementy są zamontowane.

Wymiana oleju silnikowego

PRZESTROGA: Blok silnika i olej silnikowy są gorące po wyłączeniu silnika. Przed wymianą oleju silnikowego należy upewnić się, że blok silnika i olej silnikowy wystarczająco ostygły. W przeciwnym razie istnieje ryzyko oparzenia. Po wyłączeniu silnika należy odczekać, aż olej silnikowy spłynie do zbiornika oleju, co zapewni dokładny pomiar ilości oleju.

PRZESTROGA: Jeśli poziom oleju znajduje się powyżej poziomu granicznego, może dojść do jego zanieczyszczenia i zapalenia, co będzie przejawiać się wytwarzaniem białego dymu.

UWAGA: Nie należy wylewać przetworzonego oleju silnikowego do śmieci, na ziemię ani do ścieków. Utylizacja oleju jest określona przez przepisy prawne. Należy zawsze przestrzegać odpowiednich przepisów i regulacji dotyczących pozbywania się odpadów. W przypadku jakichkolwiek niejasności należy skontaktować się z autoryzowanym przedstawicielem serwisowym.

UWAGA: Olej traci swoje właściwości, nawet jeśli nie jest używany. Należy regularnie przeprowadzać kontrolę i wymianę (wymieniać olej co 6 miesięcy).

Przetworzony olej silnikowy znacznie skraca okres eksploatacji elementów ruchomych. Sprawdzić datę wymiany i ilość dolanego oleju.

Harmonogram wymiany

Po pierwszych 20 godz. pracy, a następnie co 50 godz. pracy

Zalecany olej

- Oryginalny olej firmy Makita/Dolmar do silników 4-suwowych lub
- Olej klasy SF lub wyższej według API, SAE 10W-30 (olej do 4-suwowych silników samochodowych)

Procedura wymiany oleju

Wymienić olej zgodnie z poniższymi instrukcjami:

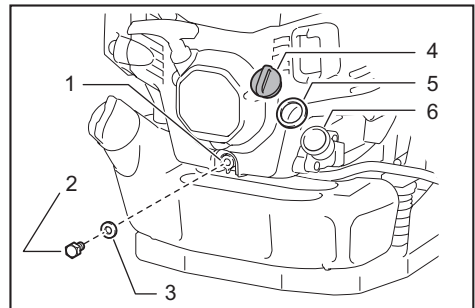

- ▶ 1. Otwór spustowy 2. Śruba spustu oleju
3. Uszczelka (podkładka aluminiowa) 4. Korek wlewu oleju 5. Uszczelka korka wlewu oleju 6. Wlew oleju

1. Położyć dmuchawę na poziomej powierzchni.
2. Umieścić pojemnik na przetworzony olej pod otworem spustowym, aby zebrać wypływający olej. Pojemnik powinien

mieć pojemność co najmniej 140 ml, aby pomieścić cały olej.

3. Odkręcić śrubę spustu oleju, co umożliwi wypłynięcie oleju. Nie dopuścić do rozlania oleju na zbiornik paliwa ani inne elementy.

UWAGA: Zachować ostrożność, aby nie zgubić uszczelki (podkładki aluminiowej). Odłożyć śrubę spustu oleju w miejscu wolnym od zanieczyszczeń.

4. Odkręcić korek wlewu oleju. (Odkręcenie korka wlewu oleju umożliwia swobodny wypływ oleju.)

UWAGA: Odłożyć korek wlewu oleju w miejscu wolnym od zanieczyszczeń.

5. Wraz ze spadkiem poziomu oleju należy pochylić dmuchawę stroną z otworem spustowym ku dołowi, aby umożliwić całkowite spłynięcie oleju.

6. Po spłynięciu całego oleju mocno dokręcić śrubę otworu spustowego. Jeśli śruba nie zostanie odpowiednio dokręcona, może dojść do wycieku oleju.

UWAGA: Należy pamiętać o ponownym założeniu uszczelki (aluminiowej podkładki) podczas dokręcania śruby odpływu.

7. Wlać około 140 ml oleju do otworu wlewu oleju, aż do osiągnięcia oznaczenia górnego poziomu.

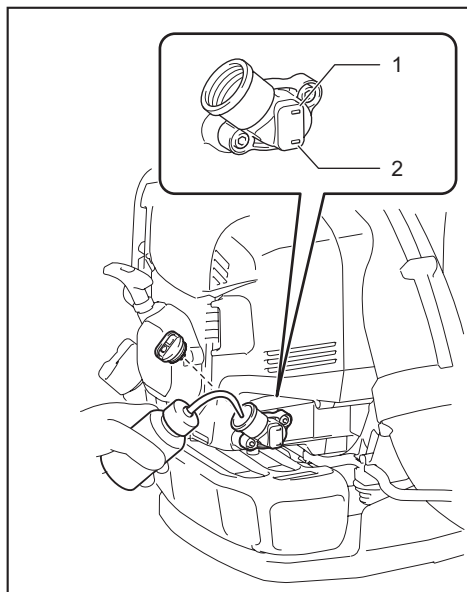

► 1. Oznaczenie górnego poziomu 2. Oznaczenia dolnego poziomu

8. Po wlaści oleju mocno dokręcić korek wlewu oleju, aby zapobiec wyciekom.

UWAGA: Należy pamiętać o ponownym założeniu uszczelki podczas dokręcania korka wlewu oleju.

Czyszczenie filtra powietrza

⚠OSTRZEŻENIE: SUROWO ZABRANIA SIĘ STOSOWANIA MATERIAŁÓW ŁATWOPALNYCH

Harmonogram czyszczenia i kontroli

Codziennie (co 10 godz. pracy)

Procedura czyszczenia

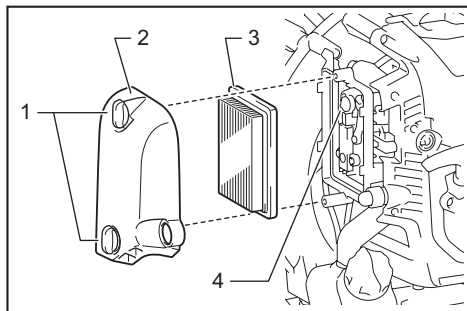

► 1. Śruby z pokrętkami 2. Osłona filtra powietrza 3. Wkład 4. Odpowietznik

1. Odkręcić śruby z pokrętkami.
2. Zdjąć pokrywę filtra powietrza.
3. Wyjąć wkład i oczyścić go z zanieczyszczeń za pomocą szmatki lub strumienia powietrza. Wymienić wkład na nowy, jeśli jest uszkodzony lub bardzo zanieczyszczony.

WSKAZÓWKA: Urządzenie jest wyposażone w suchy filtr powietrza, którego nie należy wystawiać na działanie wilgoci. Nie czyścić przy użyciu wody.

4. Wyrzec pozostałości oleju wokół odpowietznika za pomocą szmatki lub ściereczki.
5. Zamontować wkład w obudowie filtra powietrza.
6. Przymocować pokrywę filtra powietrza i dokręcić śruby z pokrętkami.

UWAGA: Jeśli do wkłady dostaje się nadmierna ilość pyłu ze względu na pracę w środowisku o dużym zapyleniu, należy czyścić go kilka razy dziennie.

UWAGA: W przypadku kontynuowania pracy z wkładem zanieczyszczonym olejem olej z filtra powietrza może wyciec na zewnątrz, skutkując jego zanieczyszczeniem.

Kontrola świecy zapłonowej

⚠PRZESTROGA: Nie dotykać świecy zapłonowej, gdy silnik jest włączony. W przeciwnym razie może dojść do porażenia prądem.

⚠PRZESTROGA: Ustawić dźwignię wyłącznika/wyłącznik w położeniu wyłączenia („O”).

⚠PRZESTROGA: Regularnie sprawdzać stan przewodu świecy zapłonowej. Jeśli jest on uszkodzony lub rozerwany, należy go wymienić. W przeciwnym razie może dojść do porażenia prądem.

UWAGA: Przed wyjęciem świecy zapłonowej oczyścić najpierw świecę zapłonową i głowicę cylindra, aby zapobiec zanieczyszczeniu cylindra.

UWAGA: Wyjąć świecę zapłonową po ostygnięciu silnika, aby uniknąć uszkodzenia otworu gwintowanego w cylindrze.

UWAGA: Prawidłowo wkręcić świecę zapłonową do gwintowanego otworu. Krzywe wkręcenie świecy zapłonowej spowoduje uszkodzenie gwintowanego otworu w cylindrze.

1. Aby zdjąć pokrywę świecy, należy ją podnieść i przekręcić o pół obrotu.

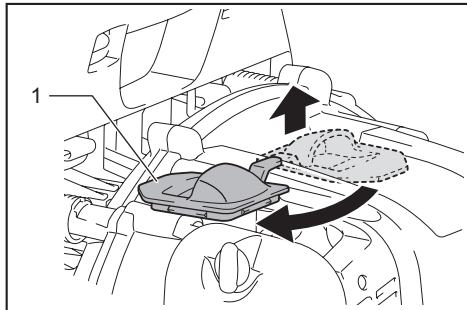

► 1. Pokrywa świecy

2. Do wykręcania i wkręcania świecy należy używać dostarczonego klucza nasadowego (wyposażenie standardowe).

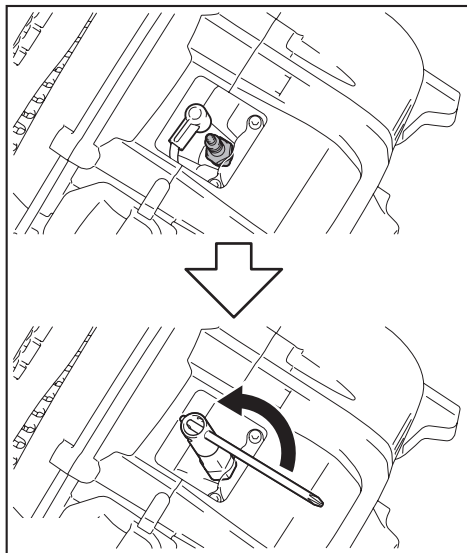

3. Prawidłowa odległość między dwiema elektrodami świecy zapłonowej wynosi od 0,7 do 0,8 mm. Wyregulować odpowiednio odległość, jeśli jest ona zbyt szeroka lub wąska. Dokładnie oczyścić lub wymienić świecę zapłonową, jeśli została zanieczyszczona lub doszło do zgromadzenia osadów węgla.

W przypadku wymiany użyć zamiennika NGK CMR6H.

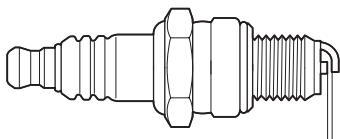

0.7 mm – 0.8 mm (0.028" – 0.031")

4. Aby zamknąć pokrywę świecy, należy przekręcić ją o pół obrotu i dociśnąć wokół zagiętej części.

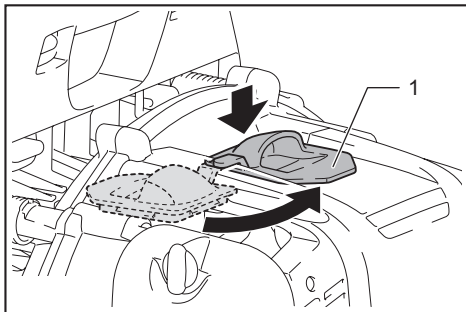

► 1. Pokrywa świecy

Czyszczenie filtra paliwa

▲PRZESTROGA: Sprawdzić, czy zbiornik paliwa nie jest uszkodzony. W przypadku uszkodzenia zbiornika paliwa należy niezwłocznie skontaktować się z autoryzowanym punktem serwisowym w celu naprawy.

UWAGA: Należy regularnie czyścić filtr paliwa. Zapchany filtr paliwa może powodować trudności z rozruchem lub brak możliwości zwiększenia prędkości obrotowej silnika.

Regularnie sprawdzać filtr paliwa zgodnie z poniższą procedurą:

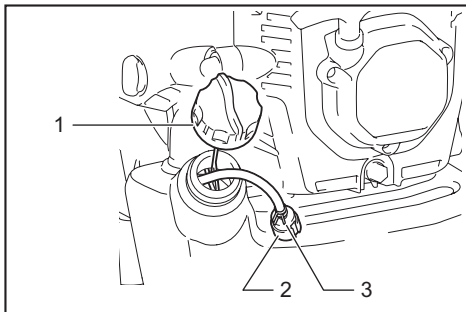

► 1. Korek zbiornika paliwa 2. Filtr paliwa 3. Opaska zaciskowa

1. Odkręcić korek zbiornika paliwa i spuścić paliwo do pustego zbiornika. Sprawdzić, czy w zbiorniku nie znajdują się materiały obce. Jeśli tak, należy oczyścić z nich zbiornik.
2. Wyciągnąć filtr paliwa przez otwór wlewu paliwa za pomocą drutu.
3. Jeśli powierzchnia filtra paliwa jest zanieczyszczona, oczyścić ją za pomocą benzyny.

UWAGA: Pozbywać się benzyny użytej do czyszczenia filtra paliwa w sposób określony przez lokalnie obowiązujące przepisy.

UWAGA: Wymienić filtr paliwa, jeśli jest bardzo zanieczyszczony.

4. Po sprawdzeniu, oczyszczeniu lub wymianie filtra paliwa umieścić go w przewodzie paliwowym i przymocować za pomocą opaski zaciskowej. Umieścić z powrotem filtr paliwa w zbiorniku paliwa i dokręcić dobrze korek zbiornika paliwa.

Regulacja prędkości obrotowej biegu jałowego

⚠ PRZESTROGA: Gaźnik jest wyregulowany fabrycznie. Nie należy regulować innych parametrów poza prędkością obrotową biegu jałowego. W przypadku innych regulacji należy skontaktować się z autoryzowanym punktem serwisowym.

Prawidłowa niska prędkość obrotowa wynosi 2 800 min^{-1} (obr./min).

Jeśli konieczna jest zmiana prędkości obrotowej, należy wyregulować prędkość obrotową biegu jałowego za pomocą śrubokręta z końcówką krzyżową.

Jeśli silnik wyłącza się lub działa nierówno na biegu jałowym, przekręcić śrubę regulacyjną w prawo, co zwiększy prędkość obrotową biegu jałowego. Jeśli maszyna generuje zbyt silny podmuch na biegu jałowym, przekręcić śrubę regulacyjną w lewo, co zmniejszy prędkość obrotową biegu jałowego.

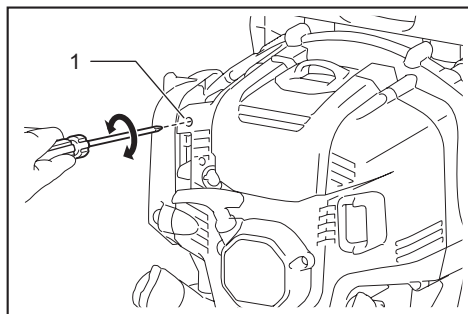

- 1. Śruba regulacji prędkości obrotowej biegu jałowego

Sprawdzanie przepustnicy

Jeśli linka sterująca jest zgięta lub zaklinowana, przepustnica nie styka się ze śrubą regulacji prędkości obrotowej biegu jałowego, co uniemożliwia prawidłową pracę silnika na biegu jałowym. W takim przypadku należy zmienić położenie linki, aby zapewnić swobodny ruch zaworu.

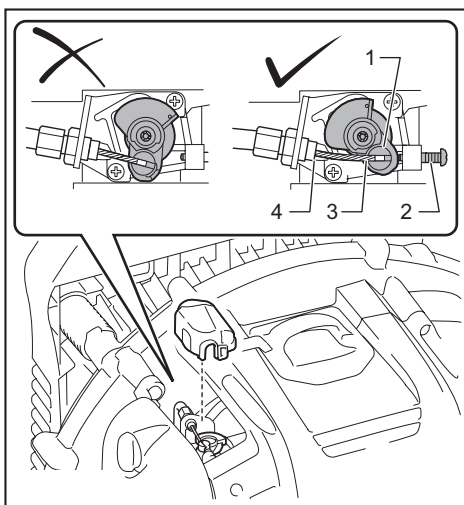

- 1. Przepustnica 2. Śruba regulacji prędkości obrotowej biegu jałowego 3. Linka sterująca 4. Ogranicznik przepustnicy

Jeśli przepustnica nie styka się z ogranicznikiem przepustnicy, nawet gdy spust przepustnicy jest całkowicie pociągnięty, lub nie styka się ze śrubą regulacji prędkości obrotowej biegu jałowego na biegu jałowym, obrócić śrubę regulacyjną przewodu zgodnie z poniższą instrukcją:

1. Odkręcić nakrętkę mocującą.
2. Jeśli przepustnica nie styka się z ogranicznikiem przepustnicy, obrócić śrubę regulacyjną linki w lewo. Jeśli przepustnica nie styka się ze śrubą regulacyjną prędkości obrotowej biegu jałowego, obrócić śrubę regulacyjną linki w prawo.

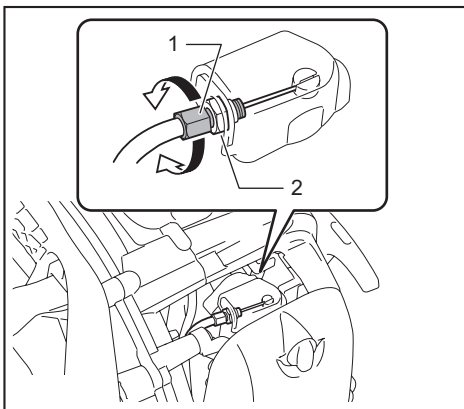

- 1. Śruba regulacyjna linki 2. Nakrętka mocująca

3. Dokręcić nakrętkę mocującą w celu dokręcenia śruby regulacyjnej linki.
4. Sprawdzić ruchomość przepustnicy. Przepustnica powinna osiągnąć pozycję przedstawioną na rysunku, kiedy spust lub dźwignia przepustnicy jest pociągnięta lub obrocona.

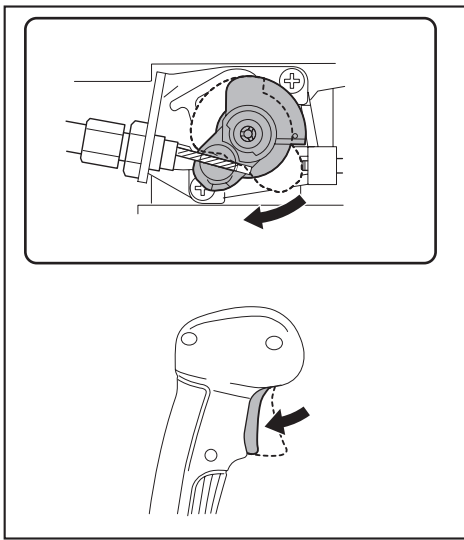

Sprawdzanie sworzni, nakrętek, śrub i innych elementów

Dokręcić luźne śruby, nakrętki itp.

Sprawdzić, czy nie ma wycieków paliwa i oleju.

Wymienić uszkodzone elementy, aby zapewnić bezpieczeństwo pracy.

Czyszczenie silnika, wlotu powietrza chłodzącego

Utrzymywać silnik w czystości, wycierając go szmatką.

Regularnie czyścić żebra cylindra z pyłu i brudu. Pył lub brud przyklejony do żeber może prowadzić do przegrzania silnika i zatarcia tłoka.

Wdmuchiwane powietrze jest zasysane przez wlot powietrza. Jeśli w czasie pracy spadnie przepływ powietrza, należy wyłączyć silnik i sprawdzić, czy wlot powietrza nie jest zablokowany. Wyczyścić go w razie potrzeby. Zablokowanie wlotu powietrza może doprowadzić do przegrzania i uszkodzenia silnika.

Czyszczenie pokrywy gaźnika

Jeśli pokrywa gaźnika jest zanieczyszczona i kontrola zaworu przepustnicy jest utrudniona, należy oczyścić pokrywę gaźnika zgodnie z poniższymi zaleceniami:

UWAGA: Nie stosować benzyny, rozpuszczalników, alkoholu ani podobnych środków do czyszczenia pokrywy gaźnika. W przeciwnym razie może dojść do jej zmatowienia.

1. Umieścić płaski śrubokręt w otworze na pokrywie silnika. Zwolnić zacisk pokrywy gaźnika.

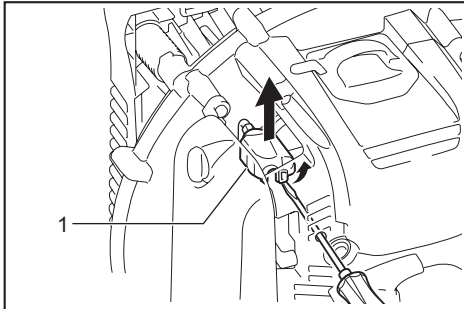

- 1. Pokrywa gaźnika

2. Oczyścić pokrywę gaźnika.

UWAGA: Do czyszczenia pokrywy gaźnika użyć czystej, zwilżonej szmatki.

3. Założyć pokrywę gaźnika. Upewnić się, że zacisk pokrywy gaźnika zatrzásnie się, co zostanie potwierdzone kliknięciem.

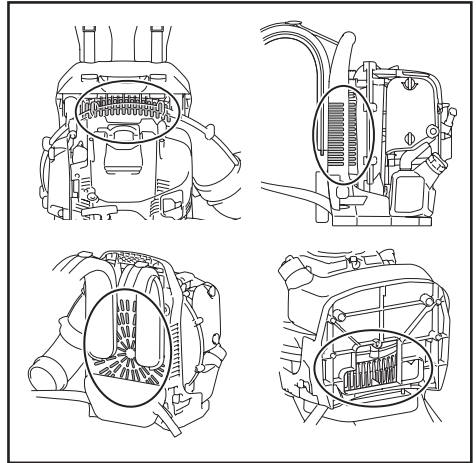

Wymiana uszczelek i uszczelnień

Gdy silnik jest rozmontowany, należy wymienić uszczelki i uszczelnienia.

Wszelkie prace konserwacyjne i regulacje, które nie są uwzględnione i opisane w tej instrukcji obsługi, muszą być przeprowadzane przez autoryzowanego przedstawiciela serwisowego.

Przechowywanie

⚠ OSTRZEŻENIE: Przed przystąpieniem do spuszczenia paliwa należy wyłączyć silnik i poczekać, aż ostygnie. Niezastosowanie się do powyższej zasady może prowadzić do poparzeń lub pożaru.

⚠ PRZESTROGA: W przypadku długotrwałego przechowywania maszyny należy spuścić całe paliwo ze zbiornika paliwa i gaźnika, a następnie umieścić ją w suchym i czystym miejscu.

Przed schowaniem maszyny należy spuścić paliwo ze zbiornika i gaźnika w następujący sposób:

1. Odkręcić korek zbiornika paliwa i spuścić całe paliwo. Jeśli w zbiorniku paliwa znajdują się materiały obce, należy je usunąć.
2. Wyciągnąć filtr paliwa przez otwór wlewu paliwa za pomocą drutu.
3. Nacisnąć pompę do zalewania gaźnika do momentu, aż paliwo zostanie odprowadzone z gaźnika do zbiornika paliwa.
4. Umieścić filtr paliwa w zbiorniku paliwa i dokręcić korek zbiornika paliwa.

5. Następnie uruchomić silnik i poczekać, aż się wyłączy.
6. Wymontować świecę zapłonową i zaaplikować kilka kropel oleju silnikowego przez otwór świecy zapłonowej.
7. Delikatnie pociągnąć uchwyt rozrusznika, aby rozprzewadzić olej silnikowy wewnątrz silnika, a następnie zamontować świecę zapłonową.
8. Przechowywać maszynę z uchwytem do przenoszenia skierowanym ku górze.
9. Spuszczoną benzynę przechowywać w specjalnym pojemniku w zacienionym i dobrze wentylowanym miejscu.

Miejsce usterki

Usterka	Układ	Objaw	Przyczyna
Silnik uruchamia się z trudnością lub nie uruchamia się wcale	Układ zapłonowy	Układ zapłonowy wytwarza iskrę.	Usterka w układzie paliwowym lub sprężania, uszkodzenie mechaniczne.
		Brak iskier zapłonowych.	Użyto wyłącznika, usterka instalacji elektrycznej lub zwarcie, uszkodzona świeca zapłonowa lub złącze, usterka modułu zapłonu.
	Zasilanie paliwem	Zbiornik paliwa napelniony.	Nieprawidłowe położenie ssania, uszkodzony gaźnik, zagięty lub zatłany przewód doprowadzający paliwo, zanieczyszczone paliwo.
	Sprężanie	Brak sprężania po wyciągnięciu linki.	Uszkodzona dolna uszczelka cylindra, uszkodzone uszczelki wału korbowego, uszkodzony cylinder lub pierścienie tłokowe, nieprawidłowe uszczelnienie świecy zapłonowej.
	Usterka mechaniczna	Rozrusznik nie włącza się.	Uszkodzona sprężyna rozrusznika, uszkodzone elementy wewnątrz silnika.
Problemy z rozruchem rozrzanego silnika	-	Zbiornik napelniony. Układ zapłonowy wytwarza iskrę.	Zanieczyszczony gaźnik; wyczyścić.
Silnik uruchamia się i od razu wyłącza	Zasilanie paliwem	Zbiornik napelniony.	Nieprawidłowe wyregulowanie biegu jałowego, zanieczyszczony gaźnik.
			Uszkodzony odpowietrznik zbiornika paliwa, przerwany przewód doprowadzający paliwo, usterka linki lub wyłącznika.
Zbyt słabe osiągi	Wiele układów jednocześnie może powodować usterkę	Nieprawidłowa praca silnika na biegu jałowym.	Zanieczyszczony filtr powietrza, zanieczyszczony gaźnik, zatłany układ wydechowy, zatłany kanał wydechowy w cylindrze.

Harmonogram kontroli i konserwacji

-		Przed rozpoczęciem pracy	Po zatankowaniu	Codziennie (10 godz.)	50 godz.	200 godz.	600 godz. lub 2 lata zaleźnie, co nastąpi szybciej	Przed przechowywaniem
Olej silnikowy	Kontrola/uzupełnienie	○	-	-	-	-	-	-
	Wymiana	-	-	-	○ (Wskazówka 1)	-	-	-
Elementy mocujące (śruba, nakrętka)	Kontrola	○	-	-	-	-	-	-

-		Przed rozpoczęciem pracy	Po zatankowaniu	Codziennie (10 godz.)	50 godz.	200 godz.	600 godz. lub 2 lata zależnie, co nastąpi szybciej	Przed przechowywaniem
Wlot powietrza chłodzącego	Czyszczenie/kontrola	○	-	-	-	-	-	-
Zbiornik paliwa	Czyszczenie/kontrola	○	-	-	-	-	-	-
	Spuszczanie paliwa	-	-	-	-	-	-	○ (Wskazówka 3)
Spust/dźwignia przepustnicy	Kontrola działania	-	○	-	-	-	-	-
Wyłączanie silnika	Kontrola działania	-	○	-	-	-	-	-
Regulacja prędkości obrotowej biegu jałowego	Kontrola/regulacja	-	○	-	-	-	-	-
Filtr powietrza	Czyszczenie	-	-	○	-	-	-	-
	Kontrola/wymiana w razie potrzeby	-	-	-	-	○	-	-
Linka sterująca	Kontrola/regulacja	-	-	○	-	-	-	-
	Kontrola/wymiana w razie potrzeby	-	-	-	-	○ (Wskazówka 2)	-	-
Świeca zapłonowa	Kontrola/regulacja szczeliny w razie potrzeby	-	-	○	-	-	-	-
	Czyszczenie/wymiana w razie potrzeby	-	-	-	-	○	-	-
Przewód świecy	Kontrola/wymiana w razie potrzeby	-	-	-	-	○ (Wskazówka 2)	-	-
Przewód paliwowy	Kontrola	-	-	○	-	-	-	-
	Wymiana	-	-	-	-	○ (Wskazówka 2)	-	-
Filtr paliwa	Czyszczenie/wymiana w razie potrzeby	-	-	-	○	-	-	-
Rurka oleju	Kontrola	-	-	-	-	○ (Wskazówka 2)	-	-
Luz zaworowy (zawór dolotowy i wydechowy)	Kontrola/regulacja	-	-	-	-	○ (Wskazówka 2)	-	-
Tłumik	Kontrola/czyszczenie	-	-	-	-	○ (Wskazówka 2)	-	-
Komora spalania / zawór / otwór	Kontrola/czyszczenie	-	-	-	-	○ (Wskazówka 2)	-	-
Silnik	Przegląd	-	-	-	-	-	○ (Wskazówka 2)	-
Gaźnik	Spuszczanie paliwa	-	-	-	-	-	-	○ (Wskazówka 3)

Wskazówka 1: Dokonać pierwszej wymiany po 20 godz. pracy.

Wskazówka 2: Przeprowadzenie kontroli zlecić autoryzowanemu przedstawicielowi serwisowemu lub warsztatowi.

Wskazówka 3: Po opróżnieniu zbiornika paliwa pozostawić silnik włączony, aby odprowadzić całe paliwo z gaźnika.

ROZWIĄZYWANIE PROBLEMÓW

Przed oddaniem urządzenia do naprawy należy najpierw przeprowadzić samodzielną kontrolę. W razie napotkania problemu, który nie został wyjaśniony w instrukcji, nie należy próbować demontować urządzenia we własnym zakresie. Należy natomiast zlecić naprawę w autoryzowanym punkcie serwisowym firmy Dolmar/Makita; zawsze z użyciem oryginalnych części zamiennych Dolmar/Makita.

Nieprawidłowe działanie	Prawdopodobna przyczyna (usterka)	Rozwiązanie
Silnik nie uruchamia się.	Awaria pompy do zalewania gaźnika.	Nacisnąć 7 lub 10 razy.
	Powolne wciąganie linki rozrusznika.	Pociągnąć mocno.
	Brak paliwa.	Doprowadzić paliwo.
	Zapchany filtr paliwa.	Wyczyścić lub wymienić filtr paliwa na nowy.
	Zagięty przewód paliwowy.	Wyprostować przewód paliwowy.
	Przeterminowane paliwo.	Przeterminowane paliwo utrudnia rozruch silnika. Wymienić na nowe. (Zalecana wymiana: 1 miesiąc)
	Nadmierne ssanie paliwa.	Przełączyć dźwignię przepustnicy z położenia średniej do dużej prędkości obrotowej i ciągnąć za uchwyt rozrusznika aż do uruchomienia silnika. Jeśli silnik nie uruchomi się, wymontować świecę zapłonową, osuszyć elektrodę i zamontować ponownie zgodnie z oryginalną specyfikacją. Następnie uruchomić zgodnie z zaleceniami.
	Odczepiona nasadka świecy zapłonowej.	Dokładnie przymocować.
	Zanieczyszczona świeca zapłonowa.	Oczyścić świecę zapłonową.
	Nieprawidłowy odstęp elektrod świecy zapłonowej.	Wyregulować odstęp.
	Inne nieprawidłowości związane ze świecą zapłonową.	Wymienić świecę zapłonową.
	Nieprawidłowa praca gaźnika.	W razie potrzeby zgłosić się do autoryzowanego punktu serwisowego w celu kontroli i naprawy.
	Nie można pociągnąć za uchwyt rozrusznika.	W razie potrzeby zgłosić się do autoryzowanego punktu serwisowego w celu kontroli i naprawy.
Problem związany z wewnętrznymi elementami silnika.	W razie potrzeby zgłosić się do autoryzowanego punktu serwisowego w celu kontroli i naprawy.	
Silnik szybko się wyłącza. Prędkość obrotowa silnika nie zwiększa się.	Niewystarczająco rozgrzany silnik.	Przeprowadzić procedurę rozgrzania silnika.
	Dźwignia ssania znajduje się w położeniu „CLOSE” (zamknięcia), pomimo że silnik jest rozgrzany.	Ustawić w położeniu „OPEN” (otwarcia).
	Zapchany filtr paliwa.	Oczyścić filtr paliwa.
	Zanieczyszczony lub zapchany filtr powietrza.	Oczyścić filtr powietrza.
	Odlączyć linkę sterującą.	Przymocować linkę sterującą.
Problem związany z wewnętrznymi elementami silnika.	W razie potrzeby zgłosić się do autoryzowanego punktu serwisowego w celu kontroli i naprawy.	
Przepustnica nie powraca do prędkości biegu jałowego.	Nieprawidłowe położenie przepustnicy.	Przełączyć linkę sterującą. Wyregulować przepustnicę poprzez przekręcenie śruby regulującej linki.
Silnik nie wyłącza się. ⇒ Pozostawić silnik włączony na biegu jałowym, a następnie przełączyć dźwignię ssania w położeniu „CLOSE” (zamknięcia).	Odczepione złącze.	Dokładnie podłączyć złącze.
	Nieprawidłowa praca układu elektrycznego.	W razie potrzeby zgłosić się do autoryzowanego punktu serwisowego w celu kontroli i naprawy.

TARTALOMJEGYZÉK

RÉSZLETES LEÍRÁS	41	A MOTOR BEINDÍTÁSA ELŐTT	48
FONTOS BIZTONSÁGI SZABÁLYOK	42	MŰKÖDTETÉS	50
ALKATRÉSZEK LEÍRÁSA	46	KARBANTARTÁS	53
ÖSSZESZERELÉS	46	HIBAELHÁRÍTÁS	61

RÉSZLETES LEÍRÁS

Típus:		MG5300.4
Gázkar típusa		Csőre szerelt gázkar
Száras tömeg	fűvócső / párna nélkül	8,9 kg
	fűvócsővel	9,8 kg – 10,0 kg
Méretek (fűvócső nélkül, H x Sz x M)		320 mm x 450 mm x 475 mm
Légáram sebessége	(hosszú csővel, kör alakú fűvókával)	81 m/s
	(rövid csővel, kör alakú fűvókával)	82 m/s
Levegő térfogatárama	(hosszú csővel, kör alakú fűvókával)	15 m ³ /perc
	(rövid csővel, kör alakú fűvókával)	15 m ³ /perc
Motor maximális fordulatszáma		6 400 min ⁻¹
Alapjáratú fordulatszám		2 800 min ⁻¹
Motor-hengerűrtartalom		52,5 cm ³
Motor típusa		Légűtő, 4 ütemű, egyhengeres
Üzemanyag		Gépjárműbe való benzin
Üzemanyagtartály űrtartalma		1 800 cm ³
Motorolaj		API besorolású, SF vagy magasabb osztályba sorolt, SAE 10W-30-as olaj (4 ütemű motorokhoz való motorolaj)
Motorolaj mennyisége		140 cm ³
Karbúrátor		Membrános
Gyújtógyertya		NGK CMR6H
Elektródahézag		0,7 mm – 0,8 mm

- Folyamatos kutató- és fejlesztőprogramunk eredményeként az itt felsorolt tulajdonságok figyelmeztetés nélkül megváltozhatnak.
- A tulajdonságok országról országra különbözhetnek.
- A súly a felszerelt tartozék(ok)tól függően eltérhet.

Vibráció

Típus				MG5300.4	
Rezgés az EN15503 alapján	Jobb oldali fogantyú	$a_{hv\ eq}$	Hosszú cső	kör alakú fűvókával	2,2 (m/s ²)
				lapos fűvókával	2,9 (m/s ²)
			Rövid cső	kör alakú fűvókával	2,2 (m/s ²)
				lapos fűvókával	2,5 (m/s ²)
Bizonytalansági K tényező				0,6 (m/s ²)	

Zaj

Típus		MG5300.4
Átlagos hangnyomásszint az EN15503 alapján	$L_{PA\ eq}$	96,0 (dB(A))
	Bizonytalansági K tényező	0,4 (dB(A))
Átlagos hangteljesítményszint az EN15503 alapján	$L_{WA\ eq}$	102,5 (dB(A))
	Bizonytalansági K tényező	1,6 (dB(A))

Szimbólumok

A következőkben a berendezésen használt jelképek láthatók. A szerszám használata előtt bizonyosodjon meg arról hogy helyesen értelmezi a jelentésüket.

	Legyen különösen elővigyázatos és figyelmes.
	Olvassa el a használati utasítást.
	Tilos!
	Tilos a dohányzás!
	Nyílt láng használata tilos!
	Viseljen védőkesztyűt.
	Viseljen védőszemüveget és fülvédőt!
	Forró felületek – ujjak és kéz égésveszélye.
	A működő készülék közelében ne tartózkodjon senki.
	Biztosítsa, hogy az üzemi területen ne tartózkodjanak személyek és háziállatok.
	Üzemanyag (benzin)
	Motor kézi indítása.
	Motor leállítása.
	Elsősegély
	Be/Indítás
	Ki/Leállítás
	A hosszú haj beleakadhat az alkatrészekbe.

EK Megfelelőségi nyilatkozat

Csak európai országokra vonatkozóan

Az EK-megfelelőségi nyilatkozat az útmutató „A” mellékletében található.

FONTOS BIZTONSÁGI SZABÁLYOK

Általános utasítások

1. A fűvókészülék megfelelő és biztonságos működtetése érdekében a felhasználónak figyelmesen el kell olvasnia a használati útmutatót, be kell tartania az ott leírtakat, és meg kell ismerkednie a fűvókészülék üzemeltetési jellemzőivel. A nem megfelelően tájékozott felhasználók az esetleges helytelen működtetés miatt saját maguk és mások testi épségét kockáztatják.
2. Csak olyan személyeknek ajánlott a készüléket kölcsönadni, akik már dolgoztak fűvókészülékkel.
3. A fűvókészülék kölcsönadásakor a használati útmutatót is adja át.
4. A készüléket első alkalommal használók érdeklődjenek a kereskedőnél a fűvókészülék kezelésére vonatkozó alapvető utasításokkal kapcsolatban.
5. 18 év alatti gyermekek és fiatalok nem használhatják a fűvókészüléket. A 16 év feletti személyek, az eszköz használatának elsajátítása céljából, közvetlen felügyelet alatt használhatják azt.
6. A fűvókészüléket mindig a lehető legnagyobb óvatossággal és körültekintéssel használja.
7. Csak akkor használja a fűvókészüléket, ha arra fizikailag alkalmasnak érzi magát.
8. Minden műveletet felelősségteljesen és körültekintően végezzen. A felhasználó mások biztonságáért is felelősséggel tartozik.
9. Ne használja a fűvókészüléket, ha alkohol vagy kábítószer befolyása alatt áll.

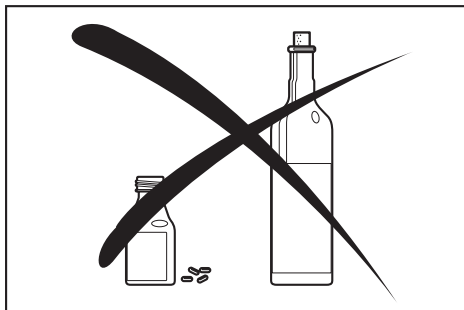

10. Ne használja a készüléket, ha fáradt.
11. A használati útmutatót tegye el, mert később még szüksége lehet rá.
12. Tartsa szem előtt és kövesse a szakmai szervezetek és biztosítótársaságok által kiadott balesetek megelőzésére vonatkozó utasításokat. Ne hajtson végre semmilyen módosítást a fűvókészüléken, mert az veszélyezteti biztonságát.
13. Soha ne alakítsa át a készüléket. Súlyos balesetekhez vagy személyi sérüléshez vezethet.

Személyi védőfelszerelések

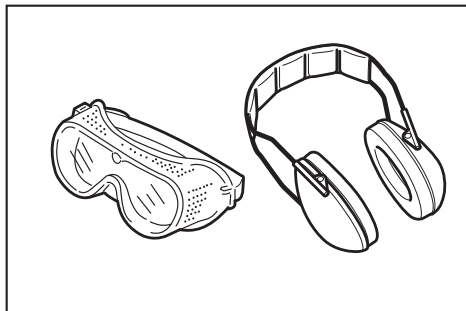
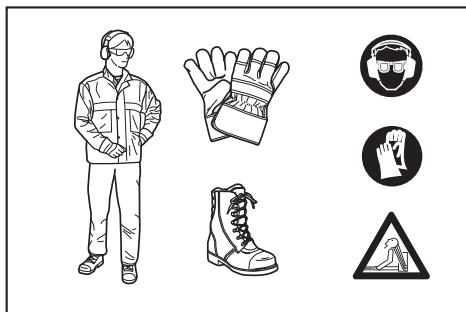

1. Ruházata legyen praktikus és megfelelő, azaz legyen szoros, de a mozgást ne akadályozza. Ne viseljen ékszereket, ruhaneműt vagy hosszú hajat úgy, hogy a szívócsatorna be tudja szippantani azt.
2. A fej-, szem-, kéz- és lábszerűlések elkerülése, valamint a hallás védelme érdekében a fúvókészülék üzemeltetése közben a következő védőfelszereléseket és védőruházatot kell használni.
3. A ruházatnak strapabírónak és testhezállónak kell lennie, de ne akadályozza a szabad mozgásban. Ne viseljen olyan laza kabátot, bő vagy felhajtós nadrágot, sálát, össze nem fogott hosszú hajat vagy bármilyen más, amelyet a szívócsatorna beszippanthat. A lábai védelme érdekében viseljen kezeslábast vagy hosszú szárú nadrágot. Ne viseljen rövidnadrágot.
4. A motor működését kísérő zaj halláskárosodást okozhat. Hallásának megóvása érdekében viseljen hangvédő felszerelést (füldugó vagy hangtompító). Azon felhasználók, akik folyamatosan és rendszeresen használják a készüléket, rendszeres időközönként vegyenek részt hallásvizsgálaton.
5. A fúvókészülék használatakor kesztyű viselése ajánlott. Viseljen csúszásgátló talppal rendelkező, strapabíró cipőt.
6. A megfelelő szemvédelem elengedhetetlen. Még ha a fúvócső nem is a kezelő felé áll, a fúvókészülék üzemeltetése közben szétrepülő és visszapatpanó tárgyak veszélyesek lehetnek.
7. A fúvókészüléket csak akkor üzemeltesse, ha olyan zárt védőszemüveget vagy megfelelően illeszkedő védőszemüveget visel, amely az EN166 szabványnak és a vonatkozó országos előírásoknak megfelelő felső és oldalsó védelemmel van ellátva.

8. A por belégzéséből eredő veszélyek csökkentése érdekében poros környezetben arcvédő maszkot viseljen.

Rendeltetés

Az eszközt por fúvásához tervezték.

A fúvókészülék beindítása

1. Győződjön meg arról, hogy 15 méter sugarú munkaterületen belül nem tartózkodnak gyermekek vagy más személyek, valamint ügyeljen a közelben lévő állatokra is.

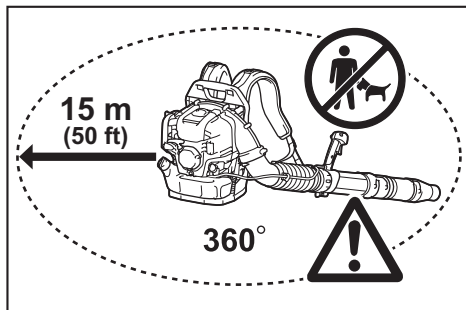

2. Használat előtt győződjön meg róla, hogy a fúvókészülék biztonságosan üzemeltethető:
 - Ellenőrizze a gázkarnak biztonságos működését. A gázkarnak simán és könnyen kezelhetőnek kell lennie.
 - Ellenőrizze a gázkarn reteszének megfelelő működését.
 - Ellenőrizze, hogy a fogantyúk tiszták és szárazok-e, valamint a be-/kikapcsoló gomb működését. A fogantyúkat tartsa olajtól és üzemanyagtól tisztán.
3. A fúvókészüléket az utasításoknak megfelelően indítsa be. A motort más módszerrel indítani nem szabad.

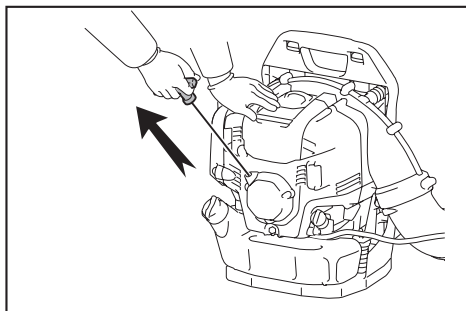

4. A fúvókészüléket és a tartozékokat csak rendeltetésszerűen használja.
5. A fúvókészülék motorját csak az eszköz teljes összeszerelését követően indítsa be. Az eszköz csak valamennyi kiegészítő megfelelő felszerelése után indítható el.
6. Ha a motor működésében bármilyen zavart észlel, azonnal állítsa le.

- A fűvőkészülék használatakor a fogantyút erősen fogja, a szabályzókart tartsa hüvelyk- és mutatóujja között. Ez a kéztartás az üzemeltetés teljes időtartama alatt megfelelő irányítást tesz lehetővé. Ügyeljen a szabályzókar megfelelő állapotára, ne legyen nedves, szennyezett, olajos vagy zsíros.
- Munkavégzés közben mindig biztosan, egyensúlyát megtartva álljon.
- A használat közben a fűvőkészülék mindkét vállára legyen felakasztva. Ne viselje a fűvőkészüléket csak az egyik vállára akasztva. Ellenkező esetben személyi sérülést okozhat.
- A fűvőkészülék használata közben ügyeljen arra, hogy ne lélegezze be a kipufogógázt. Soha ne járassa a motort zárt térben (fulladás és mérgezés veszélye áll fenn). A szén-monoxid szagtalan gáz. Mindig gondoskodjon a megfelelő szellőzésről.
- Mindig kapcsolja ki a fűvőkészüléket, ha pihen vagy felügyelet nélkül hagyja azt. Helyezze biztonságos helyre, ahol másokra nézve nem jelent veszélyt, a készülék sem károsodik, és ne helyezze gyúlékony anyagok közelébe.
- Soha ne fektesse le a forró fűvőkészüléket száraz fűre vagy gyúlékony anyagra.
- Használat közben a készülékhez mellékelte összes védőelemet kötelező használni.
- Soha ne működtesse a motort hibás kipufogódobbal.

Szállítás

- Szállítás közben kapcsolja ki a motort.

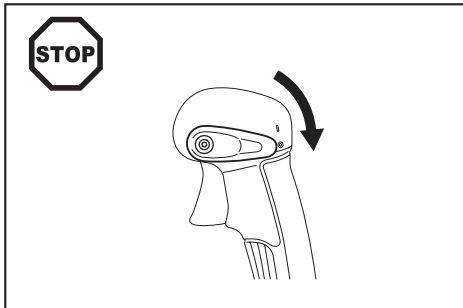

- Ha gépjárművel szállítja a fűvőkészüléket, oly módon helyezze azt el, hogy az üzemanyag ne folyhasson ki.
- A fűvőkészülék szállításakor győződjön meg róla, hogy az üzemanyagtartály teljesen üres.
- A fűvőkészüléket a hordozófogantyúnál fogva emelje meg. A fűvőkészüléket ne húzza a fűvőkánál, a csövénél vagy egyéb részénél fogva.
- Szállítás közben biztosan fogja a fűvőkészüléket.
- A fűvőkészülék felvételekor hajlítsa be térdeit, és ügyeljen vállai és dereka épségére.

Feltöltés üzemanyaggal

- Üzemanyaggal való feltöltés közben állítsa le a motort, tartsa távol nyílt lángtól, és ne dohányozzon.

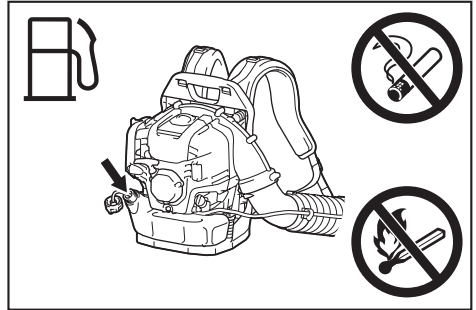

- Kerülje az olajszármazékok bőrrel való érintkezését. Az üzemanyag gőzét ne lélegezze be. Az üzemanyag utántöltéséhez mindig viseljen védőkesztyűt. A védőruházatot rendszeres időközönként cserélje le és tisztítsa meg.
- A talajszennyeződés elkerülése (környezetvédelem) érdekében vigyázzon, ne locsolja mellé az üzemanyagot vagy az olajat. A kiömlött üzemanyagot azonnal távolítsa el a fűvőkészülékről. Az öngyulladás elkerülése érdekében mindig szárítsa meg a nedves rongyokat, mielőtt zárt tárolóedénybe tenné.
- Vigyázzon, ne kerüljön üzemanyag a ruházatra. Ha üzemanyag került a ruhájára, azonnal cserélje le (tűzveszély).
- Rendszeres időközönként ellenőrizze, hogy a tanksapka biztosan meg van-e húzva.
- Óvatosan szorítsa meg a tanksapkát. A motor indításakor menjen arrébb (legalább 3 méternyire (10 láb) az üzemanyag-feltöltés helyétől).

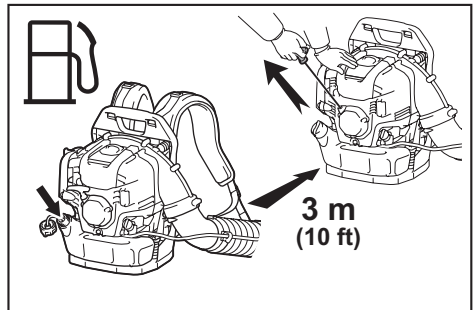

- Az üzemanyag-feltöltést soha ne végezze zárt térben. Az üzemanyag gőzei a talaj közelében gyűlnek össze (robbanásveszély).
- Az üzemanyagot csak az arra szolgáló tárolókban szállítsa és tárolja. Ügyeljen rá, hogy az üzemanyaghoz gyermek ne férhessen hozzá.
- Járó vagy meleg motorba ne töltsön üzemanyagot.
- A „MŰSZAKI ADATOKBAN” meghatározott mennyiségnél több üzemanyagot ne töltsön a készülékbe.

Működtetés

1. A fűvókészüléket mindig megfelelően megvilágított és jó látási viszonyok mellett használja. Tartózkodjon távol a csúszós vagy nedves felületektől, jégtől és hótól (csúszásveszély), valamint a szűk helyektől. Munkavégzés közben mindig biztosan álljon.
2. Ne dolgozzon instabil vagy meredek felületen.
3. Ne működtesse a fűvót létrán állva vagy magasban tartózkodva. Ellenkező esetben ez személyi sérüléssel járhat.
4. A személyi sérülések elkerülése érdekében a légáramot ne irányítsa mások felé, mivel a nagynyomású levegő szemsérülést okozhat, és a kis méretű tárgyakat nagy sebességgel fújhatja árabb.
5. A fűvókészülék szívócsatornájába és fűvókájába nem szabad semmilyen idegen tárgyat helyezni. Ellenkező esetben károsodhat a lapátkerék, valamint a kezelő vagy más személyek is súlyosan megsérülhetnek a készülékből nagy sebességgel távozó törött alkatrészek miatt.
6. Vegye számításba a szél irányát, ne dolgozzon széllal szembe.
7. A megbotlás veszélyének és az irányítás elvesztésének csökkentése érdekében a gép használata közben ne sétáljon hátrafelé.
8. Az egység tisztítása, javítása, vagy alkatrészeken cseréje előtt mindig kapcsolja le a motort.
9. Ha fáradt, tartson pihenőt, nehogy elveszíze az uralmát a gép felett. Az javasoljuk, hogy óránként tartson 10–20 perc szünetet.
10. Ablakok és egyéb hasonló tárgy közelében ne üzemeltesse a gépet.
11. A rezgés okozta sérülések és/vagy a halláskárosodás elkerülése érdekében a gépet lehetőleg alacsony fordulatszámra és korlátozott ideig működtesse.
12. A gépet csak az arra alkalmas napszakban üzemeltesse. Ne működtesse a fűvókészüléket a reggeli, illetve a késő esti órákban, amikor az üzemeltetés esetleg másokat zavarhat.
13. A fűvókészülék használata előtt ajánlott gereblyével és seprével fellazítani a törmelékot.
14. Poros helyeken enyhén nedvesítse meg a felületeket, vagy szükség esetén használjon permetszórót.
15. A fűvóka hosszát úgy állítsa be, hogy a légáram a talaj közelében fejtsse ki hatását.
16. A zajszint csökkentése érdekében korlátozza az egy időben használt készülékek számát.
17. A fűvókészülék és más készülékek használatát követően TAKARÍTSA FEL a területet! A hulladékokat helyezze hulladékgyűjtőbe.
18. Ne járassa a motort a szükségesnél nagyobb fordulatszámra. Az elfújott tárgyak személyi sérülést okozhatnak.
19. Használat közben a kipufogódob felforrósodik. Ne érintse meg a forró kipufogódobot, megégetheti a bőrt.
20. Ne működtesse a gépet robbanásveszélyes környezetben, például gyúlékony folyadékok, gázok vagy por jelenlétében. A berendezés szikrát vethet, amely begyűjthetja a port vagy a gőzöket.

Karbantartási utasítások

1. Ügyeljen a környezetre. Igyekezzen a fűvókészüléket a legkisebb zajjal és szennyezéssel üzemeltetni. A karburátor beállításakor különös gonddal járjon el.
2. Rendszeres időközönként tisztítsa meg a fűvókészüléket, ellenőrizze az összes csavar és anya meghúzását.
3. Soha ne javítsa vagy tárolja a fűvókészüléket nyílt láng, szikra stb. közelében.

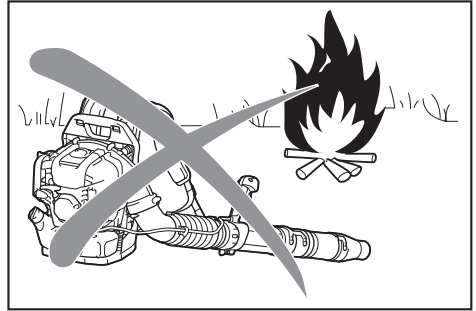

4. A fűvókészüléket mindig jól szellőző, zárható helyiségben, üres üzemanyagtartállyal tárolja.
5. A felhasználó csak a használati útmutatóban ismertetett karbantartási és javítási műveleteket végezheti el. Minden egyéb műveletet csak a hivatalos szerviz végezhet el.
6. Csak Makita/Dolmar által biztosított, eredeti pótalkatrészeket és kiegészítőket használjon. A nem jóváhagyott kiegészítők és eszközök használata balesethez vezethetnek és sérülést okozhatnak. A Makita/Dolmar semmilyen felelősséget nem vállal a nem jóváhagyott tartozékok és kiegészítők használatából eredő balesetekért illetve károkért.
7. A nem megfelelő javítás és karbantartás rövidítheti a készülék élettartamát, és növeli a balesetek bekövetkezésének kockázatát.

Elsősegély

1. Gondoskodjon arról, hogy az üzemeltetés helyének közelében mindig legyen megfelelően felszerelt elsősegélydoboz. Az elsősegélydobozból felhasználhat tételeket azonnal pótolja.
2. Ha segítséget kell hívni, az alábbiakat közölje:
 - A baleset helyszíne
 - A bekövetkezett esemény
 - A sérült személyek száma
 - A sérülés természete
 - Az Ön neve

ALKATRÉSZEK LEÍRÁSA

MG5300.4

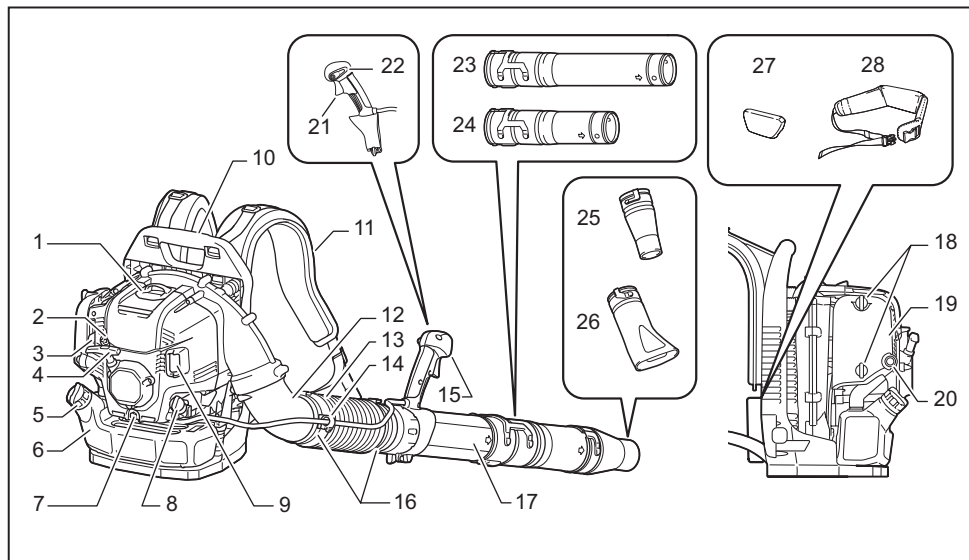

1	Gyújtógyertyafedél	9	Kipufogódob	17	Elfördíthető cső	25	Kör alakú fúvóka
2	Jegesedésgátló gomb	10	Hordozófogantyú	18	Csavaros gomb (a levegőszűrő fedeléhez)	26	Lapos fúvóka (opcionális kiegészítő)
3	Szívatókar	11	Vállheveder	19	Levegőszűrő fedele	27	Párna (opcionális kiegészítő)
4	Indítófogantyú	12	Könyök	20	Feltöltőpumpa	28	Csípőheveder (opcionális kiegészítő)
5	Tanksapka	13	Rugalmas cső	21	Gázgomb	-	-
6	Üzemanyagtartály	14	Kábeltartó	22	Fordulatszám-szabályzó gomb	-	-
7	Olajleeresztő csavar	15	Szabályzókar	23	Hosszú cső (opcionális kiegészítő)	-	-
8	Olajsapka	16	Csőbilincs	24	Rövid cső (opcionális kiegészítő)	-	-

- A normál kiegészítők országonként eltérőek lehetnek.

ÖSSZESZERELÉS

▲ VIGYÁZAT: Mielőtt bármilyen munkát végezne a fúvókészüléken, előbb állítsa le a motort, és húzza le a gyertyapipát a gyújtógyertyáról.

▲ VIGYÁZAT: A fúvókészüléket csak azután indítsa be, hogy teljesen összeszerelte.

▲ VIGYÁZAT: Mindig használjon védőkesztyűt.

A fúvócsövek összeállítása

1. Illesse az elfordítható csövet a rugalmas csőbe és a csőbilinccsel rögzítse őket.

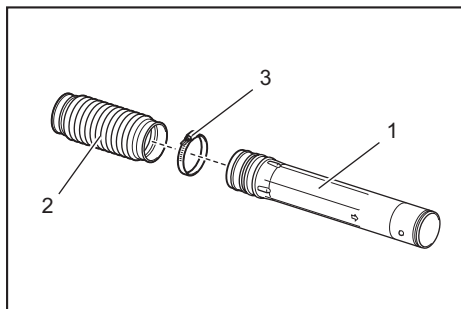

- 1. Elfördíthető cső 2. Rugalmas cső 3. Csőbilincs

2. Lazítsa ki és vegye le a szorítócsavart.

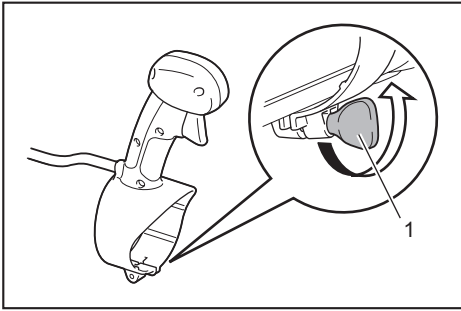

► 1. Szorítócsavar

Ügyeljen arra, hogy a szabályzókar összeszerelésekor ne csavarja meg a kábelt.

3. Illessze a szabályzókart/fogantyút az elfordítható csőre, majd húzza meg szorítócsavart.

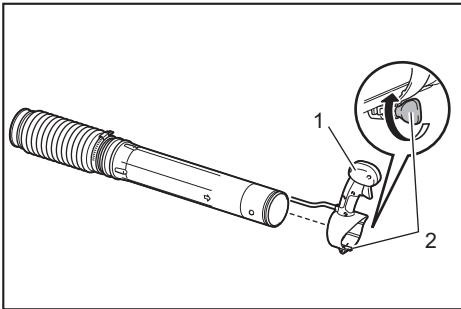

► 1. Szabályzókar 2. Szorítócsavar

4. Illessze a rugalmas csövet a könyökhöz

Illessze a könyököt a rugalmas csőbe. Helyezze a kábeltartót a csőbilincs és a rugalmas cső közé. Húzza meg a kábeltartót, a rugalmas csövet és könyököt a csőbilinccsel. Illessze a vezérlőkábelt a kábeltartóba, majd zárja le a kábeltartót.

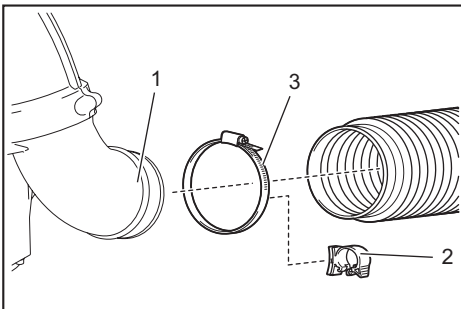

► 1. Könyök 2. Kábeltartó 3. Csőbilincs

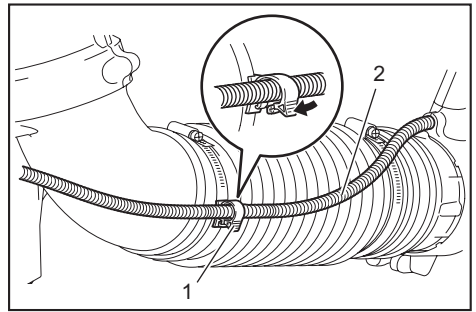

► 1. Kábeltartó 2. Vezérlőkábel

5. Illessze a hosszú/rövid csövet az elfordítható csőbe. A rögzítéshez forgassa el a hosszú/rövid csövet az óramutató járásával megegyező irányba. Ezután helyezze fel a fúvókát a hosszú/rövid csőre. A rögzítéshez forgassa el a fúvókát az óramutató járásával megegyező irányba.

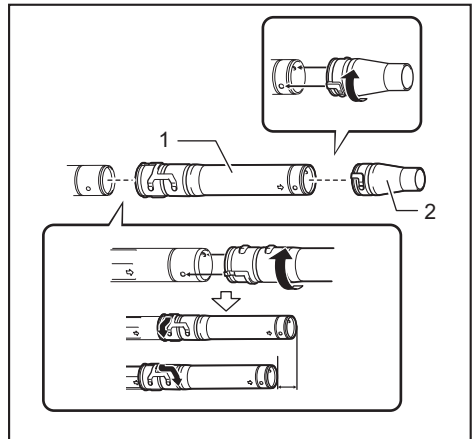

► 1. Hosszú/rövid cső 2. Fúvóka

6. Győződjön meg róla, hogy az összes bilincs megfelelően szoros-e. Ellenőrizze, hogy a gázszелеp a gázkarnak megfelelően mozog-e.

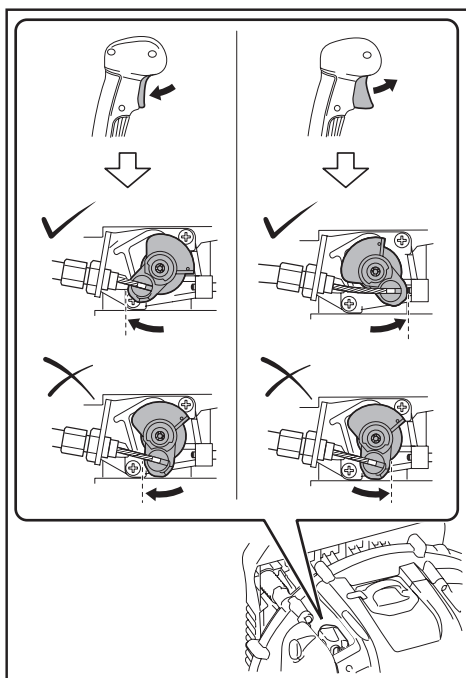

Ha a gázkar nem húzható be teljesen, vagy nem tért vissza a megfelelő pozícióba, a gázszелеp beállításával kapcsolatos információkért tekintse meg a KARBANTARTÁS című részt.

A MOTOR BEINDÍTÁSA ELŐTT

A motorolajszint ellenőrzése és utántöltése

⚠ VIGYÁZAT: A motorolaj utántöltésekor állítsa le a motort és várja meg, amíg lehűl a motor. Ellenkező esetben égési sérülés következhet be.

MEGJEGYZÉS: Nem megfelelő olaj használata szabálytalan indítást eredményez.

MEGJEGYZÉS: Az olajsapkka levétele előtt távolítsa el a port és a koszt az olajbetöltő nyílás környékéről. Az eltávolított olajsapkát is tartsa távol a portól és kosztól. Ellenkező esetben az olajsapkára ragadt por vagy kosz szabálytalan olajáramlást vagy a motor alkatrészeinek kopását eredményezheti, amelyek gondot okozhatnak.

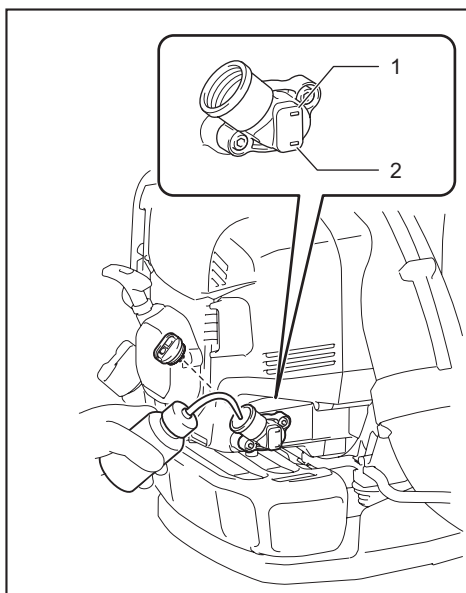

► 1. Felső szintjelzés 2. Alsó szintjelzés

Ellenőrzés

Helyezze a fűvókészüleket egy lapos felületre és vegye le az olajsapkát.

Győződjön meg róla, hogy az olajszint a felső és alsó szintjelzés között van. Ha az olajszint nem éri el az alsó szintjelzést, töltsön hozzá új olajat.

Ha az olaj szennyezetté válik, vagy színe jelentősen megváltozik, cserélje le. (A motorolaj cseréjének leírásához és a csere gyakoriságához tekintse meg a „Motorolaj cseréje” című részt.)

Utántöltés

Helyezze a fűvókészüleket egy lapos felületre és vegye le az olajsapkát.

Töltsön olajat a tartályba, amíg az olajszint el nem éri a felső szintjelzést.

Átlagosan 20 üzemóránként (minden 10 – 15-ik üzemanyaggal való feltöltéskor) kell motorolajat tölteni a motorba.

Ajánlott olaj

- 4 ütemű motorhoz való eredeti Makita/Dolmar motorolaj
- API besorolású, SF vagy magasabb osztályba sorolt, SAE 10W-30-as olaj (4 ütemű motorokhoz való motorolaj)

Olaj mennyisége

Olajkapacitás: körülbelül 140 ml

MEGJEGYZÉS: A fűvókészüléket egy lapos felületen, álló helyzetben tárolja. Az olajsztintjelző nem mutat megfelelő mennyiséget, ha a fűvókészülék fektetett helyzetben van, mert az olaj az olajsztint-mérőtől visszafolyhat a motorba. Ebben az esetben előfordulhat, hogy véletlenül túltölti a gépet.

MEGJEGYZÉS: Ne töltsön be túl sok olajat. Ha túl sok olaj van a motorban, az olaj a levegőszűrő szellőzőjén keresztül kifiróccsenva beszennyezheti a közelben lévő alkatrészeket, vagy az elégő olajfelesleg miatt fehér füst távozhat a motorból.

Az olaj utántöltését követően

Egy ronggyal törölje le a kifolyt olajat.

Üzemanyag-ellátás

▲FIGYELMEZTETÉS: Üzemanyaggal való feltöltésekor állítsa le a motort és várja meg amíg lehűl a motor. Ellenkező esetben gyulladást, tüzet vagy a égési sérülést okozhat a készülék.

▲FIGYELMEZTETÉS: A tűzveszély elkerülése végett az üzemanyag utántöltését lángmentes helyen kell végezni. Soha ne vigyen tűzforrást (cigarettát stb.) az üzemanyag utántöltésének helyéhez.

▲FIGYELMEZTETÉS: Az üzemanyag utántöltését vízszintes felületen végezze. Az üzemanyaggal való feltöltést ne végezze instabil felületen. Az üzemanyaggal való feltöltést csak jól megvilágított, jó látási viszonyok mellett végezze.

▲FIGYELMEZTETÉS: Lassan vegye le a tanksapkát. A belső nyomás miatt az üzemanyag kifiróccsenhet.

▲FIGYELMEZTETÉS: Ügyeljen rá, hogy az üzemanyag ne folyjon mellé. A kifolyt üzemanyagot törölje le.

▲FIGYELMEZTETÉS: Az üzemanyag-feltöltést jól szellőző helyen végezze.

▲FIGYELMEZTETÉS: Egy nyitott, tiszta helyen töltsön üzemanyagot a gépbe.

▲FIGYELMEZTETÉS: Az üzemanyaggal körültekintően járjon el.

▲VIGYÁZAT: Az üzemanyag bőrrel vagy szemmel való érintkezése irritációt vagy allergiás reakciót okozhat. Ha bármilyen fizikai rendellenességet tapasztal, azonnal forduljon orvoshoz.

MEGJEGYZÉS: NE öntsön olajat az üzemanyagtartályba.

Üzemanyag

▲FIGYELMEZTETÉS: A gépet és az üzemanyagtartályt hűvös, közvetlen napfénytől mentes helyen tartsa.

▲FIGYELMEZTETÉS: Soha ne tároljon üzemanyagot gépjárműben.

A motor egy négyütemű motor. Győződjön meg róla, hogy gépjárműbe való benzint használ-e (általános vagy prémium benzint).

MEGJEGYZÉS: Soha ne használjon motorolajjal, mint például 2 ütemű olajjal vagy motorolajjal vegyített benzint. Ellenkező esetben a motorban túlzott szénlerakódás képződik vagy mechanikus problémák jelentkeznek.

MEGJEGYZÉS: Az üzemanyagot egy speciális tárolóedényben, jól szellőző és árnyékos helyen tartsa. Az üzemanyagot ajánlatos 4 héten belül felhasználni. Ellenkező esetben az üzemanyag akár egy nap alatt is károsodhat.

Az üzemanyag utántöltésének módja

▲VIGYÁZAT: Ha bármilyen hibát vagy sérülést lát a tanksapkán, cserélje ki.

▲VIGYÁZAT: Idővel a tanksapka elhasználódik. Két vagy három évente cserélje le.

MEGJEGYZÉS: NE töltsön üzemanyagot az olajbetöltő nyílásba.

1. A tanksapkát csak egy kicsit lazítsa meg, hogy az üzemanyagtartályban lévő túlnyomás eltávozhasson.
2. Vegye le a tanksapkát, töltsse fel a gépet üzemanyaggal. Enyhén döntse meg az üzemanyagtartályt, hogy a betöltő nyílás felfele nézzen, így a levegő távozni tud az üzemanyagtartályból. NE töltsse teljesen tele a tartályt.
3. Feltöltés után húzza meg szorosan a tanksapkát.

MŰKÖDTETÉS

A motor beindítása

▲FIGYELMEZTETÉS: Soha ne indítsa be a motort az üzemanyag-feltöltés helyszínén. Ellenkező esetben gyulladás vagy tűz keletkezhet. A motort az üzemanyag-utántöltés helyétől legalább 3 méterre indítsa be.

▲FIGYELMEZTETÉS: A motor kipufogógáza mérgező. Ne járassa a motort rosszul szellőző helyeken, például alagútban, épületben stb. A motor rosszul szellőző helyeken történő járátása gázmérgezést eredményezhet.

▲FIGYELMEZTETÉS: Ha a motor beindítása után bármilyen furcsa zajt, szagot, rezgést észlel, azonnal állítsa le a motort és vizsgálja meg a készüléket. Ha a motort ilyen körülmények mellett tovább üzemelteti, balesetet idézhet elő.

▲FIGYELMEZTETÉS: Ne érintse meg a motor forró burkolatát. Ellenkező esetben égési sérülés következhet be.

▲FIGYELMEZTETÉS: A motor beindítása előtt győződjön meg róla, hogy az üzemanyag nem szívárog-e valahol.

▲FIGYELMEZTETÉS: Ellenőrizze, hogy a leállításkapcsoló „O” állásba kapcsolásával a motor leáll-e.

Hideg motor esetén vagy üzemanyag-feltöltés után (hidegindítás)

1. Helyezze a fűvőkészüléket egy vízszintes felületre.
2. I/O kapcsoló helyzete

Állítsa a fordulatszám-szabályzó gombot „I” állásba.

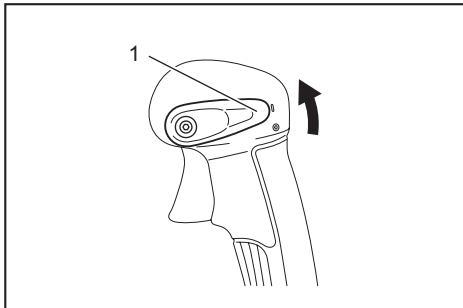

► 1. Fordulatszám-szabályzó gomb

3. Addig nyomogassa a feltöltőpumpát, amíg üzemanyag nem kerül a pumpába.

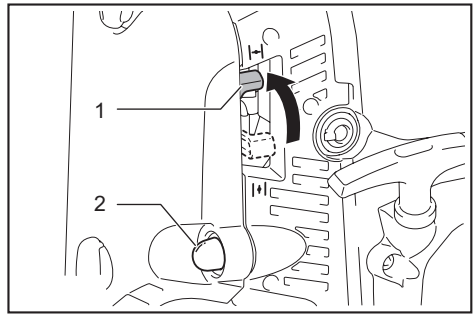

► 1. Szívatókart 2. Feltöltőpumpa

MEGJEGYZÉS: Általában 7–10 pumpálás alatt ér el az üzemanyag a karburátorig.

MEGJEGYZÉS: Ha túl sokszor nyomja meg a feltöltőpumpát, a felesleges benzin visszajut az üzemanyagtartályba.

4. Állítsa a szívatókart zárt állásba.
5. Helyezze a bal kezét a fűvőkészülék tetejére, majd jobb kézzel lassan húzza az indítót addig, amíg meg nem érzi a nyomást. Ekkor erősen húzza meg az indítófogantyút.

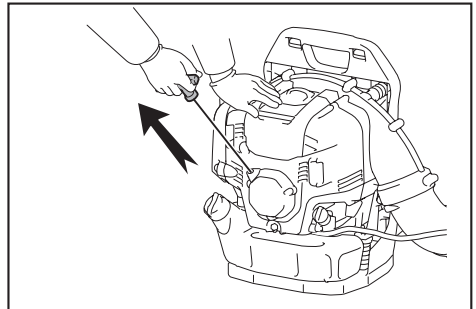

MEGJEGYZÉS: Soha ne húzza ki teljesen a kötelet.

MEGJEGYZÉS: Óvatosan engedje vissza az indítófogantyút a gépházba. Ellenkező esetben az indítófogantyú megütheti a testét, vagy nem megfelelően tekeredhet fel.

MEGJEGYZÉS: Ha a motor rúg egyet, majd leáll, állítsa a szívatókart „NYITOTT” állásba és húzza meg néhányszor az indítófogantyút a motor beindításához.

6. Miután a motor beindult, állítsa a szívatókart nyitott állásba.

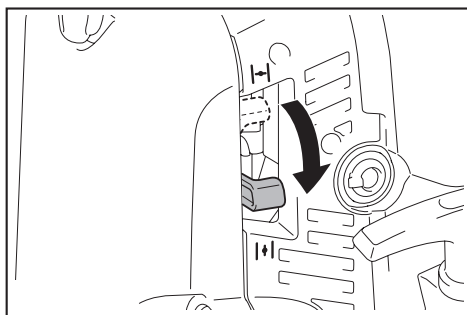

MEGJEGYZÉS: A gázkar meghúzása előtt teljesen nyissa ki a szivatókart.

MEGJEGYZÉS: Ha hideg van, vagy a motor még nem meleg, a szivatókart nem szabad hirtelen nyitni. Ilyenkor a motor leállhat.

7. Alapjáraton vagy alacsony fordulatszámon 2–3 percig hagyja bemelegedni a motort.

8. A motor akkor tekinthető üzemmelegnek, ha az alacsonyról magas fordulatra való gyorsítás hamar végbemegy.

MEGJEGYZÉS: Ha a kezelő a szivatókar „ZÁRT” állásában húzza meg néhányszor az indítófogantyút, a beáramló többletüzemanyag miatt a motor indítása nehézkessé válhat. Ha többletüzemanyag jutott a motorba, távolítsa el a gyújtógyertyát, és gyorsan húzza meg néhányszor az indítófogantyút, hogy a felesleges üzemanyag eltávozzon a motorból. Szárítsa meg a gyújtógyertya elektródáját.

Meleg motor esetén (melegindítás)

▲ VIGYÁZAT: Ügyeljen arra, hogy ne égesse meg a kezét. Viseljen kesztyűt a motor beindításakor.

1. Helyezze a fűvókészüléket egy vízszintes felületre.
2. Nyomja meg néhányszor a feltöltőpumpát.
3. Ellenőrizze, hogy a szivatókar nyitott állapotban van-e.
4. Helyezze a bal kezét a fűvókészülék tetejére, majd jobb kézzel lassan húzza az indítót addig, amíg meg nem érzi a nyomást. Ekkor erősen húzza meg az indítófogantyút.

A motor leállítása

Engedje el a gázgombot, majd állítsa a fordulatszám-szabályzó gombot „O” állásba.

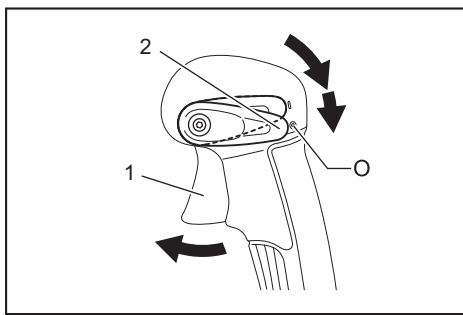

► 1. Gázgomb 2. Fordulatszám-szabályzó gomb

A karburátor eljégesedésének megakadályozása

MEGJEGYZÉS: Ha a környezeti hőmérséklet 10 °C-nál nagyobb, a kart mindig állítsa vissza alaphelyzetbe (nap szimbólum). Ellenkező esetben a motor túlmelegedhet.

Ha a környezeti hőmérséklet alacsony, a páratartalom pedig magas, a vízpára befagyhat a karburátorba, amely a motor egyenletlen járását eredményezi (karburátor-jégesedés). Szükség esetén az alábbiak szerint módosítsa a jégesedésgátló gomb beállítását.

1. Távolítsa el a csavart, és húzza ki a jégesedésgátló gombot.
2. A következő módon illessze be a jégesedésgátló gombot:

10°C-nál melegebb környezet

Állítsa a mutatót a nap szimbólumra (melegebb pozíció).

10°C-os vagy annál hidegebb környezet

Állítsa a mutatót a hópehely szimbólumra (jégesedésgátló pozíció).

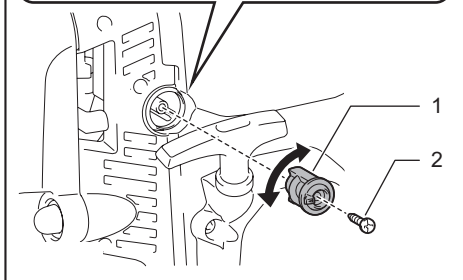
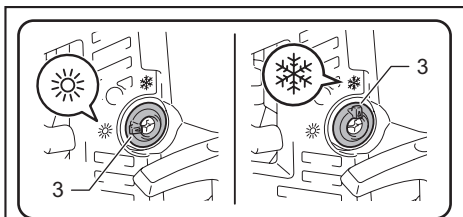

► 1. Jégesedésgátló gomb 2. Csavar 3. Mutató

3. Húzza meg a csavart.

Vállheveder beállítása

1. A vállhevedert olyan hosszúságúra állítsa be, hogy munkavégzés közben kényelmesen tudja cipelni a fűvókészüléket.

A heveder meghúzásához húzza meg lefelé a heveder végét.

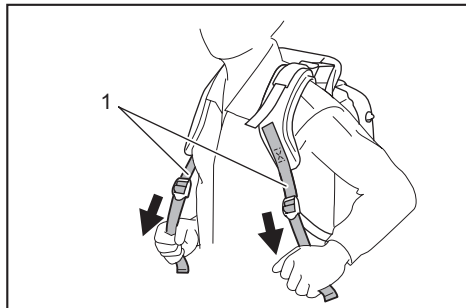

► 1. Vállheveder

A heveder meglazításához emelje meg a csatot.

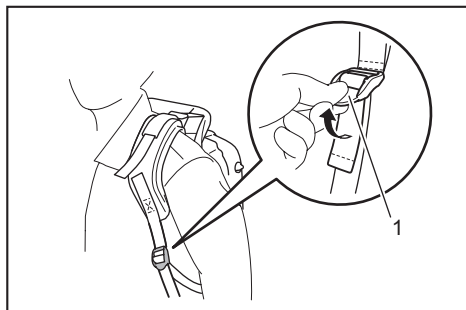

► 1. Csat

Tekerje fel a heveder végét, és fogassa le azt a bilinccsel.

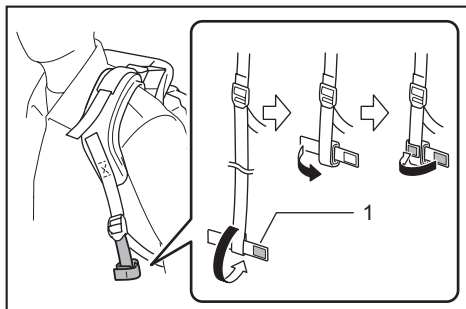

► 1. Bilinccs

2. A stabilizáló hevedereket addig húzza, amíg a fűvókészülék háza nem ér teljesen a hátához.

A heveder meghúzásához húzza meg a lefelé a heveder végét.

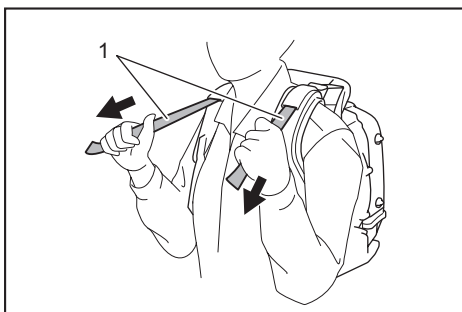

► 1. Stabilizáló heveder

A heveder meglazításához emelje meg a csatot.

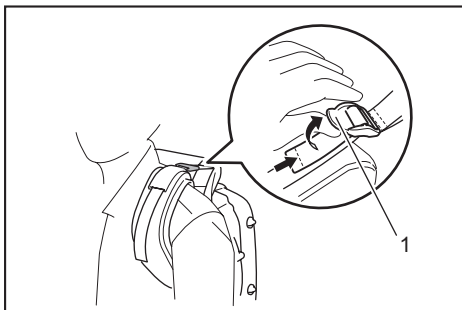

► 1. Csat

Csípőheveder

Opcionális kiegészítők

A csípőheveder révén a kezelő még stabilabban tarthatja az eszközt.

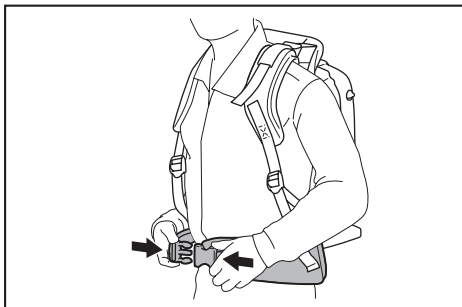

▲ VIGYÁZAT: Ügyeljen rá, hogy kikapcsolja a csípőhevedert, mielőtt leveszi a fűvókészüléket.

A szabályozókar helyzetének beállítása

Az elfordítható cső mentén állítsa be a szabályzókart a legkényelmesebb helyzetbe. Ezután a szorítócsavarral rögzítse a szabályzókart.

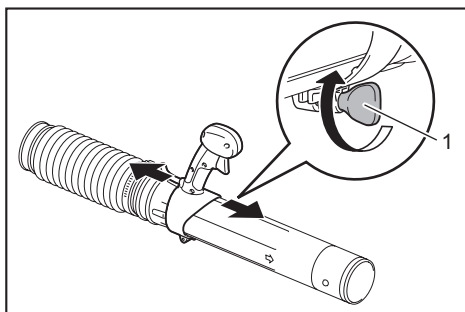

▶ 1. Szorítócsavar

A fúvókészülék üzemeltetése

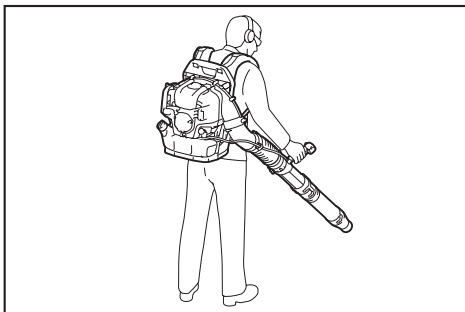

1. A fúvókészülék működtetése közben a gázgombbal, illetve gázkarral szabályozhatja a munkavégzés helyének és a körülményeknek megfelelő légáram intenzitását.

2. Motor fordulatszámának beállítása.

A gázgomb meghúzásával nő a motor fordulatszáma. A fordulatszám csökkentéséhez engedje vissza a gázgombot.

A tempomat funkció révén a kezelő egy állandó fordulatszámot tarthat fenn anélkül, hogy megnyomná a gázgombot. A motor fordulatszámának növeléséhez állítsa a fordulatszám-szabályzó gombot magas fordulatszámra. A motor fordulatszámának csökkentéséhez állítsa a fordulatszám-szabályzó gombot alacsony fordulatszámra.

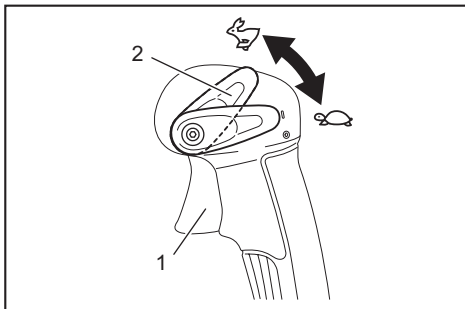

▶ 1. Gázgomb 2. Fordulatszám-szabályzó gomb

A fúvókészülék szállítása

⚠ VIGYÁZAT: A fúvókészülék szállításakor a motort állítsa le.

MEGJEGYZÉS: Ne üljön, ne álljon és ne helyezzen nehéz tárgyat a fúvókészülékre.

Ellenkező esetben kárt tehet a gépben.

MEGJEGYZÉS: Álló helyzetben szállítása vagy tárolja a fúvókészüléket. Ha nem álló helyzetben tárolja vagy szállítja, az olaj beszivároghat a motorba. Ennek eredményeképpen olajszivárgás léphet fel, a motorból az égő olaj következtében fehér füst távozhat, valamint a levegőszűrőt beszennyezheti az olaj.

MEGJEGYZÉS: Ne húzza szállítás közben a fúvókészüléket. Ez a fúvókészülék házának sérülését okozhatja.

KARBANTARTÁS

⚠ VIGYÁZAT: Ellenőrzés és karbantartás előtt állítsa le a motort, majd pedig hagyja lehűlni. Távolítsa el a gyertyapipát és a gyújtógyertyát. Ellenkező esetben a motor véletlen elindulása esetén a kezelő égési vagy más egyéb súlyos sérüléseket szenvedhet.

⚠ VIGYÁZAT: Ellenőrzés és karbantartás után mindig győződjön meg arról, hogy minden alkatrészt visszaszerel-e a helyére.

Motorolaj cseréje

⚠ VIGYÁZAT: A motorblokk és a motorolaj a motor közvetlen leállítás után még forró. A motorolaj cseréjekor győződjön meg róla, hogy a motorblokk és a motorolaj is kellően lehűlt. Ellenkező esetben égési sérülések kockázata áll fenn. A motor leállítása után hagyjon elegendő időt, hogy a motorolaj visszafolyhasson az olajtartályba, hogy a pontos olajszintet olvashassa le.

⚠ VIGYÁZAT: Ha a megengedett szintnél több olajat tölt be, az olaj szennyeződhet vagy fehér füstöt képezve eléghet.

MEGJEGYZÉS: A fáradt motorolajat soha ne dobja a hulladékok közé, ne öntse ki a földre vagy a csatornába. Az olaj megsemmisítését törvény szabályozza. Az olaj megsemmisítésekor mindig kövesse a vonatkozó jogi előírásokat. Ha kérdése merül fel, forduljon a hivatalos szervizhez.

MEGJEGYZÉS: Az olaj idővel előregszik, akkor is ha nem használja. Rendszeres időközönként ellenőrizze és cserélje le az olajat (6 havonta cserélje le az olajat).

Az előregedett motorolaj nagymértékben megrövidíti a csúszó és forgó alkatrészek élettartamát. Mindenképp ellenőrizze a csere gyakoriságát és mennyiségét.

A csere gyakorisága

Először 20 üzemóra elteltével, majd minden 50. üzemórát követően

Ajánlott olaj

- 4 ütemű motorhoz való eredeti Makita/Dolmar motorolaj
- API besorolású, SF vagy magasabb osztályba sorolt, SAE 10W-30-as olaj (4 ütemű motorokhoz való motorolaj)

Az olajcsere folyamata

Az olajat az alábbiak szerint cserélje le:

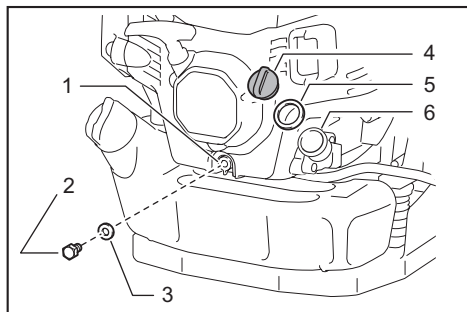

- 1. Leeresztő lyuk 2. Olajleeresztő csavar 3. Tömítés (aluminium alátét) 4. Olajsapka 5. Olajsapka tömítés 6. Olajbetöltő nyílás

1. Helyezze a fűvókészüléket egy vízszintes felületre.
2. Helyezzen egy használt olajgyűjtő edényt a leeresztő lyuk alá, hogy felfogja a kifolyó olajat. Az edénynek legalább 140 ml űrtartalmúnak kell lennie, hogy az összes olajat felfoghassa.
3. Lazítsa meg az olajleeresztő csavart, engedje kifolyni az olajat. Vigyázzon, hogy az olaj ne folyjon rá az üzemanyagtartályra vagy egyéb alkatrészekre.

MEGJEGYZÉS: Ügyeljen rá, hogy ne veszítse el a tömítést (aluminium alátét). Az olajleeresztő csavart olyan helyre tegye, ahol nem koszolódhat be.

4. Vegye le az olajsapkát. (Az olajsapka levételével az olaj könnyebben ki tud folyni.)

MEGJEGYZÉS: Az olajsapkát olyan helyre tegye, ahol nem koszolódhat be.

5. Ahogy fogy az olaj az olajtartályból, döntse meg a fűvókészüléket a leeresztő lyuk irányába, hogy az összes olaj kifolyhasson.

6. Miután az összes olaj kifolyt, tekerje vissza az olajleeresztő csavart. Ha a csavar nincs megfelelően meghúzva, olajszivárgást eredményezhet.

MEGJEGYZÉS: A leeresztő csavar visszahelyezésekor ne felejtse el a tömítést (aluminium alátét) is visszatenni.

7. Töltsön körülbelül 140 ml olajat az olajbetöltő nyíláson keresztül a felső szintjelzésig.

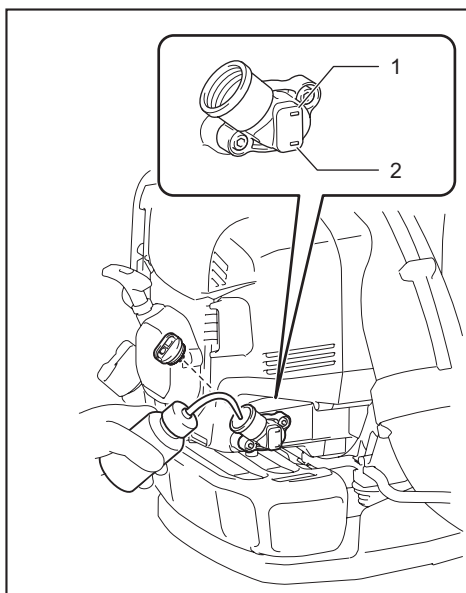

- 1. Felső szintjelzés 2. Alsó szintjelzés

8. Az olaj betöltését követően az olajszivárgás megakadályozása céljából szorosan húzza meg az olajsapkát.

MEGJEGYZÉS: Az olajsapka visszahelyezésekor ne felejtse el az olajsapka tömítését is visszatenni.

A levegőszűrő tisztítása

FIGYELMEZTETÉS: GYŰLÉKONY ANYAGOK HASZNÁLATA SZIGORÚAN TILOS!

A tisztítás és ellenőrzés gyakorisága

Naponta (10 üzemóránként)

Tisztítási folyamat

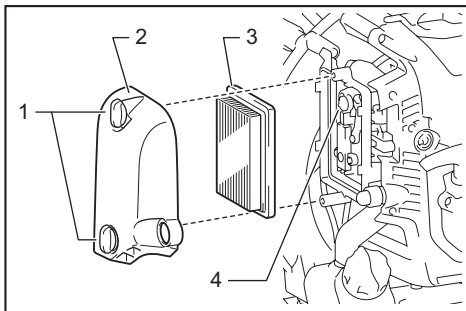

- 1. Csavaros gombok 2. Levegőszűrő fedele 3. Szűrőbetét 4. Szellőző

1. Lazítsa meg a csavaros gombokat.

2. Vegye le a levegőszűrő fedelét.
3. Távolítsa el a szűrőbetétet. Egy ruha vagy sűrített levegő segítségével tisztítsa meg a szűrőbetétet a portól. Ha a szűrőbetét sérült vagy nagyon piszkos, cserélje ki egy újra.

MEGJEGYZÉS: A szűrőbetét száraz típusú, nem érheti nedvesség. Soha ne mossa át vízzel.

4. Egy ronggyal vagy ruhával törölje le a szellőző környékéről az olajat.
5. Illessze a szűrőbetétet a levegőszűrő házába.
6. Helyezze vissza a levegőszűrő fedelét, és húzza meg a csavaros gombokat.

MEGJEGYZÉS: Naponta többször tisztítsa meg a szűrőbetétet, ha a poros környezet miatt túlzott mennyiségű por halmozódna fel rajta.

MEGJEGYZÉS: Ha az olajos szűrőbetéttel használja az eszközt, a levegőszűrőben lévő olaj kifújódhat, beszennyezve a környezetet.

A gyújtógyertya ellenőrzése

⚠ VIGYÁZAT: Járó motor mellett ne érintse meg a gyújtógyertyát. Ellenkező esetben áramütés érheti.

⚠ VIGYÁZAT: Állítsa a fordulatszám-szabályzó gombot/leállításkapcsolót KI, „O” állásba.

⚠ VIGYÁZAT: Rendszeres időközönként ellenőrizze a gyertyakábelét. Cserélje ki, ha sérült vagy szakadt. Ellenkező esetben áramütés érheti.

MEGJEGYZÉS: A gyújtógyertya eltávolításakor először a gyújtógyertyát és a hengerfejet tisztítsa meg, így a por, kosz stb. nem juthat a hengerbe.

MEGJEGYZÉS: A gyújtógyertyát a hengerbe vágott menet épségének megóvása érdekében csak hideg motornál szabad kiszerezni.

MEGJEGYZÉS: A menetes furatba a megfelelő módon tekerje be a gyújtógyertyát. Ha nem a megfelelő szögben tekeri be, a furat menete megsérül.

1. A gyújtógyertyafedél kinyitásához emelje azt meg, és félfordulattal fordítsa el.

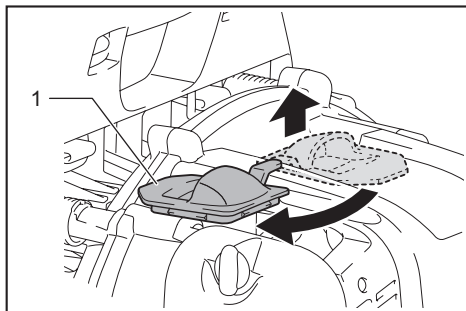

▶ 1. Gyújtógyertyafedél

2. A gyújtógyertya eltávolításához és beszereléséhez használja az alapfelszereltség részeként mellékelt csőkulcsot.

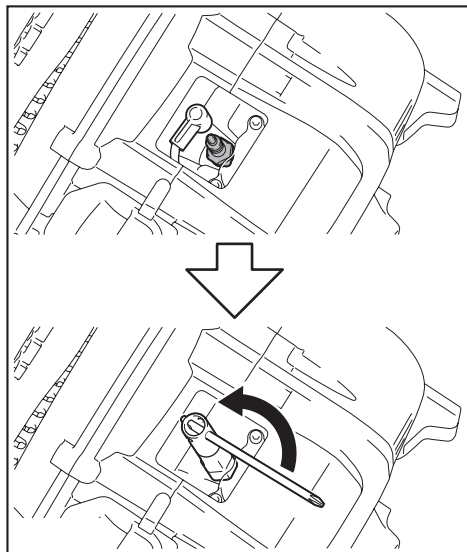

3. A megfelelő távolság a gyújtógyertya két elektródája között 0,7–0,8 mm. Ha a rés ennél szélesebb vagy keskenyebb, állítsa be a megfelelő távolságot.

Ha szénlerakódás vagy egyéb szennyeződés tapasztalható, alaposan tisztítsa meg vagy cserélje ki a gyújtógyertyát.

Csere esetén NGK CMR6H gyújtógyertyát használjon.

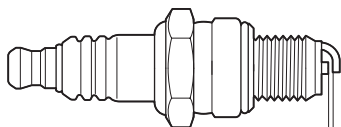

0.7 mm – 0.8 mm (0.028" – 0.031")

4. A gyújtógyertyafedél lezárásához félfordulattal fordítsa el, majd nyomja be a mélyedésbe.

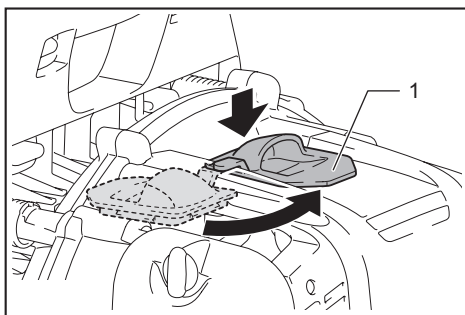

► 1. Gyújtógyertyafedél

Az üzemanyagszűrő tisztítása

▲ VIGYÁZAT: Ellenőrizze, hogy az üzemanyagtartály ép-e. Ha bármilyen sérülést észlel az üzemanyagtartályon, a hivatalos szervizközponttal azonnal cseréltesse ki.

MEGJEGYZÉS: Rendszeresen tisztítsa meg az üzemanyagszűrőt. Az eltömődött üzemanyagszűrő megnehezítheti a beindítást vagy meggátolja a fordulatszám emelését.

Az alábbi módon rendszeres időközönként ellenőrizze az üzemanyagszűrőt:

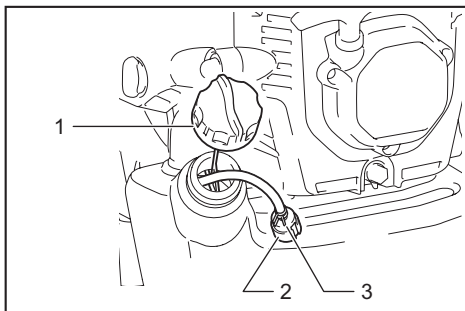

► 1. Tanksapka 2. Üzemanyagszűrő 3. Csőbilincs

1. Vegye le a tanksapkát, az üzemanyagtartályból pedig ürítse ki az üzemanyagot. Ellenőrizze, hogy nincs-e idegen anyag a tartályban. Ha talál ilyet, törölje tisztára a tartályt.
2. Egy drót segítségével húzza ki az üzemanyagszűrőt az olajbetöltő-nyíláson keresztül.
3. Ha az üzemanyagszűrő felülete koszos, benzinnel tisztítsa meg.

MEGJEGYZÉS: Az üzemanyagszűrő tisztításához használt benzin ártalmatlanításához kövesse a helyi hatóságok által előírt eljárást.

MEGJEGYZÉS: Ha az üzemanyagszűrő erősen szennyezett, cserélje ki.

4. Az ellenőrzést, tisztítást vagy cserét követően illessze az üzemanyagszűrőt az üzemanyagsőbe, a csőbilinccsel pedig rögzítse azt. Helyezze vissza az

üzemanyagszűrőt az üzemanyagtartályba, a tanksapkát pedig húzza meg erősen.

Az alapjáratú fordulatszám beállítása

▲ VIGYÁZAT: A karburátort a gyár állítja be. Az alapjáratú fordulatszámokon kívül mászt ne változtasson meg. Egyéb változtatásokért forduljon a hivatalos szervizközponthoz.

A megfelelő alapjáratú fordulatszám 2 800 min⁻¹ (ford./perc).

Ha változtatnia kell a fordulatszámot, egy csillagfejű csavarhúzóval állítsa az alapjáratú fordulatszámot. Ha alapjáraton a motor megáll vagy egyenetlenül jár, az alapjáratú fordulatszám növeléséhez tekerje jobbra a beállító csavart. Ha alapjáraton a motor nagyon erősen rug, az alapjáratú fordulatszám csökkentéséhez tekerje balra a beállító csavart.

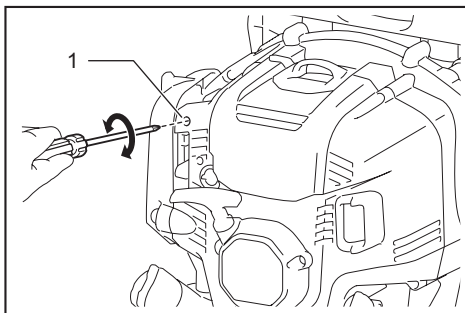

► 1. Alapjárat-beállító csavar

A fojtószelep ellenőrzése

Ha a vezérlőkábel meghajlott vagy becsípődött, a fojtószelep nem érintkezik az alapjárat-beállító csavarral, ezáltal a motor nem tud megfelelő alapjáraton járni. Ebben az esetben változtassa meg a vezérlőkábel helyzetét a szelep megfelelő mozgásának biztosítása érdekében.

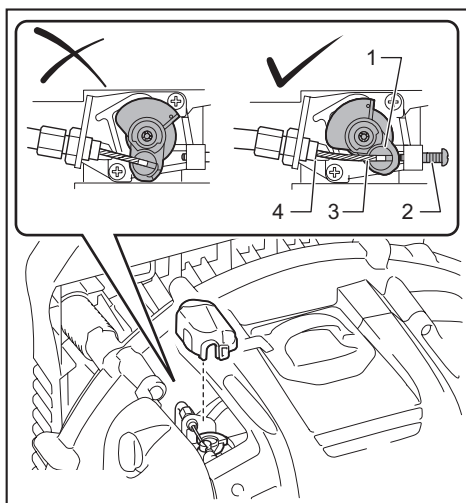

- ▶ 1. Fojtószelep 2. Alapjárat-beállító csavar
3. Vezérlőkábel 4. Fojtószelep-megállító

Ha a fojtószelep még akkor sem ér a fojtószelep-megállítóhoz, ha teljesen benyomja a gázgombot, vagy alapjáraton nem érintkezik az alapjárat-beállító csavarral, az alábbi módon forgassa el a kábelbeállító csavart:

1. Lazítsa meg a rögzítőanyát.
2. Ha a fojtószelep nem ér a fojtószelep-megállítóhoz, tekerje a kábelbeállító csavart az óramutató járásával ellentétes irányba.

Ha a fojtószelep nem érintkezik az alapjárat-beállító csavarral, tekerje a kábelbeállító csavart az óramutató járásával megegyező irányba.

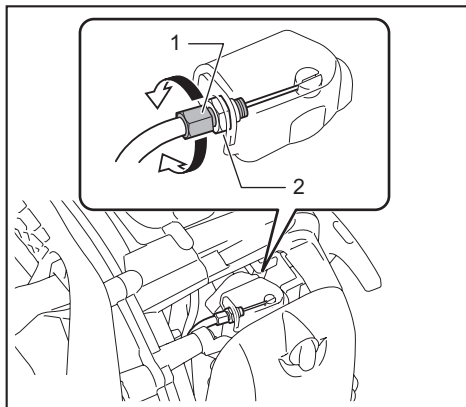

- ▶ 1. Kábelbeállító csavar 2. Rögzítőanya

3. A kábelbeállító csavar rögzítéséhez húzza meg a rögzítőanyát.
4. Ellenőrizze a gázszelep működését. A gázszelep az ábrán látható módon mozog, amikor a gázgombot/gázkart meghúzzák/elfordítják.

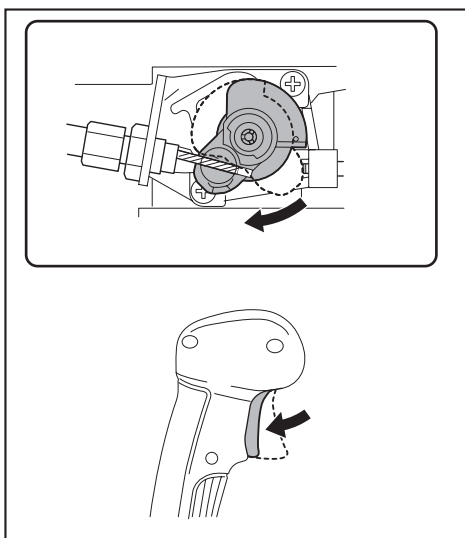

A karburátor burkolatának tisztítása

Ha a karburátor burkolata bepiszkolódna és nehezkessé válna a fojtószelep ellenőrzése, az alábbi módon tisztítsa meg a karburátor burkolatát:

MEGJEGYZÉS: Soha ne használjon benzint, motorbenzint, hígítót, alkoholt vagy ezekhez hasonló anyagot a karburátor burkolatának tisztításához. Ezek a felület foltosodását okozhatják.

1. Dugjon keresztül egy lapos fejú csavarhúzó a motor burkolatán lévő lyukon. Engedje ki a karburátor burkolatának rögzítőjét.

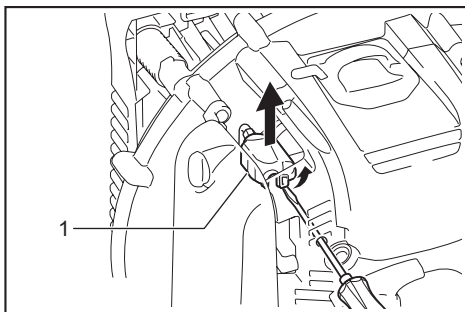

- ▶ 1. Karburátor burkolata

2. Tisztítsa meg a karburátor burkolatát.

MEGJEGYZÉS: A karburátor burkolatának tisztításához használjon nedves, tiszta ruhát.

3. Helyezze vissza a karburátor burkolatát. Ellenőrizze, hogy a karburátor burkolatának rögzítője a helyére pattant-e.

A csavarok, anyák és egyéb alkatrészek ellenőrzése

Húzza meg újra a kilazult csavarokat, anyákat stb.

Ellenőrizze, hogy nem szivárog-e valahol az üzemanyag és az olaj.

A biztonságos üzemelés érdekében cserélje ki a sérült alkatrészeket.

A motor és a hűtőlevegő-beömlőnyílás tisztítása

Ronggyal áttörölve tartsa tisztán a motort.

A hengerbordákat tartsa por- és koszmentesen. A bordák között felgyülemelő por és kosz a motor túlmelegedését és a dugattyú megszorulását okozhatja.

A kifújt levegő a levegőbeszívó nyílásból származik. Ha használat közben a levegőáram lecsökken, állítsa le a motort, és vizsgálja meg, nem tömődött-e el a levegőbeszívó nyílás. Tisztítsa ki, ha szükséges. Az eltömődés túlmelegedést, és a motor károsodását okozhatja.

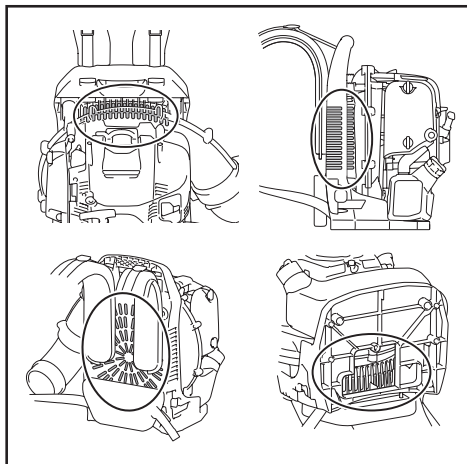

Tömítések és a tömítőkészletek cseréje

A motor szétszerelésekor cserélje ki a tömítéseket és tömítőkészleteket.

Bármilyen karbantartási munkát, melyet a jelen használati útmutató nem részletez, kizárólag a hivatalos szerviz végezhet el.

Tárolás

▲ FIGYELMEZTETÉS: Az üzemanyag leeresztésekor állítsa le a motort és várja meg amíg lehűl. Ellenkező esetben égési sérülés vagy tűz veszélye áll fenn.

▲ VIGYÁZAT: Ha a gépet hosszabb ideig szeretné tárolni, az üzemanyagtartályból és a karburátorból az összes üzemanyagot eressze le, majd a gépet egy száraz és tiszta helyre tegye.

A gép tárolása előtt az üzemanyagtartályból és a karburátorból az alábbi módon eressze le az üzemanyagot:

1. Vegye le a tanksapkát és az összes üzemanyagot eressze le. Ha bármilyen idegen anyag maradna az üzemanyagtartályban, távolítsa azt el.
2. Egy drót segítségével húzza ki az üzemanyagszűrőt a betöltőnyíláson keresztül.
3. Addig nyomkodja a feltöltőpumpát, amíg van benne üzemanyag, a kifolyó üzemanyagot pedig engedje az üzemanyagtartályba.
4. Helyezze vissza az üzemanyagszűrőt az üzemanyagtartályba, a tanksapkát pedig húzza meg.
5. Ezután működtesse a motort, amíg az teljesen le nem áll.
6. Vegye ki a gyújtógyertyát, és a gyertyanyíláson keresztül csepegtessen be néhány csepp motorolajat.
7. Óvatosan húzza meg az indítófogantyút, hogy a motorolaj eloszolhasson a motorban, majd helyezze vissza a gyújtógyertyát.
8. A gépet a hordozófogantyúval felfele tartsa.
9. A leeresztett üzemanyagot erre a célra szolgáló tárolóedényben, jól szellőző, árnyékos helyen tárolja.

Hibaelhárítási táblázat

Hiba	Rendszer	Jelenség	Ok
A motor nem vagy nehezen indul be	Gyújtásrendszer	Gyújtószikra van.	Hiba az üzemanyag-ellátásban vagy a sűrítési rendszerben; mechanikai hiba.
		Nincs gyújtószikra.	Működtetett leállításkapcsoló, vezetékhiba vagy rövidzárlat, hibás gyújtógyertya vagy csatlakozó; hibás gyújtómodul.
	Üzemanyag-ellátás	Üzemanyagtartály feltöltve.	Nem megfelelő szivatóállás, hibás karburátor, megtört vagy eltömődött üzemanyagcső, szennyezett üzemanyag.
	Kompresszió	Nincs kompresszió.	Henger alsó tömítése sérült; főtengely tömítése sérült; hibás henger vagy dugattyúgyűrű; a gyújtógyertya tömítése nem megfelelő.
	Mechanikai hiba	Az indítóegység nem működik.	Törött indítórugó; hibás alkatrészek a motoron belül.
Melegindítási gondok	-	Üzemanyagtartály feltöltve. Gyújtószikra van.	A karburátor elkoszolódott, tisztíttassa meg.
A motor beindul, de megáll	Üzemanyag-ellátás	Üzemanyagtartály feltöltve.	Nem megfelelő alapjárat beállítás; elszennyeződött karburátor.
			Nem megfelelő az üzemanyag-tartály szellőzése; megszakadt az üzemanyag-ellátás; hibás a kábel vagy a leállításkapcsoló.
Nem megfelelő teljesítmény	Egyszerre több rendszer is érintett lehet	Gyenge alapjárat.	Szennyezett a levegőszűrő, szennyezett a karburátor, eltömődött kipufogódob vagy a henger kipufogó csatornája.

Az ellenőrzések és karbantartások gyakorisága

		Használat előtt	Üzemanyag-feltöltést követően	Naponta (10 üzemóránként)	50 üzemóránként	200 üzemóránként	600 üzemóránként vagy 2 évente, amelyik előbb bekövetkezik	Tárolás előtt
Motorolaj	Ellenőrzés/utántöltés	○	-	-	-	-	-	-
	Csere	-	-	-	○ (1. megjegyzés)	-	-	-
Alkatrészek meghúása (csavar, anya)	Ellenőrzés	○	-	-	-	-	-	-
Hűtőlevegő-beömlőnyílás	Tisztítás/ellenőrzés	○	-	-	-	-	-	-
Üzemanyagtartály	Tisztítás/ellenőrzés	○	-	-	-	-	-	-
	Üzemanyag leeresztése	-	-	-	-	-	-	○ (3. megjegyzés)
Gázgomb/gázkar	Működés ellenőrzése	-	○	-	-	-	-	-
A motor leállítása	Működés ellenőrzése	-	○	-	-	-	-	-
Az alapjárat fordulatszám beállítása	Ellenőrzés/beállítás	-	○	-	-	-	-	-

-		Használat előtt	Üzemanyag-feltöltést követően	Naponta (10 üzemóránként)	50 üzemóránként	200 üzemóránként	600 üzemóránként vagy 2 évente, amelyik előbb bekövetkezik	Tárolás előtt
Levegőszűrő	Tisztítás	-	-	○	-	-	-	-
	Ellenőrzés/szükség esetén csere	-	-	-	-	○	-	-
Vezérlőkábel	Ellenőrzés/beállítás	-	-	○	-	-	-	-
	Ellenőrzés/szükség esetén csere	-	-	-	-	○ (2. megjegyzés)	-	-
Gyújtógyertya	Ellenőrzés/szükség esetén a távolság beállítása	-	-	○	-	-	-	-
	Tisztítás/szükség esetén csere	-	-	-	-	○	-	-
Gyertyakábel	Ellenőrzés/szükség esetén csere	-	-	-	-	○ (2. megjegyzés)	-	-
Üzemanyagcső	Ellenőrzés	-	-	○	-	-	-	-
	Csere	-	-	-	-	○ (2. megjegyzés)	-	-
Üzemanyagszűrő	Tisztítás/szükség esetén csere	-	-	-	○	-	-	-
Olajcső	Ellenőrzés	-	-	-	-	○ (2. megjegyzés)	-	-
Szelephézag (a beszívó- és kifújó szelep között)	Ellenőrzés/beállítás	-	-	-	-	○ (2. megjegyzés)	-	-
Kipufogódob	Ellenőrzés/tisztítás	-	-	-	-	○ (2. megjegyzés)	-	-
Égéstér/szelep/nyílás	Ellenőrzés/tisztítás	-	-	-	-	○ (2. megjegyzés)	-	-
Motor	Felülvizsgálat	-	-	-	-	-	○ (2. megjegyzés)	-
Karburátor	Üzemanyag leeresztése	-	-	-	-	-	-	○ (3. megjegyzés)

1. megjegyzés: 20. üzemórát követően végezze el az első cserét.

2. megjegyzés: Az ellenőrzést hivatalos szerviz vagy gépműhely végezze.

3. megjegyzés: Az üzemanyagtartály kiürítése után, járassa a motort, hogy a karburátorból eltávozzon az üzemanyag.

HIBAEHÉLYESÍTÉS

Javítás előtt vizsgálja meg a készüléket. Ha olyan problémát talál, amelyet nem részletez a jelen használati útmutató, ne szerelje szét az eszközt. Forduljon segítségért a hivatalos Dolmar/Makita szervizközpontokhoz. A javításhoz mindig Dolmar/Makita pótalkatrészeket használjon.

Rendellenesség	Lehetséges ok (meghibásodás)	Megoldás
A motor nem indul be.	A feltöltőpumpa nem működik.	Nyomja meg 7–10 alkalommal.
	Nem elég dinamikus húzta meg az indítókótelet.	Húzza meg erősebben.
	Nincs üzemanyag.	Töltse fel üzemanyaggal.
	Eltömődött üzemanyagszűrő.	Tisztítsa ki az üzemanyagszűrőt, vagy cserélje ki.
	Meghajlott üzemanyagcső.	Egyenesítse ki az üzemanyagcsövet.
	Előregedett üzemanyag.	A előregedett üzemanyag megnehezíti a motor beindítását. Cserélje le frissre. (A csere ajánlott gyakorisága: 1 hónap)
	Túlzott mennyiségű üzemanyag beszívása.	A gázkart állítsa közepes fordulatszámra magas fordulatszámra, majd addig húzza az indítógyertyát, amíg a motor be nem indul. Ha a motor így sem indul, vegye ki a gyújtógyertyát, szárítsa meg az elektródát, majd szereljen vissza mindent eredeti helyzetébe. Ezután az előírt módon indítsa be a motort.
	Lejött a gyertyapipa.	Tegye vissza megfelelően.
	Szennyezett gyújtógyertya.	Tisztítsa meg a gyújtógyertyát.
	Nem megfelelő gyújtógyertya-távolság.	Állítsa be a távolságot.
	A gyújtógyertya egyéb hibája.	Cserélje ki a gyújtógyertyát.
	Hibás karburátor.	Az ellenőrzés és a javítás érdekében vegye fel a kapcsolatot a hivatalos márkaszervizzel.
Nem lehet meghúzni az indítófogantyút.	Az ellenőrzés és a javítás érdekében vegye fel a kapcsolatot a hivatalos márkaszervizzel.	
A motor belső alkatrészeinek meghibásodása.	Az ellenőrzés és a javítás érdekében vegye fel a kapcsolatot a hivatalos márkaszervizzel.	
A motor hamar megáll. A motor fordulatszáma nem növelhető.	A motor nem melegedett be eléggé.	Melegítse be a motort.
	Annak ellenére, hogy a motor bemelegedett, a szivatókar „ZÁRT” állásban van.	Állítsa „NYITOTT” állásba.
	Eltömődött üzemanyagszűrő.	Tisztítsa meg az üzemanyagszűrőt.
	Szennyezett vagy eltömődött levegőszűrő.	Tisztítsa meg a levegőszűrőt.
	Levált vezérlőkábel.	Rögzítse megfelelően a vezérlőkábelt.
A motor belső alkatrészeinek meghibásodása.	Az ellenőrzés és a javítás érdekében vegye fel a kapcsolatot a hivatalos márkaszervizzel.	
A motor nem áll vissza alapjára.	Nem megfelelő fojtószelep-állás.	Helyezze át a vezérlőkábelt. A kábelbeállító csavar tekerésével állítsa be a fojtószelep állását.
A motor nem áll le. ⇒ Járassa a motort alapjáraton, állítsa a szivatókart „ZÁRT” állásba.	Levált csatlakozó.	Rögzítse megfelelően a csatlakozót.
	Hibás elektromos rendszer.	Az ellenőrzés és a javítás érdekében vegye fel a kapcsolatot a hivatalos márkaszervizzel.

OBSAH

TECHNICKÉ ŠPECIFIKÁCIE.....	62	PRED NAŠTARTOVANÍM MOTORA.....	69
DÔLEŽITÉ BEZPEČNOSTNÉ POKYNY.....	63	PREVÁDZKA.....	70
POPIS SÚČASTÍ.....	67	ÚDRŽBA.....	74
ZOSTAVENIE.....	67	RIEŠENIE PROBLÉMOV.....	82

TECHNICKÉ ŠPECIFIKÁCIE

Model:		MG5300.4
Typ škrtiacej klapky		Rúrková škrtiaca klapka
Čistá hmotnosť	bez trubice dúchadla/s podložkou	8,9 kg
	s trubicou dúchadla	9,8 kg – 10,0 kg
Rozmery (bez rúry dúchadla D x Š x V)		320 mm x 450 mm x 475 mm
Rýchlosť vzduchu	(s dlhou trubicou, kruhová dýza)	81 m/s
	(s krátkou trubicou, kruhová dýza)	82 m/s
Objemový prietok vzduchu	(s dlhou trubicou, kruhová dýza)	15 m ³ /min.
	(s krátkou trubicou, kruhová dýza)	15 m ³ /min.
Maximálne otáčky motora		6 400 min ⁻¹
Voľnobežné otáčky		2 800 min ⁻¹
Zdvihový objem motora		52,5 cm ³
Typ motora		Vzduchom chladený, 4-taktný, jednovalcový
Palivo		Automobilový benzín
Objem palivovej nádrže		1 800 cm ³
Motorový olej		SAE 10W-30 podľa klasifikácie API, triedy SF alebo vyššej (olej pre automobily so 4-taktným motorom)
Objem motorového oleja		140 cm ³
Karburačtor		Membránový typ
Zapaľovacia sviečka		NGK CMR6H
Vzdialenosť elektród		0,7 mm – 0,8 mm

- Vzhľadom na neustály výskum a vývoj podliehajú technické údaje uvedené v tomto dokumente zmenám bez upozornenia.
- Technické údaje sa môžu pre rôzne krajiny líšiť.
- Hmotnosť sa môže meniť v závislosti od namontovaného príslušenstva.

Vibrácie











Model				MG5300.4	
Vibrácie podľa normy EN15503	Pravá rukoväť	a _{hveq}	Dlhá trubica	s kruhovou dýzou	2,2 (m/s ²)
				s plochou dýzou	2,9 (m/s ²)
		Odchýlka (K)	Krátka trubica	s kruhovou dýzou	2,2 (m/s ²)
				s plochou dýzou	2,5 (m/s ²)

Hluk

Model				MG5300.4
Priemerná úroveň akustického tlaku podľa normy EN15503	L _{PAeq}			96,0 (dB(A))
	Odchýlka (K)			0,4 (dB(A))
Priemerná úroveň akustického tlaku podľa normy EN15503	L _{WAeq}			102,5 (dB(A))
	Odchýlka (K)			1,6 (dB(A))

Symboly

Nižšie sú uvedené symboly, s ktorými sa môžete stretnúť pri použití nástroja. Je dôležité, aby ste poznali ich význam, skôr než začnete pracovať.

	Práci venujte veľkú pozornosť a dávajte pozor.
	Prečítajte si návod na obsluhu.
	Zakázané!
	Nefajčite.
	Nepoužívajte v blízkosti otvoreného plameňa.
	Používajte ochranné rukavice.
	Používajte prostriedky na ochranu zraku a sluchu.
	Horúce povrchy – hrozí popálenie prstov a rúk.
	Zabráňte prístupu okolostojacich.
	V oblasti prevádzky sa nesmú nachádzať iné osoby ani domáce zvieratá.
	Palivo (benzín)
	Manuálne naštartujte motor.
	Zastavte motor.
	Prvá pomoc
	Zap./Štart
	Vyp./Stop
	Dlhé vlasy sa môžu zachytiť do zariadenia a spôsobiť zranenie.

Vyhlasenie o zhode ES

Len pre krajiny Európy

Vyhlasenie o zhode ES sa nachádza v prílohe A tohto návodu na obsluhu.

DÔLEŽITÉ BEZPEČNOSTNÉ POKYNY

Všeobecné pokyny

1. S cieľom zabezpečiť správnu a bezpečnú prevádzku si musí používateľ tento návod na obsluhu prečítať, musí mu porozumieť a dodržiavať ho, aby sa zaistilo oboznámenie sa s obsluhou dýchadla. Nedostatočne informovaní používatelia vystavujú seba a ostatných nebezpečenstvu v dôsledku nesprávnej obsluhy zariadenia.
2. Odporúča sa, aby sa dýchadlo požičiavalo len osobám, ktoré preukázali dostatočné skúsenosti s používaním dýchadla.
3. Pri požičovaní dýchadla vždy odovzdajte aj návod na obsluhu.
4. Používatelia bez akýchkoľvek skúseností by mali požiadať predajcu o poskytnutie základných pokynov s cieľom oboznámiť sa s používaním dýchadla.
5. Deti a osoby mladšie ako 18 rokov nesmú dýchadlo používať. Osoby staršie ako 16 rokov však môžu toto zariadenie používať za účelom vlastného zaškolenia len pod priamym dohľadom kvalifikovaného školiteľa.
6. Dýchadlá používajte s maximálnou opatrnosťou a pozornosťou.
7. Dýchadlo obsluhujte, len ak ste v dobrej fyzickej kondícii.
8. Každú prácu vykonávajte svedomito a pozorne. Používateľ musí prijať zodpovednosť za druhých.
9. Nikdy nepoužívajte dýchadlo, keď ste pod vplyvom alkoholu alebo omamných látok.

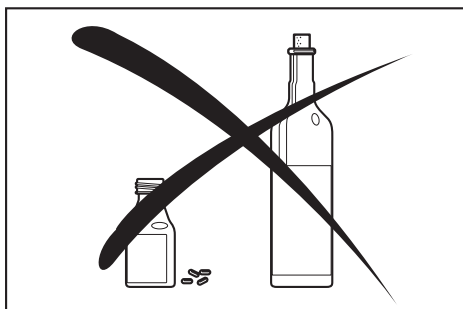

10. Zariadenie nepoužívajte, keď ste unavení.
11. Tento návod si odložte pre prípad potreby v budúcnosti.
12. Zachovávajte a dodržiavajte všetky platné predpisy týkajúce sa predchádzania úrazom vydané obchodnými združeniami a poisťovnicami spoločnosťami. Nevykonávajte žiadne úpravy na dýchadle, pretože by tým vzniklo riziko ohrozenia vašej bezpečnosti.
13. Zariadenie nikdy neupravujte. Mohlo by to spôsobiť nebezpečné nehody alebo zranenie osôb.

Osobné ochranné pomôcky

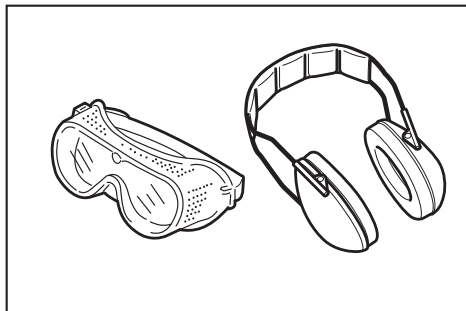
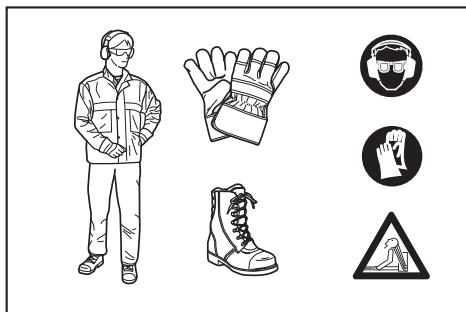

1. Používaný odev by mal byť funkčný a primeraný, t.j. mal by byť priliehavý, ale nemal by spôsobovať obmedzenie pohybu. Šperky, voľný odev či dlhé vlasy môže zariadenie nasať do prívodu vzduchu.
2. S cieľom zabrániť zraneniu hlavy, očí, rúk alebo nôh a s cieľom ochrany sluchu sa musia počas obsluhy dúchadla používať nasledujúce ochranné prostriedky a ochranný odev.
3. Odev musí byť pevný a tesne priliehajúci, avšak musí umožňovať úplnú voľnosť pohybu. Nenoste voľný plášť, rozšírené alebo manžetové nohavice ani šály, nezopnuté dlhé vlasy ani nič, čo by zariadenie mohlo nasať do prívodu vzduchu. Používajte kombinézy alebo dlhé nohavice, aby ste si chránili nohy. Nepoužívajte krátke nohavice.
4. Vo všeobecnosti sú motorové produkty hlučné a ich hluk môže poškodiť váš sluch. Používajte prostriedky na potlačenie hluku (zátky do uší alebo chrániče sluchu) na ochranu sluchu. Stáli a pravidelne používateľia by si mali nechať pravidelne kontrolovať sluch.
5. Pri práci s dúchadlom sa odporúča používať rukavice. Používajte pevné topánky s protišmykovou podrážkou.
6. Ochrana zraku je nevyhnutnosťou. Aj napriek tomu, že vývod smeruje od obsluhy, počas používania dúchadla sa môžu vyskytnúť odrazené predmety a spätné nárazy.
7. Nikdy nepoužívajte dúchadlo bez ochranných okuliarov alebo vhodne upravených okuliarov s primeranou hornou a bočnou ochranou, ktoré vyhovujú norme EN166 a nariadeniam platným vo vašej krajine.
8. V prašnom prostredí používajte tvárovú filtračnú masku, aby sa zamedzilo riziku zranenia spojenému s vdychovaním prachu.

Určené použitie

Tento nástroj je určený na odčudovanie prachu.

Spustenie dúchadla

1. Uistite sa, že sa v rámci pracovnej oblasti 15 metrov nenachádzajú žiadne deti ani iné osoby, a dávajte tiež pozor na akékoľvek zvieratá v blízkosti.

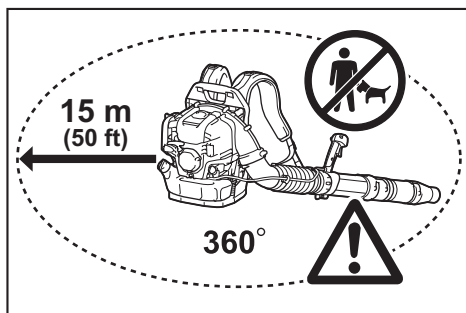

2. Pred použitím dúchadla vždy skontrolujte, či sú splnené podmienky bezpečnej prevádzky:
 - Skontrolujte funkčnosť páčky škrtiacej klapky. Treba skontrolovať, či je chod páčky škrtiacej klapky plynulý a bezproblémový.
 - Skontrolujte správne fungovanie zaistenia páčky škrtiacej klapky.
 - Skontrolujte, či sú čisté a suché rukoväte, a vyskúšajte fungovanie prepínača I-O. Dbajte na to, aby sa na rukovätiach nenachádzal žiadny olej ani palivo.
3. Dúchadlo štartujte len v súlade s prísušnými pokynmi. Na naštartovanie motora nepoužívajte žiadne iné spôsoby.

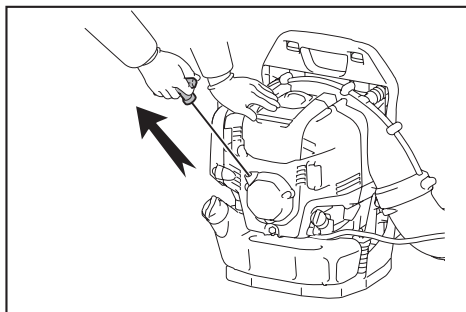

4. Dúchadlo a dodané zariadenia používajte len určené účely.
5. Naštartujte motor dúchadla len po úplnej montáži zariadenia. Používanie zariadenia je povolené len po pripínavení všetkého požadovaného príslušenstva.
6. Ak sa vyskytnú akékoľvek problémy s motorom, motor sa musí okamžite vypnúť.
7. Pri práci s dúchadlom vždy pevne uchopte rukoväť, pričom ovládacie rukoväť majte medzi palcom a ukazovák. Udržujte ruku

v tejto polohe, aby ste mali zariadenie vždy pod kontrolou. Zabezpečte, aby bola ovládacía rukoväť v dobrom stave, bez vlhkosti, asfaltu, oleja či mastnoty.

8. Vždy zaujmite bezpečný, stabilný postoj.
9. Počas činnosti noste dýchadlo správnym spôsobom na oboch ramenách. Dýchadlo nenoste len na jednom popruhu na plece. Môže to spôsobiť zranenie.
10. Dýchadlo používajte takým spôsobom, aby ste nevdychovali výfukové plyny. Nikdy nepoužívajte motor v uzatvorených miestnostiach (hrozí riziko zadusenía a otravy plynom). Oxid uhoľnatý je plyn bez zápachu. Vždy zabezpečte dostatočné vetranie.
11. Keď oddychujete alebo nechávate dýchadlo bez dozoru, vypnite motor. Umiestnite ho na bezpečné miesto tak, aby neohrozovalo ostatných ľudí, aby nespôsobilo vznietenie horľavých materiálov a aby nedošlo k jeho poškodeniu.
12. Nikdy nekladte horúce dýchadlo na suchú trávu ani na žiadne horľavé materiály.
13. Počas prevádzky sa musia používať všetky ochranné časti a kryty dodané s týmto zariadením.
14. Nikdy nepoužívajte motor s chybným tlmiečom výfuku.

Preprava

1. Počas prepravy musí byť motor vypnutý.

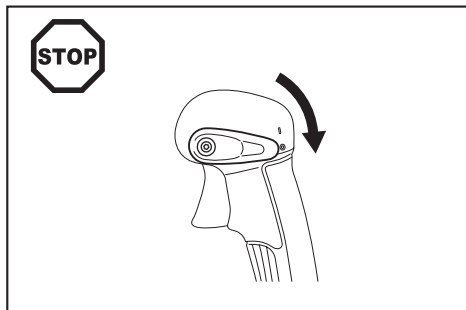

2. Dýchadlo umiestnite počas prepravy v osobnom alebo v nákladnom automobile do bezpečnej polohy tak, aby nedošlo k úniku paliva.
3. Pri preprave dýchadla zabezpečte, aby bola palivová nádrž úplne prázdna.
4. Pri prenášaní dýchadlo zdvihnite a držte za prepravnú rukoväť. Dýchadlo neťahajte za dýzu, trubicu ani iné časti.
5. Počas prenášania držte dýchadlo pevne.
6. Pri prenášaní dýchadla pokrčte kolená a dbajte na to, aby ste si nezranili plece a krížovú časť chrbtice.

Dopĺňanie paliva

1. Počas dopĺňania paliva vypnite motor, nepribližujte sa k zariadeniu s otvoreným plameňom a nefajčite.

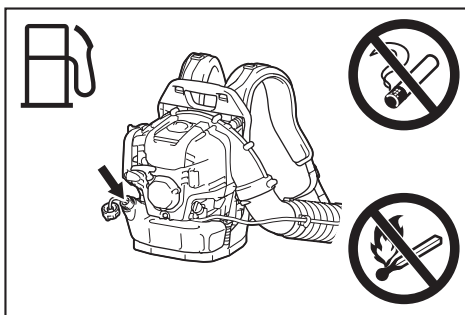

2. Dbajte na to, aby nedošlo ku kontaktu pokožky s ropnými produktmi. Nevdychujte palivové výpary. Počas dopĺňania paliva vždy používajte ochranné rukavice. V pravidelných intervaloch vymieňajte a čistite ochranný odev.
3. Dávajte pozor, aby nedošlo k rozliatiu paliva alebo oleja a následnej kontaminácii pôdy (ochrana životného prostredia). Po rozliatí paliva dýchadlo ihneď vyčistite. Navlhnutý odev nechajte pred správnym spôsobom likvidácie vyschnúť v uzatvorenej nádobe, aby sa predišlo samovznieteniu.
4. Dbajte na to, aby nedošlo k žiadnemu kontaktu paliva s odevom. Po vyliatí paliva na odev okamžite zasiahnutý odev vymeňte (nebezpečenstvo vznietenia).
5. V pravidelných intervaloch kontrolujte palivový uzáver, aby ste sa uistili, že je bezpečne utiahnutý.
6. Palivový uzáver dôkladne dotiahnite. Ak chcete naštartovať motor, prejdite na iné miesto (minimálne 3 metre (10 stôp) od miesta dopĺňania paliva).

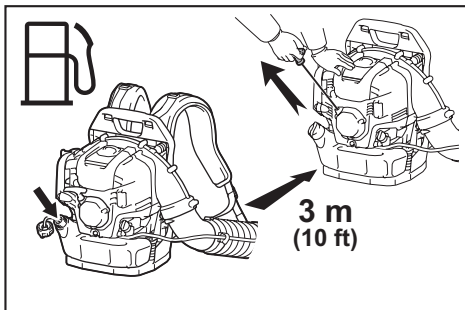

7. Palivo nikdy nedopĺňajte v uzatvorených miestnostiach. Palivové výpary sa hromadia na úrovni zeme (riziko výbuchu).
8. Palivo prepravujte a skladujte len v schválených nádobách. Zabezpečte, aby k uskladnenému palivu nemali prístup deti.
9. Nepokúšajte sa dopĺňať palivo do horúceho alebo bežiacieho motora.
10. Nedopĺňajte väčšie množstvo paliva, než sa uvádza v časti „TECHNICKÉ ŠPECIFIKÁCIE“.

Spôsob prevádzky

1. Dúchadlo používajte len pri dobrom osvetlení a pri dobrej viditeľnosti. Dávajte pozor na šmykľavé alebo mokré plochy, ľad a sneh (riziko pošmyknutia) a na úzky priestor. Vždy zachovávajte bezpečný postoj.
2. Nikdy nepracujte na nestabilných povrchoch ani v strmom teréne.
3. Nepracujte na rebriku ani vyvýšených miestach. V opačnom prípade môže dôjsť k vážnemu zraneniu.
4. Prúd vzduchu nesmerujte na okolostojacich, aby sa znížilo riziko zranenia osôb, pretože vysoký tlak prúdu vzduchu by mohol spôsobiť zranenie očí a vyfukovať malé predmety veľkou rýchlosťou.
5. Nikdy nevkladajte žiadne cudzie predmety do prívodu vzduchu zariadenia ani do dýzy dúchadla. Došlo by k poškodeniu kolesa ventilátora a spôsobeniu vážneho zranenia obsluhu alebo okolostojacích osôb v dôsledku vymrštenia daného predmetu alebo úlomkov veľkou rýchlosťou.
6. Dávajte pozor na smer vetra, t. j. nepracujte proti vetru.
7. Počas používania zariadenia nekráčajte dozadu, aby sa znížilo riziko potknutia a straty kontroly.
8. Pred čistením alebo údržbou dúchadla, či výmenou jeho súčastí vždy vypnite motor.
9. Robte si prestávky, aby ste predišli strate kontroly v dôsledku únavy. Odporúčame urobiť si každú hodinu 10 až 20-minútovú prestávku.
10. Zariadenie nepoužívajte blízko okien atď.
11. Ak je to možné, zariadenie používajte pri nízkych otáčkach a obmedzte dĺžku používania, aby sa predišlo vplyvom vibrácií alebo poškodeniu sluchu.
12. Zariadenie používajte len vo vhodnom čase. Dúchadlo nepoužívajte ráno ani neskoro v noci, kedy by jeho činnosť mohla rušiť ľudí.
13. Pred použitím dúchadla sa odporúča uvoľniť malé časti pomocou hrabli a metiel.
14. Pred použitím dúchadla v prašnom prostredí v prípade potreby jemne navlhčíte povrch alebo použite rozprašovač.
15. Nastavte dĺžku dýzy dúchadla tak, aby prúd vzduchu pôsobil blízko pri zemi.
16. Vždy obmedzte počet používaných dielov zariadenia, aby sa znížila úroveň hluku.
17. Po použití dúchadiel a iných zariadení vykonajte ČISTENIE! Všetok odpad umiestnite do nádoby určenej na zber odpadu.
18. Otáčky motora nezvyšujte viac, než je potrebné. Odfúknuté predmety môžu spôsobiť vážne zranenie.
19. Tlmič výfuku sa počas prevádzky zahrieva. Prípadný kontakt s tlmičom výfuku môže spôsobiť popálenie pokožky.
20. So zariadením nepracujte vo výbušnom prostredí, napríklad na miestach, kde sa nachádzajú horľavé kvapaliny, plyny či prach. Zariadenie vytvára iskrenie, ktoré môže spôsobiť vznietenie prachu alebo výparov.

Pokyny týkajúce sa údržby

1. Dbajte na ochranu životného prostredia. Dúchadlo používajte tak, aby spôsobovalo čo najmenej hluku a znečistenia. Predovšetkým skontrolujte správne nastavenie karburátora.
2. Dúchadlo čistite v pravidelných intervaloch a skontrolujte, či sú všetky skrutky a matice pevne utiahnuté.
3. Nikdy nevykonávajte údržbu dúchadla ani ho nikdy neskladujte v blízkosti otvorených plameňov, iskiev atď.

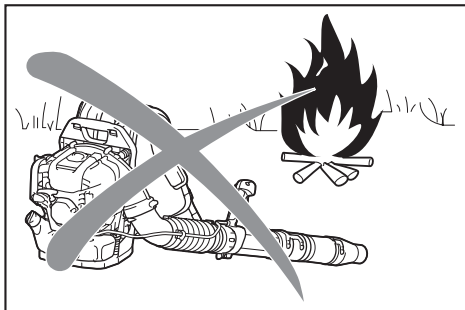

4. Dúchadlo vždy skladujte v dostatočne vetranej uzamknutej miestnosti a s prázdnuou palivovou nádržou.
5. Vykonávanie údržby alebo opravy používateľom je obmedzené na tie činnosti, ktoré sú popísané v tomto návode na obsluhu. Akékoľvek iné práce smú vykonávať len autorizovaní servisní zástupcovia.
6. Používajte len originálne náhradné diely a príslušenstvo dodávané spoločnosťou Makita/Dolmar. Používanie neschváleného príslušenstva a výbavy znamená zvýšené riziko nehôd a zranení. Spoločnosť Makita /Dolmar nepreberá žiadnu zodpovednosť za nehody a škody spôsobené používaním akéhokoľvek neschváleného prídavného zariadenia alebo príslušenstva.
7. Nesprávna oprava alebo nedostatočná údržba môžu skrátiť životnosť zariadenia a zvýšiť riziko nehôd.

Prvá pomoc

1. Pre prípad nehody je potrebné zabezpečiť, aby bola v blízkosti vykonávanej činnosti dostupná dobre vybavená lekárnica na prvú pomoc. Všetky použité položky z lekárnice prvej pomoci ihneď doplniť.
2. Pri požiadaní o pomoc poskytnite nasledovné informácie:
 - Miesto úrazu
 - Čo sa stalo
 - Počet zranených osôb
 - Charakter poranenia
 - Vaše meno

POPIS SÚČASTÍ

MG5300.4

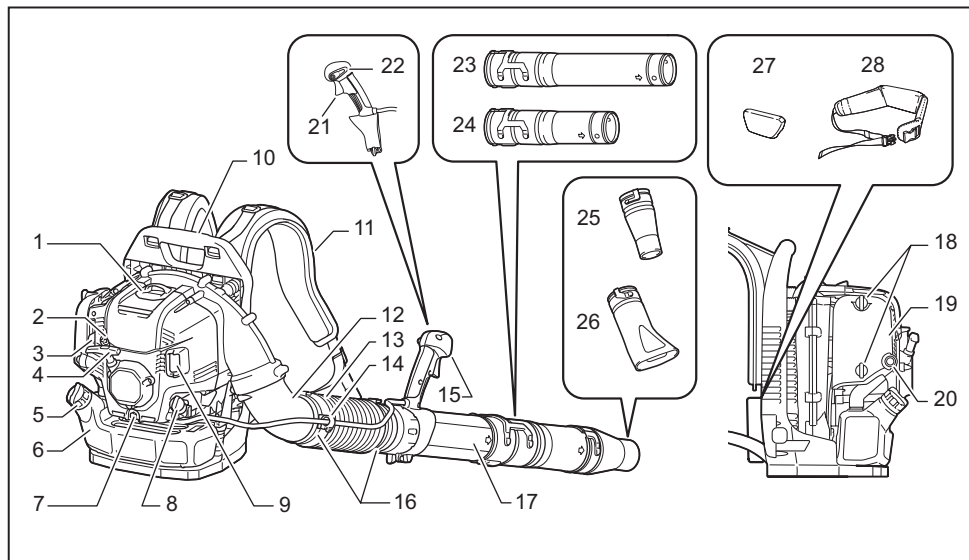

1	Kryt zapaľovacej sviečky	9	Tlmič	17	Otočná trubica	25	Kruhová dýza
2	Páčka zabraňujúca tvorbe námrazy	10	Rukoväť na prenášanie	18	Svorník (krytu čističa vzduchu)	26	Plochá dýza (voliteľné príslušenstvo)
3	Páčka sýtiča	11	Popruh na plece	19	Kryt čističa vzduchu	27	Odpruženie (voliteľné príslušenstvo)
4	Ovládač štartéra	12	Potrúbné koleno	20	Čerpadlo napúšťania paliva	28	Bedrový pás (voliteľné príslušenstvo)
5	Uzáver palivovej nádrže	13	Ohybná trubica	21	Spúšť škrtiacej klapky	-	-
6	Palivová nádrž	14	Držiak lanka	22	Ovládacia páčka zastavenia	-	-
7	Skrutka na vypúšťanie oleja	15	Ovládacia rukoväť	23	Dlhá trubica (voliteľné príslušenstvo)	-	-
8	Uzáver oleja	16	Pásik na upevnenie hadice	24	Krátka trubica (voliteľné príslušenstvo)	-	-

- Štandardné príslušenstvo sa môže líšiť v závislosti od krajiny.

ZOSTAVENIE

▲POZOR: Pred vykonávaním akýchkoľvek prác na dúchadle vždy najprv vypnite motor a odpojte kryt zapaľovacej sviečky.

▲POZOR: Dúchadlo naštartujte až po jeho úplnej montáži.

▲POZOR: Vždy používajte ochranné rukavice.

Montáž trubic dýchadla

1. Otočnú trubicu zasuňte do ohybnej trubice a zaistíte ich sťahovacou páskou.

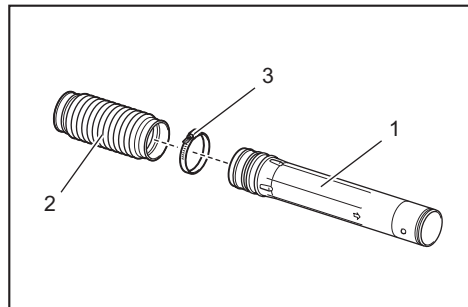

- 1. Otočná trubica 2. Ohybná trubica 3. Pásik na upevnenie hadice

2. Uvoľnite a odstráňte uťahovaciu skrutku.

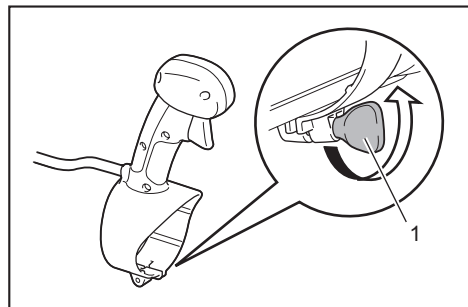

- 1. Uťahovacia skrutka

Dávajte pozor, aby ste pri zostavovaní ovládacej rukoväti neskrútili kábel.

3. Namontujte ovládaciu rukoväť/zostavu rukoväte na otočnú trubicu a zaistíte ich pomocou uťahovacej skrutky.

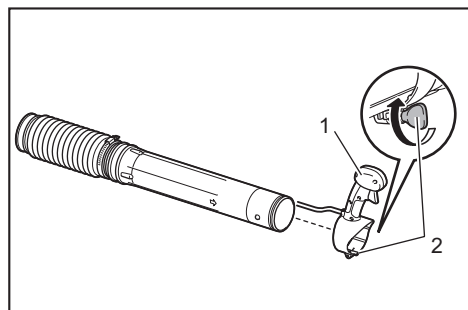

- 1. Ovládacia rukoväť 2. Uťahovacia skrutka

4. Ohybnú trubicu pripojte k potrubnému kolenu

Potrubné koleno vložte do ohybnej trubice. Medzi sťahovaciu pásku a ohybnú trubicu upevnite držiak lanka. Držiak lanka, ohybnú trubicu a potrubné koleno zaistíte sťahovacou páskou. Do držiaka lanka zasuňte ovládacie lanko a držiak lanka zatvorte.

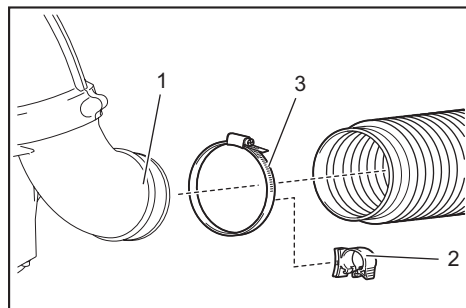

- 1. Potrubné koleno 2. Držiak lanka 3. Pásik na upevnenie hadice

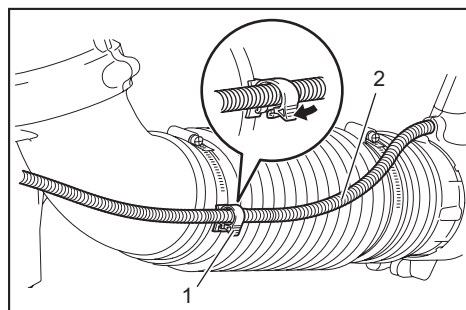

- 1. Držiak lanka 2. Ovládacie lanko

5. Dlhú/krátku trubicu pripojte k otočnej trubici. Otočením dlhej/krátkej trubice v smere hodinových ručičiek ju zaistíte na mieste. Potom k dlhej/krátkej trubici pripojte dýzu dýchadla. Otočením dýzy dýchadla v smere hodinových ručičiek ju zaistíte na mieste.

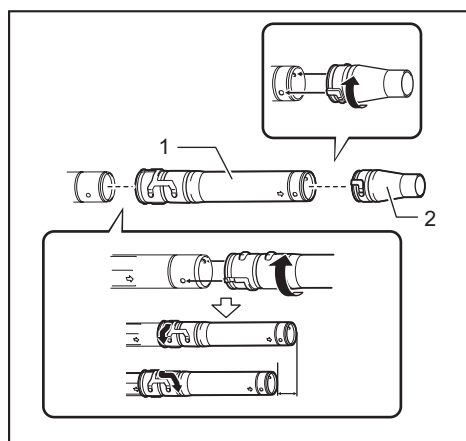

- 1. Dlhá/krátka trubica 2. Dýza dýchadla

6. Skontrolujte, či sú všetky upínacie prvky pevne utiahnuté. Skontrolujte, či sa ventil škrtiacej klapky správne pohybuje po celej dráhe pohybu škrtiacej klapky.

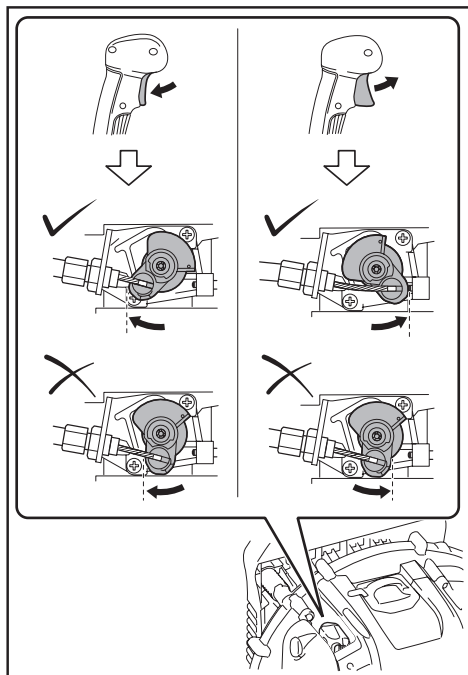

Ak nemožno škrtiacu klapku úplne potiahnuť alebo ak sa nevráti do správnej polohy, pozrite si časť ÚDRŽBA a vykonajte nastavenie ventilu škrtiacej klapky.

PRED NAŠTARTOVANÍM MOTORA

Kontrola a doplnenie motorového oleja

⚠ POZOR: Pri dopĺňaní motorového oleja vypnite motor a počkajte, kým motor nevychladne. V opačnom prípade hrozí riziko popálenia pokožky.

UPOZORNENIE: Použitie znehodnoteného oleja spôsobí nepravidelné štartovanie.

UPOZORNENIE: Pred odobratím olejového uzáveru odstráňte prach alebo nečistoty v blízkosti plniaceho otvoru. Rovnako dbajte na to, aby sa na odobratý olejový uzáver nedostal piesok alebo prach. V opačnom prípade môže piesok alebo prach nalepený na olejový uzáver spôsobiť nepravidelnú cirkuláciu oleja alebo opotrebovanie súčastí motora a zapríčiniť problémy.

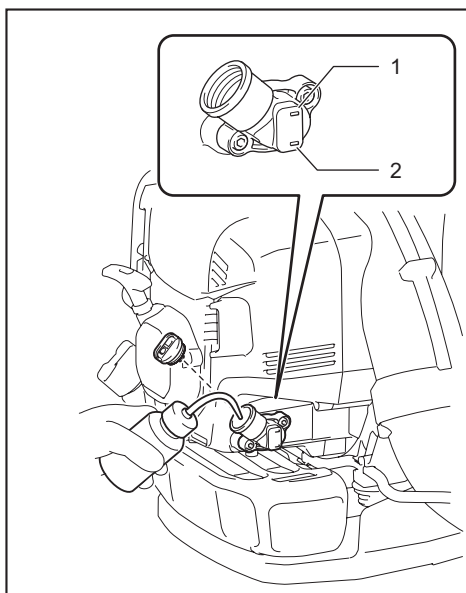

► 1. Značka hornej hraničnej hodnoty 2. Značka spodnej hraničnej hodnoty

Kontrola

Dúchadlo položte na vodorovný povrch a odstráňte olejový uzáver. Uistite sa, že sa hladina oleja nachádza medzi hornou a spodnou značkou. Ak hladina oleja nedosahuje spodnú úroveň, doplňte nový olej.

Olej vymeňte vždy, keď dôjde k jeho znečisteniu alebo k výraznej zmene sfarbenia. (Postup a interval výmeny oleja nájdete v časti „Výmena motorového oleja“.)

Doplnenie

Dúchadlo položte na vodorovný povrch a odstráňte olejový uzáver.

Doplňte olej po hornú značku na mierke oleja.

V priemere treba motorový olej za normálnych okolností dopĺňať po každých 20 hodinách prevádzky (po každých 10 – 15 doplneniach paliva).

Odporúčaný olej

- Originálny motorový olej pre 4-taktné motory Makita/Dolmar alebo
- SAE 10W-30 podľa klasifikácie API, triedy SF alebo vyššej (olej pre automobily so 4-taktným motorom)

Objem oleja

Kapacita oleja: približne 140 ml

UPOZORNENIE: Dúchadlo vo vertikálnej polohe položte na rovny povrch. Ak je dúchadlo naklonené, mierka oleja neukazuje správne množstvo oleja a olej nateká do motora. Dôsledkom tohto stavu môže byť doplnenie príliš veľkého množstva oleja.

UPOZORNENIE: Nedopĺňajte nadmerné množstvo oleja. Nadmerné množstvo oleja môže spôsobiť únik z odvzdušňovača čističa vzduchu a znečistiť okolité časti alebo sa môže vyskytnúť biely dym v dôsledku spaľovania nadbytočného oleja.

Po doplnení oleja

Vyliaty olej utrite handričkou.

Prívod paliva

VAROVANIE: Pri dopĺňaní paliva vypnite motor a počkajte, kým motor nevychladne. Ak to neurobíte, môže dôjsť k vznieteniu, požiaru alebo popáleniu pokožky.

VAROVANIE: Dopĺňanie paliva sa musí vykonávať na mieste bez výskytu ohňa, aby sa predišlo vznieteniu alebo požiaru. S ohňom sa nikdy nepribližujte (fajčenie atď.) k miestu dopĺňania paliva.

VAROVANIE: Palivo dopĺňajte na rovnom povrchu. Palivo nedopĺňajte na nestabilnom mieste. Palivo dopĺňajte pri dobrej viditeľnosti a dostatočnom osvetlení.

VAROVANIE: Pomaly otvárajte uzáver palivovej nádrže. Palivo sa môže vyliat' v dôsledku vnútornému tlaku.

VAROVANIE: Dávajte pozor, aby nedošlo k rozliatiu paliva. Rozliate palivo utrite.

VAROVANIE: Dopĺňanie paliva vykonávajte na dostatočne vetranom mieste.

VAROVANIE: Palivo dopĺňajte na otvorenom voľnom priestranstve.

VAROVANIE: S palivom narábajte opatrne.

POZOR: Palivo pri kontakte s pokožkou alebo očami môže spôsobiť alergiu alebo podráždenie. Ak spozorujete akékoľvek nezvyčajné zmeny zdravotného stavu, okamžite vyhľadajte lekársku pomoc.

UPOZORNENIE: NEPRIDÁVAJTE olej do palivovej nádrže.

Palivo

VAROVANIE: Zariadenie a nádobu na palivo uchovávajte na chladnom mieste mimo priameho slnečného svetla.

VAROVANIE: Nikdy neskladujte palivo v aute.

Zariadenie je vybavené štvortaktným motorom. Používajte len automobilový benzín (s bežným alebo zvýšeným oktánovým číslom).

UPOZORNENIE: Nikdy nepoužívajte benzín zmiešaný s akýmkoľvek olejom, napr. olejom pre 2-taktné motory či motorovým olejom. V opačnom prípade dôjde k nadmernému hromadeniu sadzí alebo k mechanickým problémom.

POZNÁMKA: Palivo skladujte v špeciálnej nádobe v dobre vetranom zatienenom priestore. Palivo spotrebujte v priebehu 4 týždňov. V opačnom prípade sa palivo môže znehodnotiť v priebehu jedného dňa.

Spôsob dopĺňania paliva

POZOR: Ak sa na uzávere nádrže nachádza nejaká prasklina alebo poškodenie, vymeňte ho.

POZOR: Uzáver nádrže sa časom opotrebuje. Vymieňajte ho každé dva až tri roky.

UPOZORNENIE: NELEJTE palivo do plniaceho otvoru oleja.

1. Mierny uvoľnite uzáver nádrže, aby sa z nej uvoľnil tlak.
2. Odoberte uzáver nádrže a dolejte palivo, pričom odstráňte vzduch naklonením palivovej nádrže, aby plniaci otvor smeroval nahor. NEDOPLŇAJTE palivo až po hornú časť nádrže.
3. Po doplnení paliva bezpečne utiahnite uzáver nádrže.

PREVÁDZKA

Štartovanie motora

VAROVANIE: Nikdy sa nepokúšajte štartovať motor na mieste, kde sa dopĺňalo palivo. Mohlo by to spôsobiť vznietenie alebo požiar. Pri štartovaní motora zachovajte minimálne trojmetrovú vzdialenosť od miesta dopĺňania paliva.

VAROVANIE: Výfukové plyny prúdiace z motora sú toxické. Nepoužívajte motor na nedostatočne vetranom mieste, napríklad v tuneli, v budove atď. Používanie motora na nedostatočne vetranom mieste môže spôsobiť otravu výfukovými plynmi.

VAROVANIE: V prípade zistenia akéhokoľvek nezvyčajného zvuku, zápachu, vibrácií po naštartovaní ihneď vypnite motor a vykonajte kontrolu. Ak sa motor používa bez venovania pozornosti takýmto nezvyčajným javom, môže dôjsť k nehode.

VAROVANIE: Nedotýkajte sa horúceho krytu motora. V opačnom prípade hrozí riziko popálenia pokožky.

VAROVANIE: Pred naštartovaním motora sa uistite, že nedochádza k žiadnemu úniku paliva.

VAROVANIE: Skontrolujte, či sa motor vypne po prepnutí tlačidla zastavenia do polohy „O“.

Keď je motor studený alebo po doplnení paliva (studený štart)

1. Dúchadlo položte na rovný povrch.
2. Poloha I/O

Ovládaciu páčku zastavenia prepnite do polohy „I“.

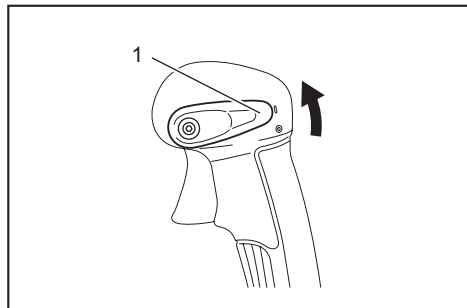

► 1. Ovládací páčka zastavenia

3. Pokračujte v stláčaní čerpadla napúšťania paliva, kým sa do neho nedostane palivo.

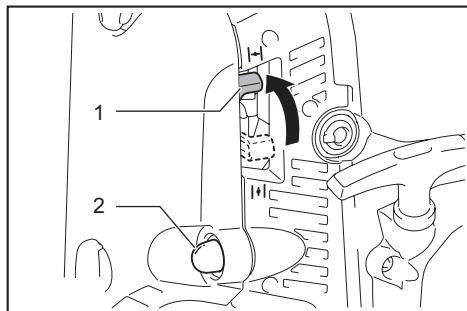

► 1. Páčka sýtiča 2. Čerpadlo napúšťania paliva

POZNÁMKA: Vo všeobecnosti sa palivo dostane do karburátora po 7 až 10 stlačeniach.

POZNÁMKA: Keď sa čerpadlo napúšťania paliva nadmerne stláča, prebytočné palivo sa vráti do palivovej nádrže.

4. Páčku sýtiča nastavte do polohy zatvorenia.
5. Položte ľavú ruku na hornú stranu dúchadla a pomaly potiahnite rukoväť spúšťača pravou rukou, kým nepocítite kompresiu. Potom silno potiahnite rukoväť spúšťača.

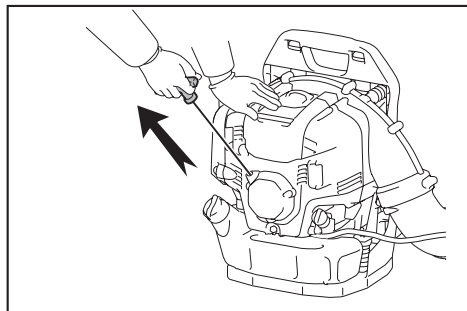

UPOZORNENIE: Nikdy nevyťahujte lanko úplne.

UPOZORNENIE: Rukoväť spúšťača jemne vráťte do krytu. Ak to neurobíte, rukoväť spúšťača do vás môže naraziť alebo sa nemusí navinúť správne.

POZNÁMKA: Ak dôjde k zažnutiu a zastaveniu motora, vráťte páčku sýtiča do polohy „OPEN“ (Otvorené) a niekoľkokrát potiahnite rukoväť spúšťača, aby sa motor znova naštartoval.

6. Po naštartovaní motora posuňte páčku sýtiča nadol do otvorenej polohy.

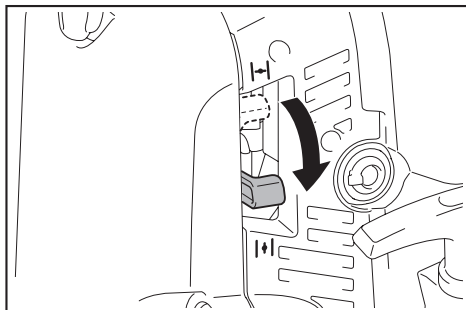

POZNÁMKA: Pred stlačením plynu prepnite páčku sýtiča do úplne otvorenej polohy.

POZNÁMKA: Pri nízkej teplote alebo v prípade, že motor nie je dostatočne zahriaty, nikdy neotvárajte páčku sýtiča prudko. V opačnom prípade môže dôjsť k vypnutiu motora.

7. Motor nechajte bežať na voľnobežných alebo nízkych otáčkach po dobu 2 až 3 minút, aby sa zahrial.
8. Zahriatie je úplné vtedy, keď sa otáčky motora dokážu zrýchliť z nízkej na najvyššiu hodnotu.

POZNÁMKA: Ak bude operátor neustále poťahovať rukoväť spúšťača niekoľkokrát s páčkou sýtiča ponechanou v polohe „CLOSE“ (Zatvorené), potom môže byť problematické naštartovať motor kvôli presatiu paliva. V prípade presatia paliva odstráňte zapalovaciu sviečku a niekoľkokrát prudko potiahnite rukoväť spúšťača, aby sa odstránilo prebytočné palivo. Vysušte elektródu zapalovacej sviečky.

Keď je motor zahriaty (teplý štart)

▲POZOR: Dávajte pozor, aby ste si nepopáliili ruku. Pri štartovaní motora používajte rukavice.

1. Dúchadlo položte na rovný povrch.
2. Niekoľkokrát stlačte čerpadlo napúšťania paliva.
3. Uistite sa, že je páčka sýtiča otvorená.
4. Položte ľavú ruku na hornú stranu dúchadla a pomaly potiahnite rukoväť spúšťača pravou rukou, kým nepocítite kompresiu. Potom silno potiahnite rukoväť spúšťača.

Zastavenie motora

Uvoľnite spúšť škrtiacej klapky a potom ovládaciu páčku zastavenia prepnite do polohy „O“.

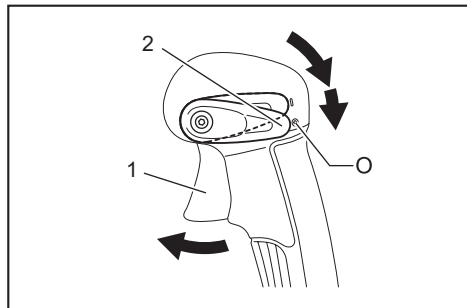

- 1. Spúšť škrtiacej klapky 2. Ovládací páčka zastavenia

Zabránenie vytvoreniu námrazy na karburátore

UPOZORNENIE: Keď je teplota prostredia vyššia ako 10 °C, vždy vráťte páčku do normálneho nastavenia (značka slnka). V opačnom prípade môže dôjsť k poškodeniu motora v dôsledku prehriatia.

Keď je teplota prostredia nízka a vlhkosť je vysoká, vodná para môže zamrznúť vnútri karburátora a motor bude bežať nepravideľne (vytvorenie námrazy na karburátore). Ak je to potrebné, nasledujúcim spôsobom zmeňte nastavenie páčky zabráňujúcej tvorbu námrazy.

1. Odskrutkujte skrutku a potiahnite páčku zabráňujúcu tvorbu námrazy.
2. Zasuňte páčku zabráňujúcu tvorbu námrazy nasledovne:

Prostredie s teplotou vyššou ako 10 °C

Nastavte výbežok do polohy označenej slnkom (poloha teplejšieho prostredia).

Prostredie s teplotou 10 °C alebo nižšou

Nastavte výbežok do polohy označenej snehovou vločkou (poloha rozmrazovania).

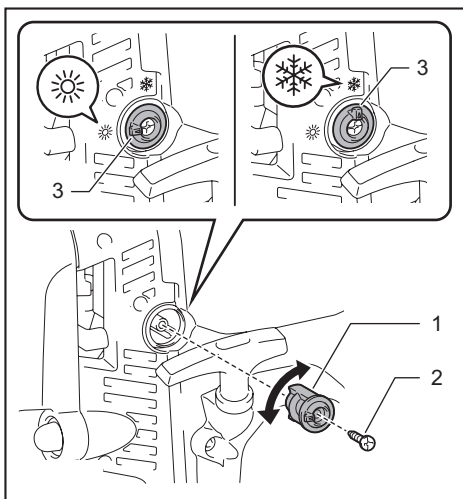

- 1. Páčka zabráňujúca tvorbu námrazy 2. Skrutka 3. Výbežok

3. Dotiahnite skrutku.

Nastavenie popruhu na plece

1. Popruh na plece nastavte na dĺžku pohodlnú na prácu počas nosenia dýchadla.

Ak chcete dotiahnuť popruh, potiahnite koniec popruhu nadol.

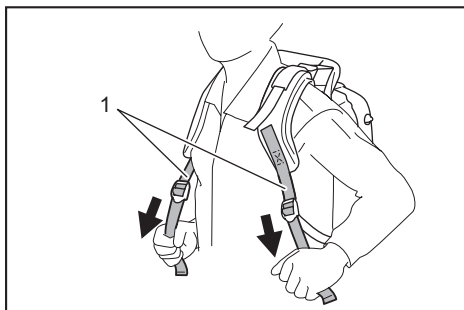

- 1. Popruh na plece

Ak chcete popruh uvoľniť, potiahnite koniec upínacieho prvku smerom nahor.

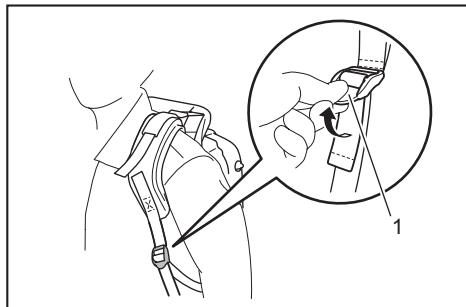

► 1. Upínací prvok

Zrolujte jeden koniec popruhu nahor a prichyťte ho pásikom.

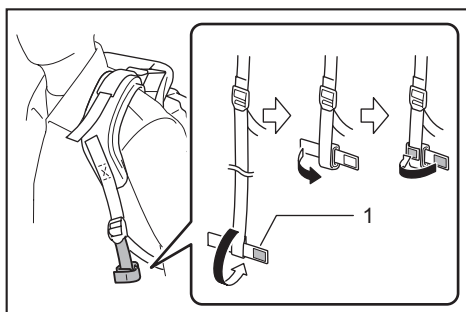

► 1. Pásik

2. Ťahajte stabilizačný popruh dovedy, kým neostane žiadna medzera medzi vašim chrbtom a krytom dýchadla.

Ak chcete tento popruh zaistiť, potiahnite koniec popruhu nadol.

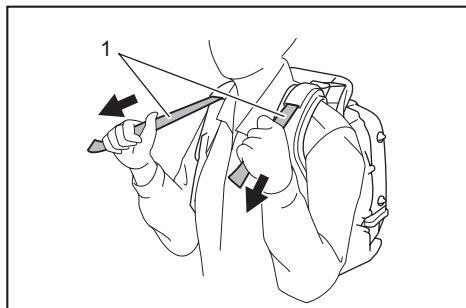

► 1. Stabilizačný popruh

Ak chcete popruh uvoľniť, potiahnite koniec upínacieho prvku smerom nahor.

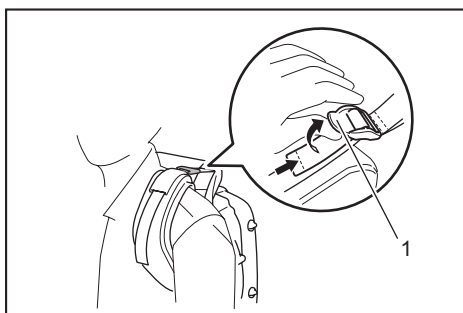

► 1. Upínací prvok

Bedrový pás

Voliteľné príslušenstvo

Bedrový pás (voliteľné príslušenstvo) umožňuje obsluhu stabilnejšie prenášanie zariadenia.

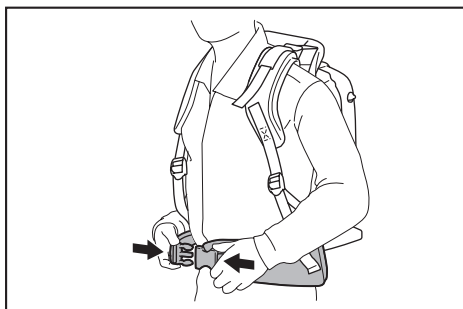

▲POZOR: Pred zložením dýchadla nezabudnite uvoľniť sponu bedrového pásu.

Nastavenie polohy ovládacej rukoväti

Ovládaciu rukoväť posuňte pomocou otočnej trubice do najpohodlivejšej polohy. Potom ovládaciu rukoväť utiahnite pomocou uťahovacej skrutky.

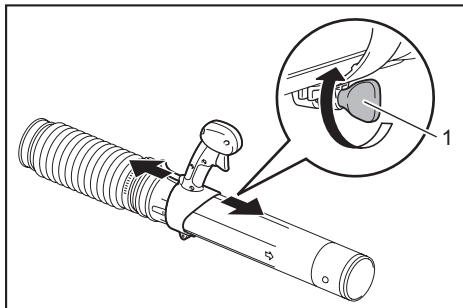

► 1. Uťahovacia skrutka

Používanie dúchadla

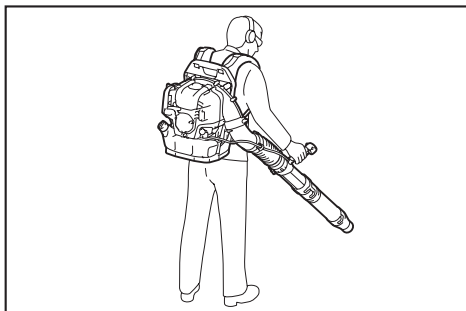

1. Počas používania dúchadla nastavte spúšť škrtiacej klapky/páčku škrtiacej klapky tak, aby bola sila prúdiaceho vzduchu primeraná miestu práce a podmienkam.

2. Nastavenie otáčok motora.

Otáčky motora sa zvyšujú potiahnutím spúšte škrtiacej klapky. Ak chcete znížiť otáčky motora, uvoľníte spúšť škrtiacej klapky.

Funkcia regulácie otáčok umožňuje obsluhu zachovať konštantné otáčky motora bez používania páčky spúšte. Ak chcete zvýšiť otáčky motora, otočte ovládaciu páčku zastavenia do polohy vysokých otáčok. Ak chcete znížiť otáčky motora, otočte ovládaciu páčku zastavenia do polohy nízkych otáčok.

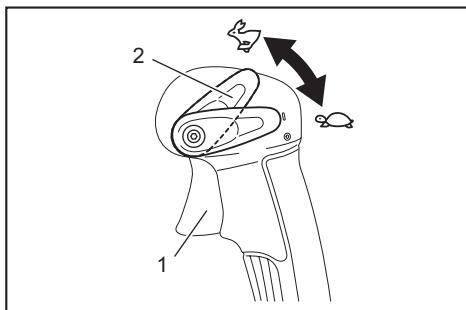

► 1. Spúšť škrtiacej klapky 2. Ovládací páčka zastavenia

Preprava dúchadla

POZOR: Pri preprave dúchadla vypnite motor.

UPOZORNENIE: Na dúchadle nesedzte ani nestojte, ani naň nekladte žiadne ťažké predmety. Zariadenie by sa mohlo poškodiť.

UPOZORNENIE: Pri preprave alebo skladovaní uchovávajte dúchadlo vo vertikálnej polohe. Preprava alebo skladovanie v inej ako vo vertikálnej polohe môže spôsobiť vyliatie oleja vnútri motora dúchadla. V dôsledku toho môže dôjsť k únikom oleja a výskytu bieleho dymu zo spáleného oleja, pričom sa čistič vzduchu môže znečistiť olejom.

UPOZORNENIE: Dúchadlo pri prenášaní neťahajte. V opačnom prípade môže dôjsť k poškodeniu krytu dúchadla.

ÚDRŽBA

POZOR: Pred kontrolou a údržbou vypnite motor a nechajte ho vychladnúť. Rovnako odmontujte zapalovaciu sviečku a uzáver sviečky. Ak to neurobíte, obsluha môže utrpieť popáleniny alebo úraz v dôsledku nežiaduceho spustenia dúchadla.

POZOR: Po kontrole a údržbe sa uistite, že sú všetky časti namontované.

Výmena motorového oleja

POZOR: Blok motora aj motorový olej sú bezprostredne po vypnutí motora horúce. Pri výmene motorového oleja sa presvedčte, že blok motora aj olej už dostatočne vychladli. V opačnom prípade hrozí riziko popálenia. Po vypnutí motora ponechajte dostatok času na návrat motorového oleja do nádrže na olej, aby sa zaistilo presné odčítanie množstva oleja.

POZOR: Ak sa olej naplní nad požadovaný limit, môže dôjsť k jeho znečisteniu alebo vznieteniu sprevádzanému bielym dymom.

UPOZORNENIE: Nikdy nevyliievajte použitý olej do komunálneho odpadu, na zem ani do kanalizácie. Likvidáciu oleja upravujú príslušné zákony. Pri likvidácii vždy dodržiavajte platné zákony a normy. V prípade neznalosti akýchkoľvek predpisov kontaktujte autorizovaného servisného zástupcu.

UPOZORNENIE: K znehodnoteniu oleja dochádza aj vtedy, keď sa nepoužíva. Kontrolu a výmenu vykonávajte v pravidelných intervaloch (výmenu oleja vykonávajte každých 6 mesiacov).

Znehodnotený motorový olej do značnej miery skráti životnosť klzných a otáčavých častí dúchadla. Zabezpečte kontrolu intervalu a množstva vymeneného oleja.

Interval výmeny

Po prvých 20 prevádzkových hodinách a potom po každých 50 prevádzkových hodinách

Odporúčaný olej

- Originálny motorový olej pre 4-taktné motory Makita/Dolmar alebo
- SAE 10W-30 podľa klasifikácie API, triedy SF alebo vyššej (olej pre automobily so 4-taktným motorom)

Postup výmeny oleja

Olej vymeňte nasledujúcim spôsobom:

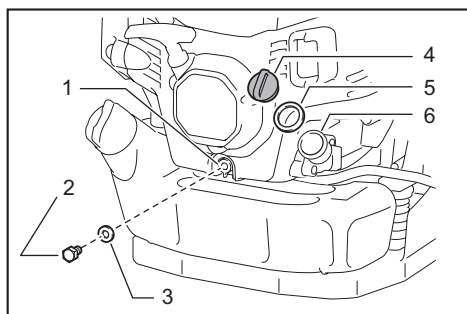

- 1. Odtokový otvor 2. Skrutka na vypúšťanie oleja 3. Tesnenie (hliníková podložka) 4. Uzáver oleja 5. Tesnenie olejového uzáveru 6. Otvor na dopĺňanie oleja

1. Dúchadlo položte na vodorovný povrch.
2. Pod vypúšťací otvor umiestnite nádobu na odpadový olej, aby sa do nej pri vypúšťaní zachytil. Táto nádoba by mala mať objem minimálne 140 ml, aby sa do nej dal zachytiť všetok olej.
3. Uvoľnite skrutku na vypúšťanie oleja a nechajte olej vytečť. Dbajte na to, aby olej nevytekol na palivovú nádrž alebo iné časti dúchadla.

UPOZORNENIE: Dávajte pozor, aby nedošlo k uvoľneniu tesnenia (hliníkovej podložky). Skrutku na vypúšťanie oleja položte na miesto, kde nedôjde k jej znečisteniu.

4. Odstráňte olejový uzáver. (Odstránením olejového uzáveru sa uľahčí vypúšťanie oleja.)

UPOZORNENIE: Olejový uzáver položte na miesto, kde nedôjde k jeho znečisteniu.

5. Počas klesania hladiny vypúšťaného oleja nahnite dúchadlo na stranu s vypúšťacím otvorom tak, aby vytekol všetok olej.
6. Po úplnom vypustení oleja pevne utiahnite skrutku na vypúšťanie oleja. Ak sa táto skrutka neutiahne pevne, môže dôjsť k úniku oleja.

UPOZORNENIE: Pri opätovnom nasadzovaní vypúšťacieho uzáveru nezabudnite vrátiť na miesto tesnenie (hliníkovú podložku).

7. Do plniaceho otvoru oleja dolejte približne 140 ml oleja, aby jeho hladina siahala po hornú značku.

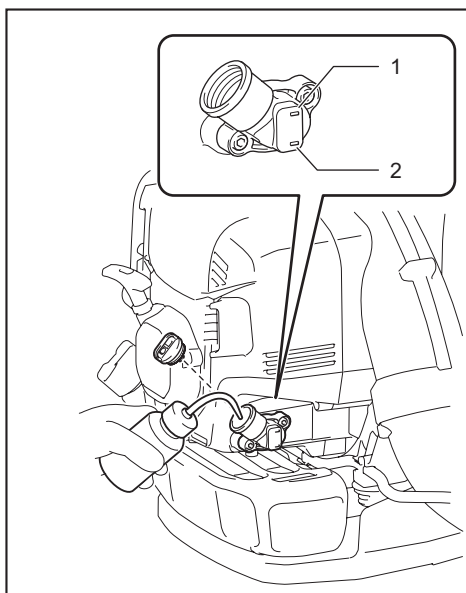

- 1. Značka hornej hraničnej hodnoty 2. Značka spodnej hraničnej hodnoty

8. Po doplnení oleja bezpečne utiahnite olejový uzáver, aby sa predišlo únikom oleja.

UPOZORNENIE: Pri opätovnom nasadzovaní olejového uzáveru nezabudnite nasadiť na miesto tesnenie olejového uzáveru.

Čistenie čističa vzduchu

VAROVANIE: POUŽITIE HORLAVÝCH LÁTKO JE PRÍSNE ZAKÁZANÉ

Interval čistenia a kontroly

Denne (po každých 10 prevádzkových hodinách)

Postup čistenia

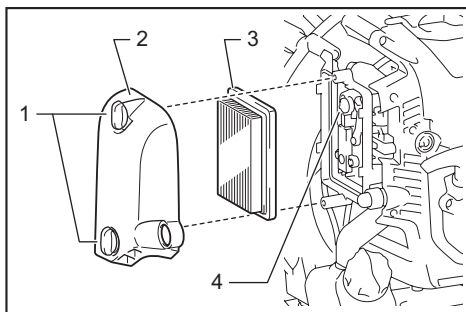

- 1. Svorníky 2. Kryt čističa vzduchu 3. Vložka 4. Odvzdušňovač

1. Uvoľnite svorníky.
2. Odmontujte kryt čističa vzduchu.
3. Vyberte vložku a handrou alebo prúdom vzduchu z nej odstráňte všetky nečistoty. Vložku vymeňte za novú, ak je poškodená alebo veľmi znečistená.

POZNÁMKA: Táto vložka je suchého typu, preto by nemala navlhnúť. Nikdy ju neumývajte vodou.

4. Z okolia odvzdušňovača handričkou utrite všetok olej.
5. Vložku založte do skrinky čističa vzduchu.
6. Pripevnite kryt čističa vzduchu a utiahnite svorníky.

UPOZORNENIE: Vložku vyčistíte niekoľkokrát denne, ak sa na nej zachytí nadmerné množstvo prachu v dôsledku práce v prašnom prostredí.

UPOZORNENIE: Ak budete pokračovať v používaní dýchadla bez vyčistenia vložky od oleja, olej môže z čističa vzduchu vytiecť, čo spôsobí znečistenie oleja.

Kontrola zapalovacej sviečky

▲POZOR: Nedotýkajte sa zapalovacej sviečky, pokiaľ je motor v chode. V opačnom prípade môže dôjsť k zasiahnutiu elektrickým prúdom.

▲POZOR: Ovládaci páčku zastavenia/tlačidlo zastavenia prepnite do polohy vypnutia „O“.

▲POZOR: Pravidelne kontrolujte kábel zapalovacej sviečky. Ak je poškodený alebo roztrhnutý, vymeňte ho. V opačnom prípade môže dôjsť k zasiahnutiu elektrickým prúdom.

UPOZORNENIE: Pri výmene zapalovacej sviečky najprv vyčistíte zapalovaciu sviečku a hlavu valca tak, aby sa do valca nedostala žiadna nečistota, piesok atď.

UPOZORNENIE: Po vychladnutí motora odmontujte zapalovaciu sviečku, aby sa predišlo poškodeniu závitového otvoru vo valci.

UPOZORNENIE: Zapalovaciu sviečku namontujte správnym spôsobom do závitového otvoru. Ak sa namontuje šikmo, dôjde k poškodeniu závitového otvoru vo valci.

1. Ak chcete otvoriť kryt sviečky, nadvihnite ho a otočte ním o polovicu otáčky.

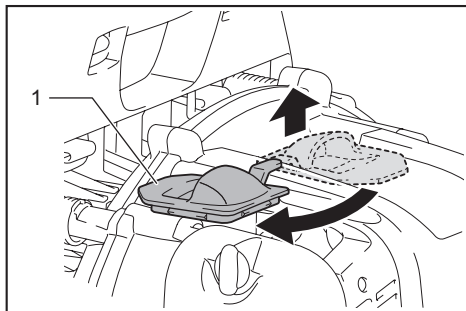

► 1. Kryt sviečky

2. Demontáž a montáž sviečky vykonajte kľúčom na sviečky, ktorý je súčasťou štandardnej výbavy.

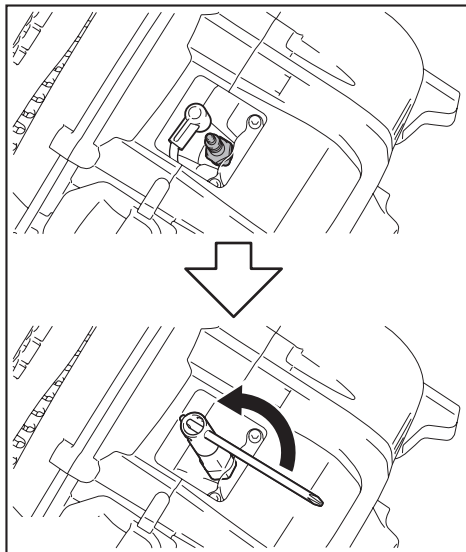

3. Správna vzdialenosť medzi dvoma elektródami zapalovacej sviečky je 0,7 až 0,8 mm. Ak je táto vzdialenosť príliš veľká alebo príliš malá, nastavte ju na správnu hodnotu.

Zapalovaciu sviečku dôkladne vyčistite alebo ju vymeňte, ak sa na nej nahromadil uhlík alebo došlo k jej znečisteniu.

Pri výmene použite nasledujúci typ NGK CMR6H.

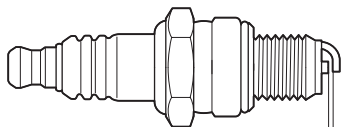

0.7 mm – 0.8 mm (0.028" – 0.031")

4. Kryt sviečky zatvoríte tak, že ho otočíte o polovicu otáčky a zatlačíte na pretlačenej časti.

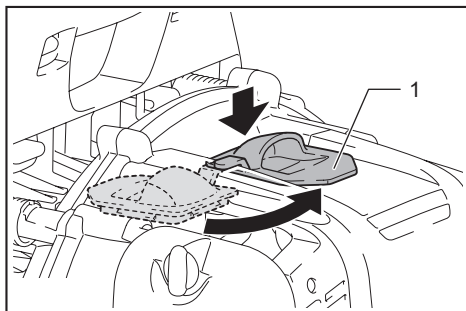

► 1. Kryt sviečky

Čistenie palivového filtra

⚠ POZOR: Uistite sa, že nedošlo k žiadnemu poškodeniu palivovej nádrže. Ak je palivová nádrž poškodená, bezodkladne požiadajte autorizované servisné stredisko o opravu.

UPOZORNENIE: Čistenie palivového filtra vykonávajte pravidelne. Upchaný palivový filter môže spôsobovať ťažkosti pri štartovaní alebo znemožňovať zvýšenie otáčok motora.

Palivový filter pravidelne kontrolujte nasledujúcim spôsobom:

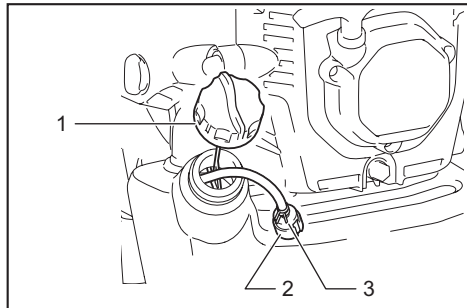

- 1. Uzáver palivovej nádrže 2. Palivový filter
3. Svorka hadice

1. Odstráňte uzáver palivovej nádrže a vypustite všetko palivo z palivovej nádrže. Skontrolujte, či sa vnútri nádrže nenachádzajú žiadne cudzorodé materiály. Ak áno, odstráňte tieto materiály dôkladným vyčistením nádrže.
2. Vyťahnite palivový filter pomocou lanka cez plniaci otvor oleja.
3. Ak je povrch palivového filtra znečistený, vyčistite ho benzínom.

UPOZORNENIE: Likvidáciu benzínu použitého na čistenie palivového filtra vykonajte v súlade s postupom stanoveným miestnymi úradmi.

UPOZORNENIE: V prípade nadmerného znečistenia palivový filter vymeňte.

4. Po kontrole, vyčistení alebo výmene vložte palivový filter do palivového potrubia a upevnite ho pomocou svorky hadice. Palivový filter založte do palivovej nádrže a pevne utiahnite uzáver palivovej nádrže.

Nastavenie voľnobežných otáčok

⚠ POZOR: Karburátor bol nastavený vo výrobe. Nikdy nevykonávajte žiadne iné nastavenie okrem voľnobehu. O iné nastavenia požiadajte autorizované servisné stredisko.

Správna hodnota nízkych otáčok je 2 800 min⁻¹ (ot./min.). Ak sa vyžaduje zmena otáčok, voľnobežné otáčky nastavte pomocou krížového skrutkovača. Ak sa motor počas voľnobežného chodu vypne alebo má nepravidelny chod, nastavovaciu skrutku otáčajte doprava, čím sa voľnobežné otáčky zvýšia. Ak má motor počas voľnobežného chodu príliš vysoký výkon, nastavovaciu skrutku otáčajte doľava, čím sa voľnobežné otáčky znížia.

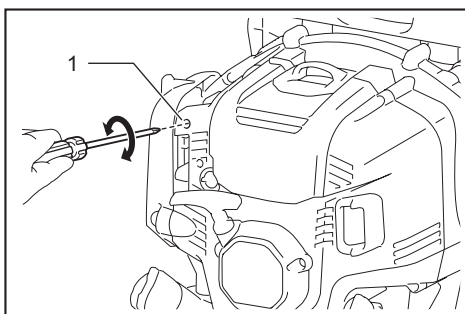

- 1. Skrutka na nastavenie voľnobehu

Kontrola ventilu škrtiacej klapky

V prípade ohnutia alebo zachytenia ovládacieho lanka nedochádza ku kontaktu ventilu škrtiacej klapky a skrutky na nastavenie voľnobehu, čo zabraňuje správne chodu motora počas voľnobežného chodu. V takomto prípade zmeňte polohu ovládacieho lanka, aby ste zaistili správny pohyb ventilu.

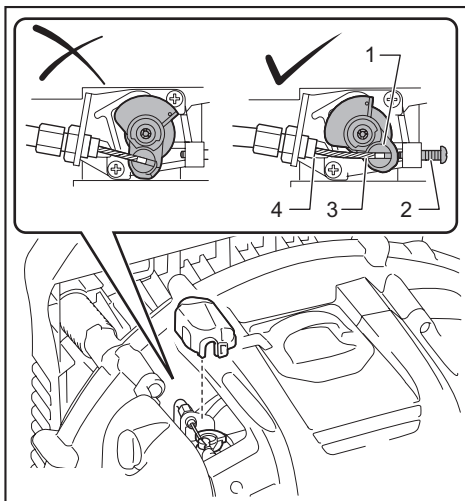

- 1. Ventil škrtiacej klapky 2. Skrutka na nastavenie voľnobehu 3. Ovládacie lanko 4. Doraz ventilu škrtiacej klapky

Ak sa ventil škrtiacej klapky nedotýka dorazu v prípade, keď spúšť škrtiacej klapky stlačíte na doraz, alebo sa nedotýka skrutky na nastavenie voľnobehu počas voľnobežného chodu, skrutku na nastavenie lanka otáčajte nasledujúcim spôsobom:

1. Uvoľnite upevňovaciu maticu.
2. Ak sa ventil škrtiacej klapky nedotýka dorazu ventilu škrtiacej klapky, skrutku na nastavenie lanka otáčajte proti smeru hodinových ručičiek.

Ak sa ventil škrtiacej klapky nedotýka skrutky na nastavenie voľnobehu, skrutku na nastavenie lanka otáčajte v smere hodinových ručičiek.

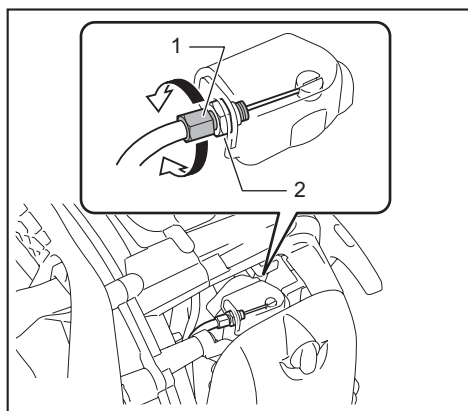

► 1. Skrutka na nastavenie lanka 2. Upevňovacia matica

3. Uťahnutím upevňovacej matice zaistíte skrutku na nastavenie lanka.

4. Skontrolujte pohyb ventilu škrtiacej klapky. Pri potiahnutí/otočení spúšte/páčky škrtiacej klapky sa ventil škrtiacej klapky dostane do polohy znázornenej na obrázku.

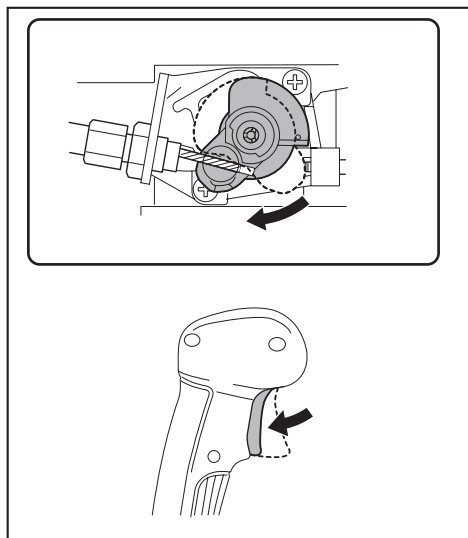

Čistenie krytu karburátora

Ak sa kryt karburátora znečistí a je zložité skontrolovať ventil škrtiacej klapky, kryt karburátora vyčistíte nasledujúcim spôsobom:

UPOZORNENIE: Na čistenie krytu karburátora nikdy nepoužívajte benzín, benzinový čistič, riedidlo, alkohol ani žiadne iné podobné látky. Mohli by ste ho poškodiť.

1. Do otvoru krytu motora zastrčte plochý skrutkovač. Uvoľnite svorku krytu karburátora.

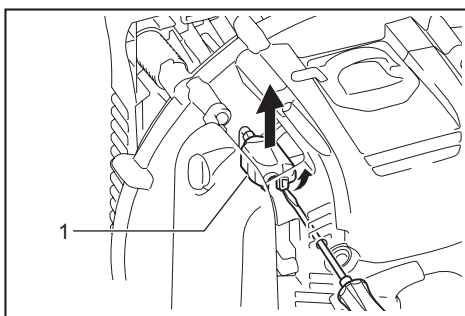

► 1. Kryt karburátora

2. Vyčistíte kryt karburátora.

UPOZORNENIE: Na vyčistenie krytu karburátora použite mokrú handričku.

3. Kryt karburátora vráťte na miesto. Presvedčte sa, či kryt karburátora zaklapol a je zaistený na svojom mieste.

Kontrola skrutiek, matíc a ďalších dielov

Znova utiahnite uvoľnené skrutky, matice atď.

Skontrolujte, či nedochádza k úniku paliva a oleja.

Poškodené časti vymeňte za nové, aby sa zabezpečila bezpečná prevádzka.

Čistenie motora, prívodu chladiaceho vzduchu

Motor udržiavajte v čistej pravidelným utieraním handričkou.

Dbajte na to, aby na rebrách valca neostával žiaden prach ani nečistoty. Prach a nečistoty na rebrách môžu zapríčiniť prehrievanie motora a zadretie piestu.

Vzduch sa privádza z nasávacieho otvoru vzduchu. Ak počas používania dýchadla dôjde k poklesu prúdenia vzduchu, vypnite motor a skontrolujte, či nie je zablokovaný otvor prívodu vzduchu. V prípade potreby ho vyčistíte. Takéto zablokovanie môže spôsobiť prehriatie a poškodenie motora.

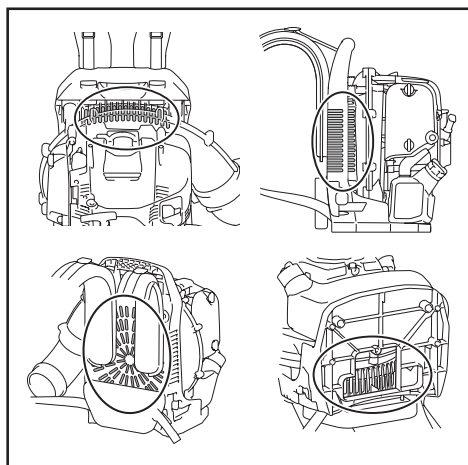

▲POZOR: Pri dlhodobom skladovaní dýchadla vypustite všetko palivo z palivovej nádrže a z karburátora, pričom dýchadlo uchovávajte na suchom a čistom mieste.

Pred uskladnením zariadenia vypustíte z palivovej nádrže a karburátora palivo nasledujúcim spôsobom:

1. Odstráňte uzáver palivovej nádrže a vypustíte všetko palivo. Ak v palivovej nádrži останú nejaké cudzie materiály, úplne ich odstráňte.
2. Vytiahnite palivový filter z plniaceho otvoru pomocou lanka.
3. Niekoľkokrát potlačte čerpadlo napúšťania paliva dovtedy, kým sa z neho palivo nevyčerpá, a potom palivo prechádzajúce do palivovej nádrže vypustíte.
4. Filter založte do palivovej nádrže a pevne pritiahnite uzáver palivovej nádrže.
5. Potom pokračujte v používaní motora dovtedy, kým sa nevyhne.
6. Odmontujte zapaľovaciu sviečku a do otvoru zapaľovacej sviečky nakvapkajte niekoľko kvapiek motorového oleja.
7. Jemne potiahnite rukoväť spúšťača tak, aby motorový olej prenikol do všetkých častí motora, a pripevnite zapaľovaciu sviečku.
8. Dýchadlo uchovávajte rukoväťou smerujúcou nahor.
9. Vypustené palivo uchovávajte v špeciálnej nádobe na dostatočne vetranom tienistom mieste.

Výmena tesnení a vložiek

Po demontáži motora vymeňte tesnenia a vložky.

Akkoľvek nastavovanie pri údržbe, ktoré nie je uvedené a popísané v tomto návode, smie vykonávať len autorizovaný servisný zástupca.

Uskladnenie

▲VAROVANIE: Pri vypúšťaní paliva nezaobdnie vypnúť motor a počkať, kým motor nevychladne. Nedodržanie tohto pokynu môže spôsobiť popálenie alebo požiar.

Vyhľadávanie chýb

Chyba	Systém	Zistenie	Príčina
Motor neštartuje alebo štartuje s problémami	Systém zapaľovania	Zapaľovanie hádže iskrú.	Chyba v prívode paliva alebo v systéme kompresie, mechanická porucha.
		Zapaľovanie nehádže iskrú.	Použitie tlačidlo zastavenia STOP, chyba vedenia alebo skrat, chybná zapaľovacia sviečka alebo konektor, chybný modul zapaľovania.
	Prívod paliva	Naplnená palivová nádrž.	Nesprávna poloha sýtiča, chybný karburátor, ohnuté alebo zablokované vedenie prívodu paliva, znečistené palivo.
	Kompresia	Po zastavení žiadna kompresia.	Chybné spodné tesnenie valca, poškodené tesnenia kľukového hriadeľa, chybné krúžky valca alebo piestu alebo nesprávne utesnenie zapaľovacej sviečky.
	Mechanická porucha	Štartér sa neaktivuje.	Poškodená pružina štartéra, poškodené diely vnútri motora.
Problémy pri teplom štarte	-	Nádrž je naplnená. Zapaľovanie hádže iskrú.	Znečistený karburátor, dajte ho vyčistiť.

Chyba	Systém	Zistenie	Príčina
Motor naštartuje, no neskôr zastane	Prívod paliva	Nádrž je naplnená.	Nesprávne nastavenie voľnobehu, znečistený karburátor.
			Chybný odvzdušňovač palivovej nádrže, prerušené vedenie prívodu paliva, chybný kábel alebo tlačidlo zastavenia STOP.
Nedostatočný výkon	Príčinou môže byť niekoľko systémov súčasne	Nedostatočný chod motora na voľnobehu.	Znečistený vzduchový filter, znečistený karburátor, upchatý tmič, upchatý výfukový kanálik vo valci.

Interval kontrol a údržby

-		Pred prevádzkou	Po doplnení paliva	Denne (10 hod.)	50 hod.	200 hod.	600 hod. alebo po 2 rokoch, podľa toho, čo nastane skôr	Pred uskladnením
Motorový olej	Kontrola/doplnenie	○	-	-	-	-	-	-
	Výmena	-	-	-	○ (Poznámka č. 1)	-	-	-
Upínacie časti (skrutka, matica)	Kontrola	○	-	-	-	-	-	-
Prívod chladiaceho vzduchu	Vyčistenie/kontrola	○	-	-	-	-	-	-
Palivová nádrž	Vyčistenie/kontrola	○	-	-	-	-	-	-
	Vypustenie paliva	-	-	-	-	-	-	○ (Poznámka č. 3)
Spúšť škrtiacej klapky/páčka škrtiacej klapky	Kontrola fungovania	-	○	-	-	-	-	-
Zastavenie motora	Kontrola fungovania	-	○	-	-	-	-	-
Nastavenie voľnoběžných otáčok	Kontrola/nastavenie	-	○	-	-	-	-	-
Čistič vzduchu	Vyčistite	-	-	○	-	-	-	-
	Kontrola/výmena v prípade potreby	-	-	-	-	○	-	-
Ovládacie lanko	Kontrola/nastavenie	-	-	○	-	-	-	-
	Kontrola/výmena v prípade potreby	-	-	-	-	○ (Poznámka č. 2)	-	-

-		Pred prevádzkou	Po doplnení paliva	Denne (10 hod.)	50 hod.	200 hod.	600 hod. alebo po 2 rokoch, podľa toho, čo nastane skôr	Pred uskladnením
Zapaľovacia sviečka	Kontrola/nastavenie odstupu v prípade potreby	-	-	○	-	-	-	-
	Vyčistenie/výmena v prípade potreby	-	-	-	-	○	-	-
Napájací kábel	Kontrola/výmena v prípade potreby	-	-	-	-	○ (Poznámka č. 2)	-	-
Palivové potrubie	Kontrola	-	-	○	-	-	-	-
	Výmena	-	-	-	-	○ (Poznámka č. 2)	-	-
Palivový filter	Vyčistenie/výmena v prípade potreby	-	-	-	○	-	-	-
Olejové potrubie	Kontrola	-	-	-	-	○ (Poznámka č. 2)	-	-
Odstup ventilov (nasávací ventil a vypúšťací ventil)	Kontrola/nastavenie	-	-	-	-	○ (Poznámka č. 2)	-	-
Timič	Kontrola/vyčistenie	-	-	-	-	○ (Poznámka č. 2)	-	-
Spaľovacia komora/ventil/otvor	Kontrola/vyčistenie	-	-	-	-	○ (Poznámka č. 2)	-	-
Motor	Generálna oprava	-	-	-	-	-	○ (Poznámka č. 2)	-
Karburátor	Vypustenie paliva	-	-	-	-	-	-	○ (Poznámka č. 3)

Poznámka č. 1: Úvodnú výmenu vykonajte po 20 hod. prevádzky.

Poznámka č. 2: O kontrolu požiadajte autorizovaného servisného zástupcu alebo servis.

Poznámka č. 3: Po vyprázdnení palivovej nádrže nechajte naďalej bežať motor a vypustite palivo z karburátora.

RIEŠENIE PROBLÉMOV

Pred požiadanim o vykonanie opravy najprv vykonajte vlastnú kontrolu. Ak zistíte problém, ktorý nie je vysvetlený v návode, nepokúšajte sa zariadenie rozoberať. Namiesto toho o opravu požiadajte autorizované servisné strediská spoločnosti Dolmar/Makita, ktoré používajú len náhradné diely značky Dolmar/Makita.

Chybný stav	Predpokladaná príčina (porucha)	Náprava
Motor neštartuje.	Nedá sa použiť čerpadlo napúšťania paliva.	Stlačte ho 7-krát až 10-krát.
	Nízka rýchlosť potiahnutia lanka spúšťača.	Prudko potiahnite.
	Nedostatok paliva.	Doplňte palivo.
	Upchatý palivový filter.	Vyčistite palivový filter alebo ho vymeňte za nový.
	Ohnuté palivové potrubie.	Narovnajte palivové potrubie.
	Znehodnotené palivo.	Znehodnotené palivo sťažuje štartovanie. Vymeňte ho za nové. (Odporúčaný interval výmeny: 1 mesiac)
	Nadmerné nasávanie paliva.	Páčku škrtiacej klapky prepnite zo stredných otáčok do vysokých otáčok a poťahujte rukoväť spúšťača dovtedy, kým sa motor nenaštartuje. Ak sa motor ani potom nenaštartuje, odmontujte zapalovaciu sviečku, vysušte elektródu a všetko zmontujte do pôvodného stavu. Potom motor naštartujte podľa uvedených pokynov.
	Odpojený kryt sviečky.	Bezpečne pripevnite.
	Znečistená zapalovacia sviečka.	Zapalovaciu sviečku vyčistite.
	Nesprávna vzdialenosť elektród zapalovacej sviečky.	Nastavte odstup.
	Iná chyba zapalovacej sviečky.	Zapalovaciu sviečku vymeňte.
	Chybný karburátor.	O kontrolu a opravu požiadajte naše autorizované stredisko.
	Rukoväť spúšťača sa nedá potiahnuť.	O kontrolu a opravu požiadajte naše autorizované stredisko.
Problém vnútorných súčastí motora.	O kontrolu a opravu požiadajte naše autorizované stredisko.	
Motor sa zakrátko zastaví. Otáčky motora sa nezvyšujú.	Nedostatočné zahriatie.	Vykonajte proces zahriatia.
	Páčka sýtiča je nastavená do polohy „CLOSE“ (Zatvorené), hoci je už motor zohriaty.	Nastavte ju do polohy „OPEN“ (Otvorené).
	Upchatý palivový filter.	Vyčistite palivový filter.
	Znečistený alebo upchatý čistič vzduchu.	Vyčistite vzduchový filter.
	Odpojené ovládacie lanko.	Ovládacie lanko pevne upevnite.
	Problém vnútorných súčastí motora.	O kontrolu a opravu požiadajte naše autorizované stredisko.
Škrtiaca klapka sa nevracia na voľnobežné otáčky.	Nesprávna poloha ventilu škrtiacej klapky.	Zmeňte polohu ovládacieho lanka. Otáčaním skrutky na nastavenie lanka nastavte polohu ventilu škrtiacej klapky.
Motor sa nevypína. ⇒ Nechajte motor bežať na voľnobehu a páčku sýtiča nastavte do polohy „CLOSE“ (Zatvorené).	Odpojený konektor.	Konektor bezpečne pripojte.
	Porucha elektrického systému.	O kontrolu a opravu požiadajte naše autorizované stredisko.

OBSAH

SPECIFIKACE	83	PŘED SPUŠTĚNÍM MOTORU	90
DŮLEŽITÉ BEZPEČNOSTNÍ POKYNY	84	PRÁCE S NÁŘADÍM	91
POPIS DÍLŮ	88	ÚDRŽBA	95
SESTAVENÍ	88	ŘEŠENÍ POTÍŽÍ	102

SPECIFIKACE

Model:		MG5300.4
Druh akceleračtoru		Trubkový akceleračtor
Hmotnost bez náplně	s trubici ofukovače / s výstelkou	8,9 kg
	s trubici ofukovače	9,8 kg – 10,0 kg
Rozměry (bez trubice ofukovače, D x Š x V)		320 mm x 450 mm x 475 mm
Rychlost vzduchu	(s dlouhou trubicí, kruhovou trubicí)	81 m/s
	(s krátkou trubicí, kruhovou trubicí)	82 m/s
Průtok vzduchu	(s dlouhou trubicí, kruhovou trubicí)	15 m ³ /min
	(s krátkou trubicí, kruhovou trubicí)	15 m ³ /min
Maximální otáčky motoru		6 400 min ⁻¹
Volnoběžné otáčky		2 800 min ⁻¹
Zdvihový objem motoru		52,5 cm ³
Druh motoru		Vzduchem chlazený, čtyřtákní, jednoválcový
Palivo		Běžný benzín
Objem palivové nádrže		1 800 cm ³
Motorový olej		Olej klasifikace API, třída SF nebo vyšší, SAE 10W-30 (automobilový olej pro čtyřtákní motory)
Objem motorového oleje		140 cm ³
Karburačtor		Membránový
Zapalovací svíčka		NGK CMR6H
Vzdálenost elektrod		0,7 mm - 0,8 mm

- Vzhledem k neustálému výzkumu a vývoji podléhají zde uvedené specifikace změnám bez upozornění.
- Specifikace se mohou pro různé země lišit.
- Hmotnost se může lišit v závislosti na příslušenství.

Vibrace

Model				MG5300.4	
Vibrace podle EN15503	Pravá rukojeť	$a_{hv\ eq}$	Dlouhá trubice	s kruhovou hubicí	2,2 (m/s ²)
				s plochou hubicí	2,9 (m/s ²)
		Krátká trubice	s kruhovou hubicí	2,2 (m/s ²)	
			s plochou hubicí	2,5 (m/s ²)	
		Nejistota K			0,6 (m/s ²)

Hlučnost

Model	MG5300.4	
Průměrná hladina akustického tlaku podle EN15503	L _{PA eq}	96,0 (dB(A))
	Nejistota K	0,4 (dB(A))
Průměrná hladina akustického výkonu podle EN15503	L _{WA eq}	102,5 (dB(A))
	Nejistota K	1,6 (dB(A))

Symbody

Níže jsou uvedeny symbody, se kterými se můžete při použití nářadí setkat. Je důležité, abyste dříve, než s ním začnete pracovat, pochopili jejich význam.

	Buďte obzvláště opatrní a dávejte pozor.
	Přečtěte si návod k obsluze.
	Zakázáno!
	Zákaz kouření.
	Zákaz používání otevřeného ohně.
	Noste ochranné rukavice.
	Používejte ochranu zraku a sluchu.
	Horký povrch – nebezpečí popálení prstů nebo ruky.
	Nedovolte přístup přihlížejícím.
	V oblasti, kde pracujete s nářadím, se nesmí vyskytovat žádné osoby ani zvířata.
	Palivo (benzín)
	Ruční spuštění motoru.
	Vypněte motor.
	První pomoc
	Zapnout/Spustit
	Vypnout/Zastavit
	Pokud máte dlouhé vlasy, může dojít k nehodě kvůli jejich zaplétání.

Prohlášení ES o shodě

Pouze pro evropské země

Prohlášení ES o shodě je obsaženo v Příloze A tohoto návodu k obsluze.

DŮLEŽITÉ BEZPEČNOSTNÍ POKYNY

Všeobecné pokyny

1. Uživatel si musí přečíst, pochopit a dodržovat pokyny tohoto návodu, aby dokázal ofukovač správně ovládat a zajistil jeho správný a bezpečný provoz. Nedostatečně informovaný uživatel se v důsledku nesprávné manipulace vystavuje nebezpečí zranění sebe a ostatních osob.
2. Ofukovač se doporučuje půjčovat pouze osobám, které mají s tímto zařízením patřičnou zkušenost.
3. Ofukovač půjčujte vždy spolu s návodem k použití.
4. Pokud používáte ofukovač poprvé, požádejte prodejce o základní pokyny, abyste se seznámili s jeho zacházením.
5. Ofukovač nesmí obsluhovat děti ani osoby mladší 18 let. Osoby starší 16 let se však mohou pro práci se zařízením zaučovat, ale pouze pod přímým dohledem kvalifikovaného školitele.
6. Ofukovač používejte s maximální možnou pozorností a opatrností.
7. Ofukovač používejte pouze tehdy, pokud jste v dobré fyzické kondici.
8. Veškerou práci vykonávejte soustředěně a opatrně. Uživatel musí přijmout odpovědnost za ostatní.
9. Ofukovač nikdy nepoužívejte, pokud jste pod vlivem alkoholu nebo omamných látek.

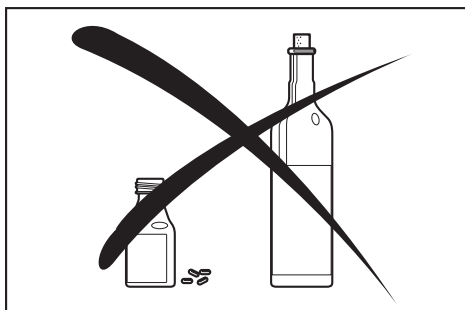

10. Zařízení nepoužívejte, pokud jste unaveni.
11. Tento návod si uschovejte pro další použití.
12. Dodržujte všechna základní pravidla prevence nehod vydaná obchodními a pojišťovacími společnostmi a řiďte se jimi. Na ofukovači neprovádějte žádné úpravy, protože byste tím mohli ohrozit svou bezpečnost.
13. Na zařízení nikdy neprovádějte žádné úpravy. Mohlo by dojít k vážným nehodám či zranění.

Osobní ochranné prostředky

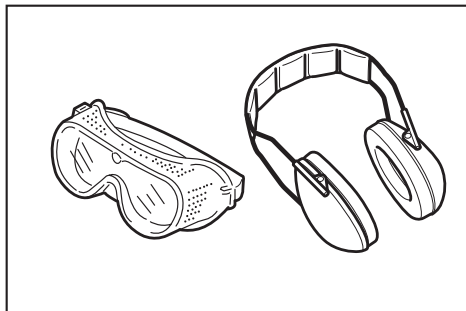
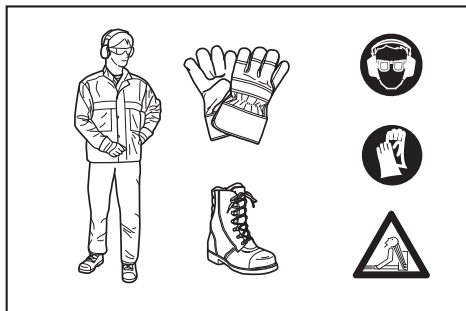

1. Používaný oděv musí být funkční a přiměřený, tzn., že nesmí být příliš volný, ale současně nesmí bránit v pohybu. Nenoste šperky, oblečení ani dlouhé vlasy, které by mohly být vtaženy do přívodu vzduchu.
2. Aby nedocházelo k úrazům hlavy, očí, rukou nebo nohou nebo k poškození sluchu, při provozu ofukovače je třeba používat následující ochranný oděv a ochranné pomůcky.
3. Oděv musí být odolný a přiléhavý, ale zároveň musí umožňovat zcela volný pohyb. Nenoste příliš volné bundy, kalhoty do zvonu nebo se záložkami, šály, volně vlající dlouhé vlasy nebo cokoli, co by mohlo být vtaženo do přívodu vzduchu. Na ochranu nohou noste kombinézu nebo dlouhé kalhoty. Nenoste krátké kalhoty.
4. Zařízení vybavená spalovacím motorem jsou obecně hlučná a jejich hluk může poškodit váš sluch. Na ochranu sluchu noste chrániče sluchu (špunty do uší nebo tlumiče hluku). Uživatelé, kteří používají zařízení delší dobu a pravidelně, by si měli nechat pravidelně kontrolovat sluch.
5. Při práci s ofukovačem doporučujeme používat rukavice. Noste pevnou obuv s protiskluzovou podrážkou.
6. Je nutno dobře chránit zrak. I když je výfuk nasměrován pryč od uživatele, při provozu ofukovače může dojít ke zpětným rázům nebo odskokům.
7. Nikdy nepoužívejte ofukovač bez ochranných brýlí nebo správně nasazeného ochranného štítu s odpovídající horní a boční ochranou, která vyhovuje standardu EN166 a předpisům platným ve vaší zemi.
8. Abyste snížili nebezpečí poranění způsobeného vdechnutím prachu, v prašném prostředí používejte respirátor.

Účel použití

Toto zařízení je určeno k ofukování prachu.

Spuštění ofukovače

1. Ujistěte se, že v pracovním prostoru nejsou v okruhu 15 m žádné děti ani jiné osoby, a také dávejte pozor na všechna zvířata nacházející se ve vaší blízkosti.

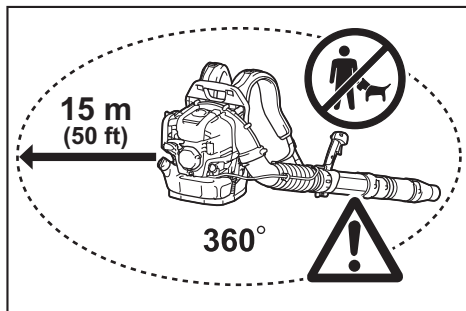

2. Před uvedením do provozu vždy zkontrolujte, zda je bezpečné s ofukovačem pracovat:
 - Zkontrolujte zabezpečení páčky akceleračního mechanismu. Páčku akceleračního mechanismu je nutno zkontrolovat, zda se pohybuje hladce a snadno.
 - Zkontrolujte správnou funkci zámku páčky akceleračního mechanismu.
 - Zkontrolujte, zda jsou rukojeti čisté a suché, a otestujte funkčnost přepínače zapnutí a vypnutí. Rukojeti udržujte v čistotě, neznečištěné olejem ani palivem.
3. Ofukovač spouštějte jen v souladu s tímto návodem. Nepoužívejte žádný jiný způsob spouštění motoru.

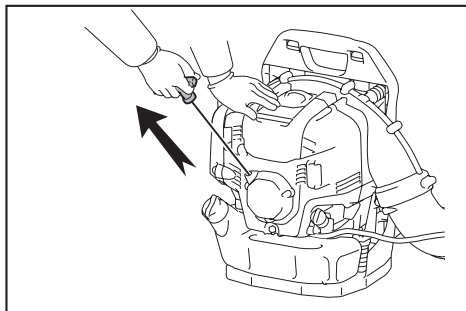

4. Ofukovač a dodávané příslušenství použijte pouze k určeným účelům použití.
5. Motor ofukovače spusťte až po kompletním sestavení celého zařízení. Provoz zařízení je povolen pouze po připevnění všech náležitých příslušenství.
6. Pokud dojde k potížím s motorem, je potřeba jej okamžitě vypnout.
7. Při práci s ofukovačem vždy pevně prsty uchopte rukojeť a ovládací páku ponechte sevřenou mezi palcem a ukazovákem. Držte

- ruku v této poloze, abyste měli zařízení neustále pod kontrolou. Zkontrolujte, zda je ovládací páka v dobrém stavu a není vlhká nebo znečištěná pryskyřicí, olejem nebo masnotou.
- Vždy noste bezpečnou obuv, ve které náležitě udržíte rovnováhu.
 - Během práce noste ofukovač řádně na obou ramenou. Nenoste jej pouze na jednom popruhu. Jinak hrozí riziko úrazu.
 - S ofukovačem pracujte tak, abyste nevdechovali výfukové plyny. Motor nikdy nespouštějte v uzavřeném prostoru (nebezpečí udušení nebo otravy plynem). Oxid uhelnatý je plyn, který nezapáchá. Vždy zajistěte náležitě větrání.
 - Během odpočinku nebo v době, kdy necháváte ofukovač bez dozoru, vypněte motor. Zařízení uložte na bezpečném místě, aby neohrožovalo ostatní, nemohlo zapálit hořlavé materiály nebo nedošlo k jeho poškození.
 - Horký ofukovač nikdy nepokládejte na suchou trávu ani jiné hořlavé materiály.
 - Všechny ochranné součásti a kryty dodávané se zařízením musí být při používání použity.
 - Nikdy nespouštějte motor s poškozeným tlumičem výfuku.

Přeprava

- Motor při přepravě vypněte.

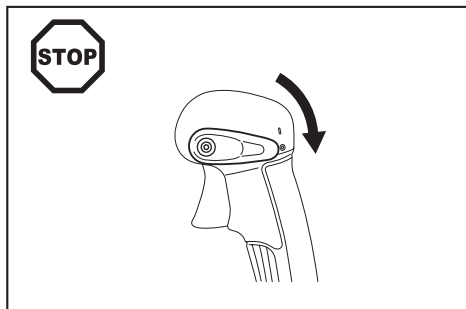

- Při přepravě osobním nebo nákladním vozem umístíte ofukovač tak, aby nedocházelo k úniku paliva.
- Před přepravou ofukovače zajistíte, aby byla palivová nádrž zcela prázdná.
- Při přenášení zvednete ofukovač za rukojeť určenou k přenášení. Netahejte jej za hubici, trubici ani jiné části.
- Při přepravě ofukovač pevně držte.
- Při přenášení ofukovače pokrčte koleno a dejte pozor, abyste si neporanili rameno ani bederní část zad.

Doplňování paliva

- Při doplňování paliva vypněte motor, držte se v bezpečné vzdálenosti od otevřeného ohně a nekuřte.

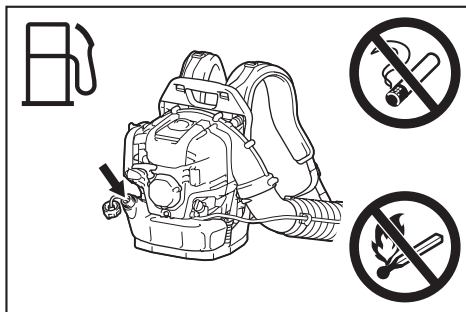

- Vyhnete se kontaktu kůže s ropnými produkty. Nevdechujte výpary z paliva. Při doplňování paliva vždy noste ochranné rukavice. Pravidelně si měňte a čistěte ochranný oděv.
- Snažte se nerozlít benzín ani olej, aby nedošlo ke kontaminaci půdy (s ohledem na ochranu životního prostředí). Pokud nějaký benzín rozlijete, okamžitě ofukovač otřete. Vlhké hadry nejprve nechte oschnout a pak je vyhodte do příslušného uzavřeného kontejneru, aby nedošlo ke spontánnímu vznícení.
- Dbejte na to, aby se vám palivo nedostalo na oděv. Pokud se vám na oděv vylije benzín, okamžitě se převlékněte (nebezpečí požáru).
- Uzávěr palivové nádrže pravidelně kontrolujte, abyste se ujistili, že je stále náležitě uzavřen.
- Opatrně utáhněte uzávěr palivové nádrže. Před spuštěním motoru se přesuňte na jiné místo (alespoň 3 metry od místa doplňování paliva).

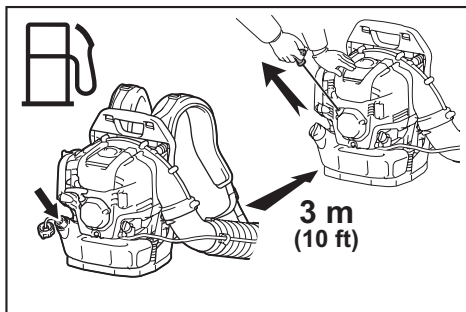

- Palivo nikdy nedoplňujte v uzavřené místnosti. Výpary z paliva se hromadí u země (nebezpečí exploze).
- Palivo přenášejte a skladujte pouze ve schválených nádobách. Zajistěte, aby k uskladněnému palivu neměly přístup děti.
- Nepokoušejte se doplňovat palivo, pokud je motor horký nebo spuštěný.
- Nedoplňujte větší množství, než jaké je uvedeno ve SPECIFIKACÍCH.

Obsluha zařízení

1. Ofukovač používejte pouze za dobrého světla a viditelnosti. Dávejte pozor na kluzké nebo mokré povrchy, led a sníh (hrozí nebezpečí uklouznutí) a úzké prostory. Vždy zajistěte pevnou oporu nohou.
2. Nikdy nepracujte na nestabilním povrchu nebo ve svažitém terénu.
3. Nepracujte ze žebříku ani zvýšených míst. Mohlo by dojít ke zranění osob.
4. Abyste snížili nebezpečí zranění, nemiřte proudem vzduchu na přihlížející osoby, protože vysoký tlak vzduchového proudu může poranit oči a odfouknout velkou rychlostí malé předměty.
5. Do otvoru přívodu vzduchu ani do trysky ofukovače nikdy nevkládejte žádné cizí předměty. Došlo by k poškození oběžného kola ventilátoru a mohlo by dojít i k vážnému zranění obsluhy nebo přihlížejících rozbitými částicemi vyfukovanými velkou rychlostí.
6. Dávejte pozor na směr větru – nikdy nepracujte proti větru.
7. Při práci se zařízením nikdy nechoďte pozadu, abyste omezili riziko zakopnutí a ztráty kontroly.
8. Před čištěním nebo údržbou stroje nebo výměnou dílů vždy vypněte motor.
9. Dělejte přestávky, abyste neměli sníženou schopnost ovládnání způsobenou únavou. Doporučujeme každou hodinu dělat přestávku dlouhou 10 až 20 minut.
10. Se zařízením nepracujte v blízkosti oken apod.
11. Chcete-li zabránit poraněním způsobeným vibracemi, případně poškození sluchu, pokud je to možné, provozujte zařízení při nízkých otáčkách a zkrát'te dobu provozu.
12. Zařízení používejte pouze v přiměřené době. Nespouštějte je v ranních hodinách ani pozdě v noci, abyste nerušili ostatní.
13. Před foukáním se doporučuje uvolnit nečistoty hráběmi a košťaty.
14. Pokud je sucho nebo pokud pracujete v prašném prostředí, před ofukováním plochu lekce navlhčete nebo použijte vodní rozprašovač.
15. Délku hubice ofukovače upravte tak, aby mohl proud působit v blízkosti země.
16. Chcete-li snížit hladinu hluku, omezte počet současně používaných zařízení.
17. Po použití ofukovače a ostatních zařízení je **VYČISTĚTE**. Nečistoty vyhoďte do nádoby na odpadky.
18. Otáčky motoru nezvyšujte více, než je nutné. Odfouknuté předměty mohou způsobit úraz.
19. Tlumič výfuku se při provozu zahřívá na vysokou teplotu. Nedotýkejte se tlumiče výfuku, mohlo by dojít k popálení.
20. Zařízení nepoužívejte ve výbušném prostředí, například v blízkosti hořlavých kapalin, plynů nebo prachu. Zařízení vytváří jiskry, které mohou zažehnout prach nebo výpary.

Pokyny k údržbě

1. Buďte ohleduplní k životnímu prostředí. Snažte se pracovat s ofukovačem tak, aby produkoval co nejméně hluku a znečištění. Kontrolujte zejména správné seřízení karburátoru.
2. Ofukovač čistěte v pravidelných intervalech a kontrolujte, zda jsou spolehlivě utaženy všechny šrouby a matice.
3. Nikdy neprovádějte údržbu ofukovače v blízkosti otevřeného ohně, jisker apod. a ani ho na taková místa neukládejte.

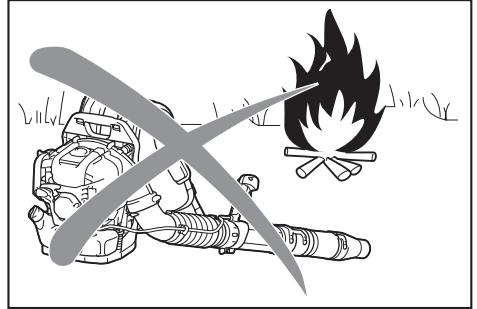

4. Ofukovač vždy skladujte v dobře větraných uzamčených místnostech a s vyprázdněnou palivovou nádrží.
5. Provádění údržby nebo oprav je pro uživatele omezeno pouze na činnosti popsané v tomto návodu k obsluze. Všechny ostatní práce musí provádět autorizované servisní techniky.
6. Používejte pouze originální náhradní díly a příslušenství dodávané společností Makita/Dolmar. Použití neschválených příslušenství a nástrojů může zvýšit riziko nehod a úrazů. Společnosti Makita/Dolmar nenesou žádnou zodpovědnost za nehody nebo škody způsobené použitím neschváleného příslušenství nebo doplňků.
7. Nesprávné opravy a nedostatečná údržba může zkrátit životnost zařízení a zvýšit riziko nehod.

První pomoc

1. Ujistěte se, že pro případ nehody máte v blízkosti pracovního prostoru k dispozici dobře vybavenou lékárničku. Každou položku, kterou z lékárničky vyjmete, neprodleně nahradte.
2. Při přivolávání pomoci poskytněte následující informace:
 - Místo nehody
 - Co se stalo
 - Počet zraněných osob
 - Povaha zranění
 - Vaše jméno

POPIS DÍLŮ

MG5300.4

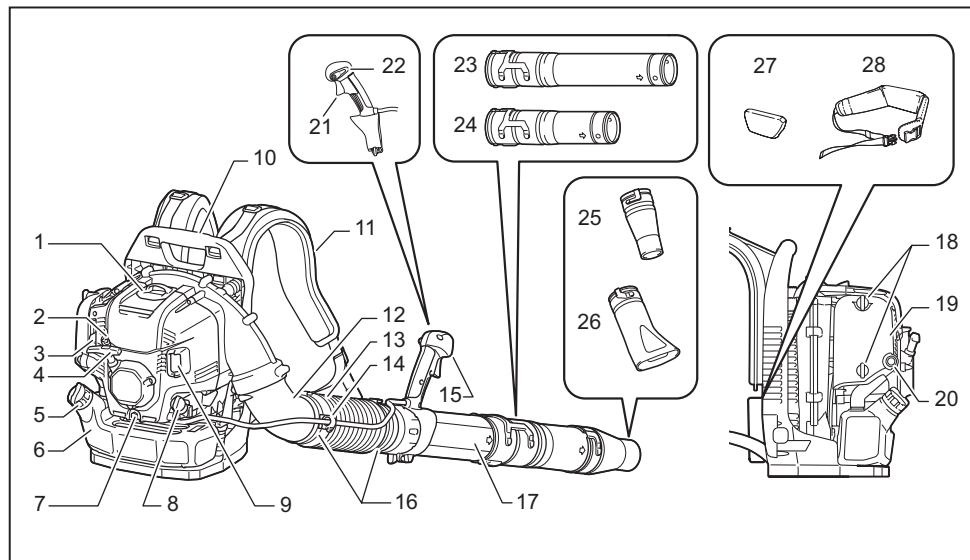

1	Kryt zapalovací svíčky	9	Tlumič	17	Otočná trubka	25	Kruhová hubice
2	Páčka ochrany před námrazou	10	Rukojeť k přenášení	18	Šroub s rúžicí (krytu čističe vzduchu)	26	Plochá hubice (volitelné příslušenství)
3	Páčka sytiče	11	Ramenní popruh	19	Kryt čističe vzduchu	27	Výstelka (volitelné příslušenství)
4	Tlačítko spouštěče	12	Koleno	20	Ruční čerpadlo	28	Bederní pás (volitelné příslušenství)
5	Uzávěr palivové nádrže	13	Ohebná trubice	21	Spoušť akceleratoru	-	-
6	Palivová nádrž	14	Držák lanka	22	Páčka ovládaní vypínače	-	-
7	Šroubová zátka výpusti oleje	15	Ovládací páka	23	Dlouhá trubice (volitelné příslušenství)	-	-
8	Víčko oleje	16	Hadicová páska	24	Krátká trubice (volitelné příslušenství)	-	-

- Standardní příslušenství se může v jednotlivých zemích lišit.

SESTAVENÍ

⚠ UPOZORNĚNÍ: Dříve než budete u ofukovače provádět nějaký zákrok, vypněte vždy motor a odpojte konektor zapalovací svíčky.

⚠ UPOZORNĚNÍ: Ofukovač můžete spustit, až když je zcela smontovaný.

⚠ UPOZORNĚNÍ: Vždy používejte ochranné rukavice.

Montáž trubic ofukovače

1. Zasuňte otočnou trubku do ohebné trubice a stáhněte je pomocí hadicové pásky.

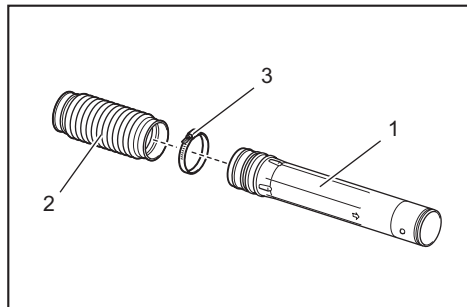

- 1. Otočná trubka 2. Ohebná trubice 3. Hadicová páska

2. Povolte a vyjměte šroub spojky.

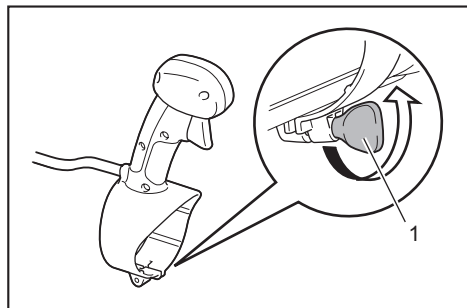

- 1. Šroub spojky

Dávejte pozor, abyste při montáži ovládací páky nezamotali kabel.

3. Na otočnou trubku namontujte ovládací páku / sestavu rukojeti a dotáhněte je pomocí šroubu spojky.

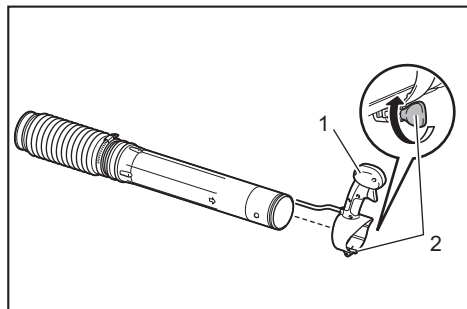

- 1. Ovládací páka 2. Šroub spojky

4. Ohebnou trubicí připevněte ke kolenu.

Koleno zasuňte do ohebné trubice. Mezi hadicovou páskou a ohebnou trubicí připevněte držák lanka. Pomocí této pásky utáhněte držák lanka, ohebnou trubicí a koleno. Ovládací lanko vložte do držáku lanka a držák uzavřete.

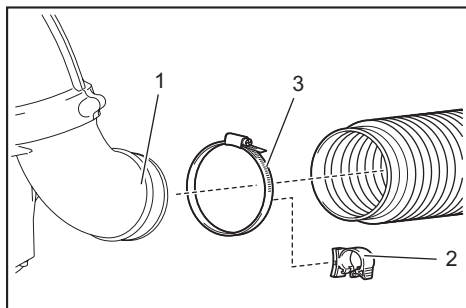

- 1. Koleno 2. Držák lanka 3. Hadicová páska

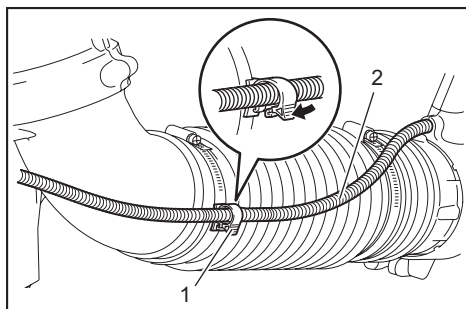

- 1. Držák lanka 2. Ovládací lanko

5. K otočné trubce připojte dlouhou/krátkou trubici. Dlouhou/krátkou trubici zajistěte na místě otočením doprava. Potom na dlouhou/krátkou trubici nasadte hubici ofukovače. Trubicí ofukovače zajistěte na místě otočením doprava.

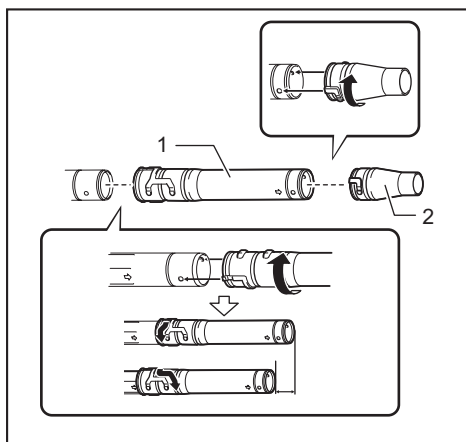

- 1. Dlouhá/krátká trubice 2. Hubice ofukovače

6. Zkontrolujte dotažení všech spojek. Zkontrolujte, zda ventil akcelérátoru pracuje správně a zda se pohybuje současně s pohybem akcelérátoru.

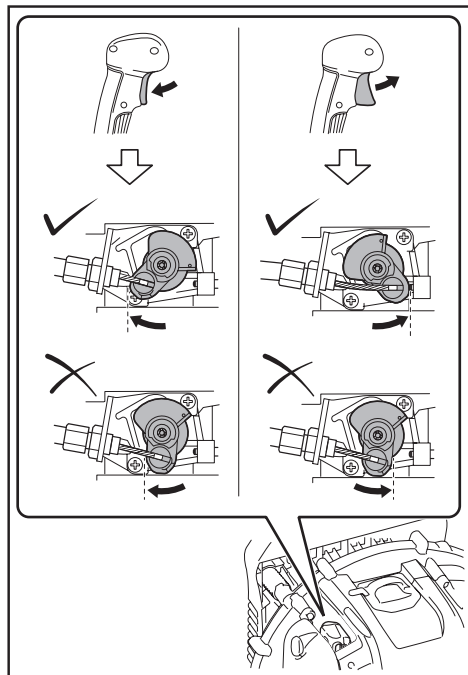

Pokud se akcelérátor nedostává do krajní polohy nebo se nevrací do správné polohy, seřídte ventil akcelérátoru podle pokynů v části ÚDRŽBA.

PŘED SPUŠTĚNÍM MOTORU

Kontrola a doplnění motorového oleje

⚠ UPOZORNĚNÍ: Chcete-li doplnit motorový olej, vypněte motor a vyčkejte, dokud nevyčladne. Mohlo by dojít k popálení kůže.

POZOR: Použití oleje horší jakosti způsobí nepravdělné spouštění.

POZOR: Před sejmutím víčka oleje odstraňte z okolí otvoru pro doplnění oleje prach a nečistoty. Dbejte, aby nedošlo ke znečištění víčka písek nebo prachem. Pokud k víčku oleje přilne písek nebo prach, mohl by způsobit nepravdělný oběh oleje nebo opotřebení součástí motoru a následně potíže.

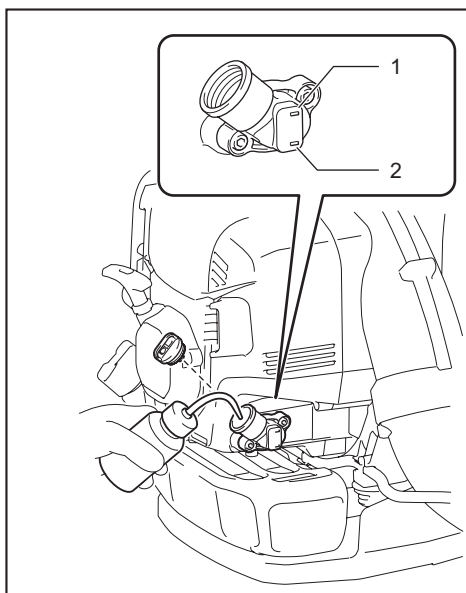

► 1. Značka maximální hladiny 2. Značka minimální hladiny

Kontrola

Položte ofukovač na rovnou plochu a sejměte víčko oleje.

Ujistěte se, že se hladina oleje nachází mezi značkami maximální a minimální hladiny. Pokud olej nepřesahuje spodní značku, doplňte nový olej.

Olej vyměňte, jakmile bude znečištěn nebo pokud dojde k výrazné změně jeho barvy. (Postup a četnost výměn oleje je uveden v části Výměna motorového oleje.)

Doplnění oleje

Položte ofukovač na rovnou plochu a sejměte víčko oleje.

Doplňte olej k horní značce ukazatele hladiny oleje.

V průměru je třeba motorový olej doplňovat po každých 20 hodinách provozu (každých 10 – 15 doplnění paliva).

Doporučený olej

- Originální olej Makita/Dolmar pro čtyřtákní motory nebo
- Olej klasifikace API, třída SF nebo vyšší, SAE 10W-30 (automobilový olej pro čtyřtákní motory)

Objem oleje

Objem oleje: přibližně 140 ml

POZOR: Ofukovač skladujte na rovném povrchu ve svislé poloze. Ukazatel hladiny oleje neindikuje správné množství oleje, pokud je ofukovač nakloněn a olej se částečně nachází v motoru. Mohlo by dojít k překročení horní hladiny oleje.

POZOR: Nedoplňujte příliš mnoho oleje. Přebytečný olej může unikat z průduchu čističe vzduchu a znečistit okolní součásti, případně se může objevit bílý dým způsobený spalováním oleje.

Po doplnění oleje

Vyteklý olej otřete hadrem.

Doplnění paliva

VAROVÁNÍ: Chcete-li doplnit palivo, vypněte motor a vyčkejte, dokud nevychladne. Jinak může dojít k vznícení, požáru nebo popálení nám kůže.

VAROVÁNÍ: Palivo je třeba doplňovat na místě, na kterém se nevyskytuje oheň. Do blízkosti místa doplňování paliva nikdy nenoste oheň (nekuřte apod.).

VAROVÁNÍ: Palivo doplňujte na rovné podložce. Nikdy je nedoplňujte na nestabilním povrchu. Doplnění provádějte pouze za dobrého světla a viditelnosti.

VAROVÁNÍ: Opatrně otevřete uzávěr palivové nádrže. Může dojít k úniku paliva vlivem vnitřního tlaku.

VAROVÁNÍ: Dbejte opatrnosti, abyste palivo nerozlili. Rozlité palivo otřete.

VAROVÁNÍ: Palivo doplňujte na dobře větraném místě.

VAROVÁNÍ: Doplnění provádějte venku na čistém místě.

VAROVÁNÍ: S palivem nakládejte opatrně.

AUPOZORNĚNÍ: Pokud palivo potřísí kůži nebo vnikne do očí, může způsobit alergické reakce nebo podráždění. Pokud zaznamenáte jakékoli tělesné příznaky, neprodleně vyhledejte lékaře.

POZOR: Do palivové nádrže NELIJTE olej.

Palivo

VAROVÁNÍ: Zařízení a kanystr skladujte na chladném místě chráněném před přímým slunečním zářením.

VAROVÁNÍ: Palivo nikdy nepřechovávejte v automobilu.

Motor je čtyřtákní. Používejte pouze běžný benzín (s běžným nebo vyšším oktanovým číslem).

POZOR: V žádném případě nepoužívejte směsi benzínu s olejem, například s olejem určeným pro dvoutákní motory. Mohlo by dojít k nadměrnému usazování uhlíku nebo mechanickým závadám.

POZNÁMKA: Palivo skladujte ve speciálním kanystru v dostatečně větraném a stíněném prostoru. Palivo používejte po dobu 4 týdnů. Jinak může za jediný den dojít k snížení kvality paliva.

Způsob doplnění paliva

AUPOZORNĚNÍ: Pokud je uzávěr nádrže vadný nebo poškozený, vyměňte jej.

AUPOZORNĚNÍ: Uzávěr nádrže se postupně opotřebovává. Vyměňte jej jednou za dva až tři roky.

POZOR: NELIJTE palivo do plnicího otvoru oleje.

1. Mírně povolte uzávěr nádrže, tak aby z nádrže unikl přetlak.
2. Sejměte uzávěr nádrže a doplňte palivo. Přitom nechte unikat vzduch – palivovou nádrž nakloňte tak, aby otvor pro doplňování paliva směřoval nahoru. Palivo NEDOLÉVEJTE až po okraj nádrže.
3. Po doplnění paliva dobře dotáhněte uzávěr nádrže.

PRÁCE S NÁŘADÍM

Spouštění motoru

VAROVÁNÍ: Motor nikdy nespouštějte v místě doplňování paliva. Mohlo by dojít ke vznícení nebo požáru. Při spouštění se zdržujte v minimální vzdálenosti 3 metry od místa doplňování paliva.

VAROVÁNÍ: Výfukové plyny jsou jedovaté. Motor nikdy nepoužívejte na špatně větraných místech, např. v tunelech, budovách apod. Při používání motoru v nedostatečně větraných prostorech může dojít k otravě výfukovými plyny.

VAROVÁNÍ: V případě neobvyklých zvuků, zápachu nebo vibrací po spuštění motor ihned vypněte a zkontrolujte jej. Pokud byste motor používali dále, může dojít k úrazům.

VAROVÁNÍ: Nedotýkejte se krytu motoru. Mohlo by dojít k popálení kůže.

VAROVÁNÍ: Před spuštěním motoru zkontrolujte, zda nedochází k úniku paliva.

VAROVÁNÍ: Zkontrolujte, že se motor vypne při přepnutí vypínače do polohy „0“.

Je-li motor studený nebo po doplnění paliva (studený start)

1. Ofukovač umístěte na rovnou plochu.
2. Poloha I/O

Páčku ovládní vypínače nastavte do polohy „I“.

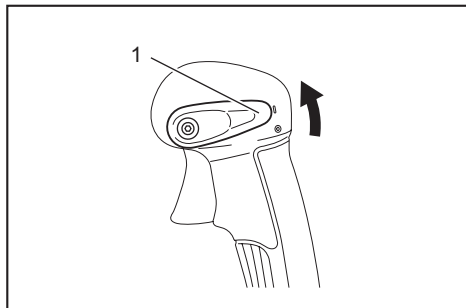

► 1. Páčka ovládní vypínače

3. Opakovaně stlačujte ruční čerpadlo, dokud se nenaplní palivem.

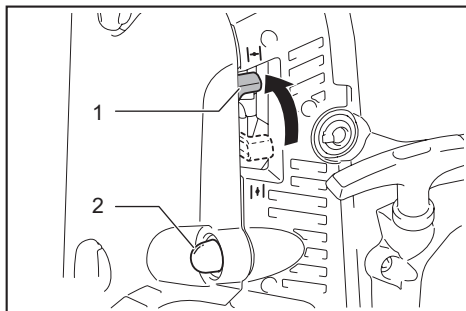

► 1. Páčka sytiče 2. Ruční čerpadlo

POZNÁMKA: Obvykle se palivo do karburátoru dostane po 7 až 10 stisknutích.

POZNÁMKA: Pokud ruční čerpadlo stisknete vícekrát, nadbytečný benzín se vrátí do palivové nádrže.

4. Páčku sytiče zvedněte do zavěšené polohy.
5. Položte levou ruku na vrchní stranu ofukovače a pravou rukou pomalu zatáhněte za spouštěcí rukojeť, dokud neucítíte odpor (kompresi). Poté za spouštěcí rukojeť zatáhněte silně.

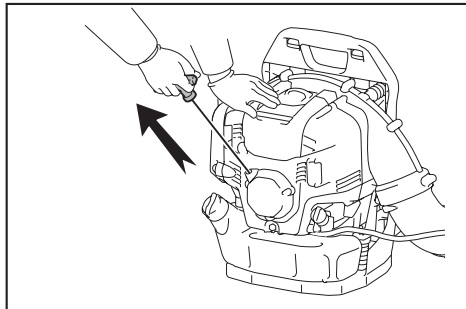

POZOR: Lanko nikdy nesmíte vytáhnout na doraz.

POZOR: Spouštěcí rukojeť pomalu vraťte do krytu. Prudce uvolněná spouštěcí rukojeť vás může zasáhnout nebo se nemusí správně navinout.

POZNÁMKA: Pokud se motor spustí a následně zastaví, vraťte páčku sytiče do polohy „OPEN“ a motor znovu spusťte několikerym zatažením za spouštěcí rukojeť.

6. Po spuštění motoru stlačte páčku sytiče dolů do otevřené polohy.

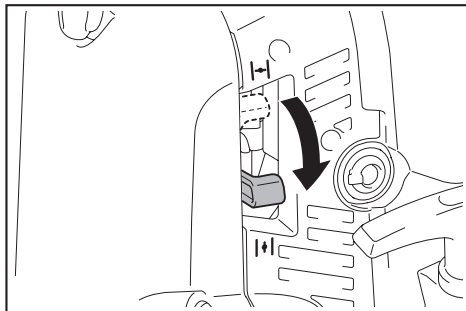

POZNÁMKA: Před akcelerací otevřete páčku sytiče naplno.

POZNÁMKA: Za chladného počasí, nebo pokud není motor dostatečně zahřátý, vždy otvírejte páčku sytiče pomalu. Jinak dojde k zastavení motoru.

7. Motor nechte zahřívát 2 až 3 minuty při volnoběžných nebo nízkých otáčkách motoru.
8. Zahřívání je dokončeno, jakmile motor dosáhne rychlého přechodu z nízkých otáček na plný plyn.

POZNÁMKA: Pokud by obsluha za spouštěcí rukojeť opakovaně tahala v době, kdy je páčka sytiče v poloze „CLOSE“, může být kvůli přehlcení palivem obtížné motor spustit. Při přehlcení palivem vyšroubujte zapalovací svíčku a několikrát rychle zatáhněte za rukojeť, abyste přebytečné palivo vytlačili ven. Osušte elektrodu zapalovací svíčky.

Pokud je motor zahřátý (teplý start)

▲ UPOZORNĚNÍ: Pozor na nebezpečí popálení rukou. Při spuštění motoru vždy používejte rukavice.

1. Ofukovač umístěte na rovnou plochu.
2. Několikrát stiskněte ruční čerpadlo.
3. Ubezpečte se, že je páčka sytiče v otevřené poloze.
4. Položte levou ruku na vrchní stranu ofukovače a pravou rukou pomalu zatáhněte za spouštěcí rukojeť, dokud neucítíte odpor (kompresi). Poté za spouštěcí rukojeť zatáhněte silně.

Zastavení motoru

Uvolněte spoušť akcelérátoru a potom nastavte páčku ovládaní vypínače ovládaní vypínače do polohy „O“.

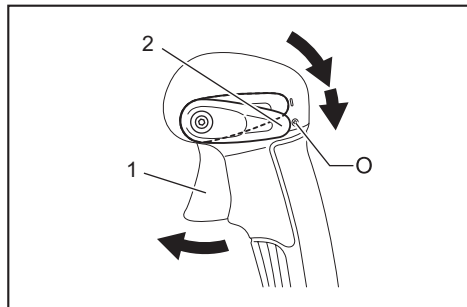

► 1. Spoušť akcelérátoru 2. Páčka ovládaní vypínače

Ochrana karburátoru před námrazou

POZOR: Pokud je okolní teplota vyšší než 10°C, páčku vždy vraťte do standardní polohy (symbol slunce). Jinak může dojít k poškození motoru způsobenému přehřátím.

Při nízkých okolních teplotách a vysoké vlhkosti může v karburátoru zamrznout vodní pára a motor pracuje nepravidelně (námraza karburátoru). V případě potřeby změňte nastavení páčky ochrany před námrazou následovně.

1. Odmontujte šroub a vytáhněte páčku ochrany před námrazou.
2. Postup zasunutí páčky ochrany před námrazou je následující:

Okolní teplota vyšší než 10°C

Nastavte páčku na symbol slunce (poloha při teplejším počasí).

10°C nebo nižší okolní teplota

Nastavte páčku na symbol vločky (poloha ochrany před námrazou).

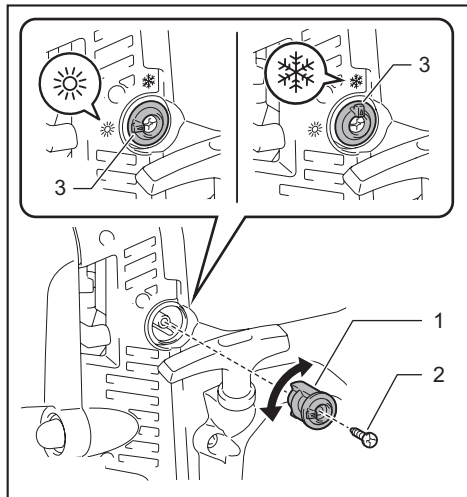

► 1. Páčka ochrany před námrazou 2. Šroub 3. Páčka

3. Utáhněte šroub.

Nastavení ramenního popruhu

1. Ramenní popruh nastavte na délku, která umožňuje pohodlné nošení ofukovače při práci.

Popruh utáhněte zatažením konce popruhu dolů.

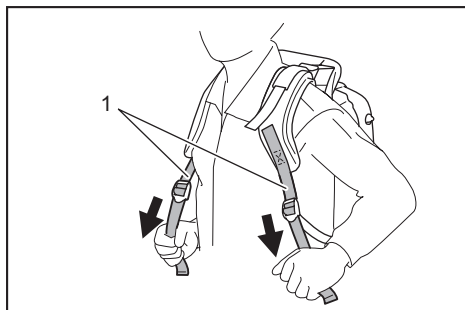

► 1. Ramenní popruh

Chcete-li popruh uvolnit, zvedněte konec spony.

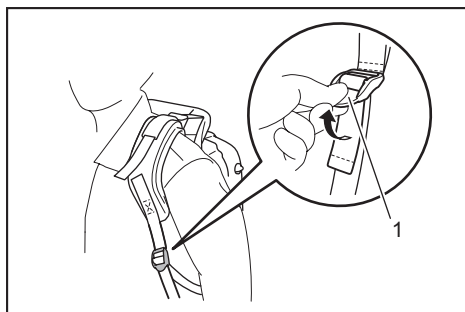

► 1. Spona

Vyrolujte konec popruhu a přichyťte jej pomocí pásky.

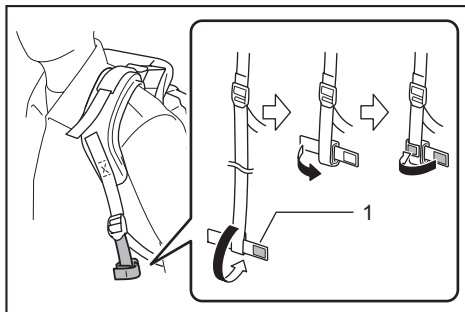

► 1. Páska

2. Zatáhněte za stabilizační popruh, dokud vám kryt ofukovače nepřiléhá k tělu.

Popruh dotáhněte zatažením konce popruhu dolů.

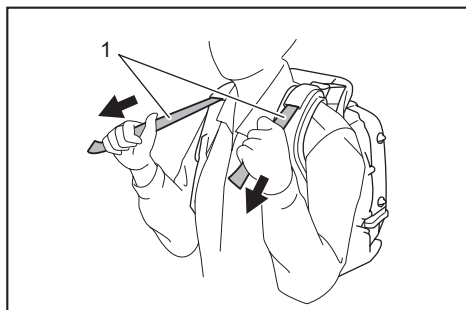

► 1. Stabilizační popruh

Chcete-li popruh uvolnit, zvedněte konec spony.

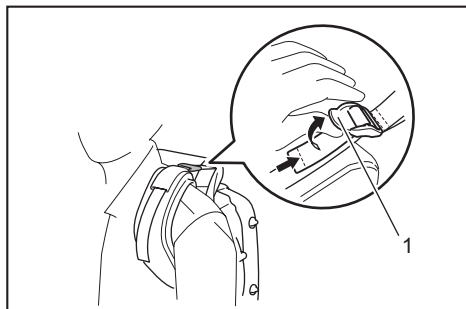

► 1. Spona

Bederní pás

Volitelné příslušenství

Bederní pás umožňuje obsluhu stabilnější přenášení zařízení.

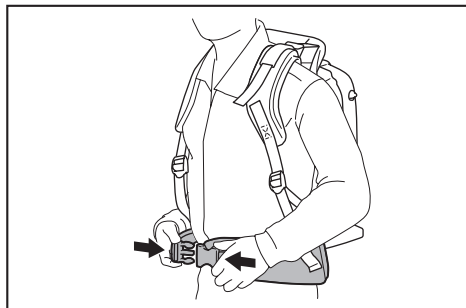

▲ UPOZORNĚNÍ: Před sejmutím ofukovače se ujistěte, že jste odepnuli bederní pás.

Nastavení polohy páčky ovládání

Páčku ovládání posuňte po otočné trubce do co nejpohodlnější polohy. Potom ji utáhněte pomocí šroubu spojky.

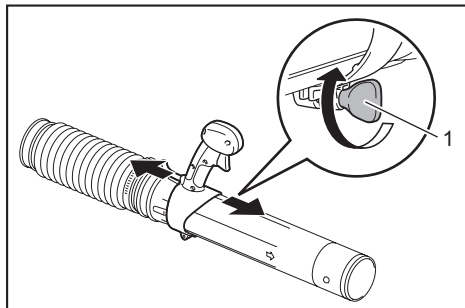

► 1. Šroub spojky

Práce s ofukovačem

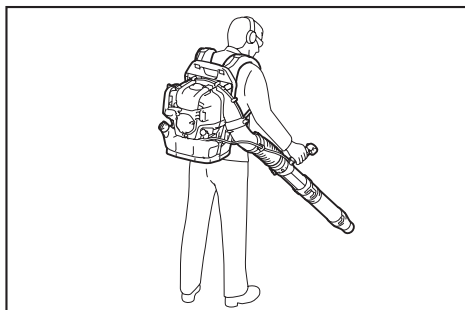

1. Při práci s ofukovačem nastavte spoušť/páčku akceleratoru tak, aby síla proudu vzduchu odpovídala pracovnímu prostoru a podmínkám.

2. Nastavení otáček motoru.

Otáčky motoru zvýšíte stisknutím spouště akceleratoru. Otáčky motoru snížíte uvolněním spouště akceleratoru. Funkce aretace umožňuje obsluhu udržovat rovnoměrné otáčky motoru bez stisknutí spouště akceleratoru. Otáčky motoru zvýšíte nastavením páčky ovládání vypínače na vyšší otáčky. Otáčky motoru snížíte nastavením páčky ovládání vypínače na nižší otáčky.

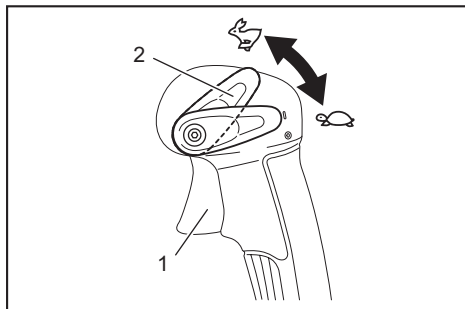

► 1. Spoušť akceleratoru 2. Páčka ovládání vypínače

Přeprava ofukovače

▲ UPOZORNĚNÍ: Při přepravě ofukovače zajistěte, aby byl motor vypnutý.

POZOR: Na ofukovač nesedějte ani nestoupejte ani na něj nepokládejte těžké předměty. Mohlo by dojít k poškození zařízení.

POZOR: Ofukovač při přepravě a skladování udržujte ve svislé poloze. Přeprava nebo skladování v jiné poloze může způsobit únik oleje do motoru ofukovače. To může mít za následek únik oleje do okolí nebo bílý dým způsobený spalováním oleje. Ole také může znečistit vzduchový filtr.

POZOR: Ofukovač při přepravě netahejte po zemi. Mohlo by dojít k poškození jeho krytu.

ÚDRŽBA

▲ UPOZORNĚNÍ: Před prováděním kontroly a údržby vypněte motor a nechte jej vychladnout. Demontujte zapalovací svíčku a konektor svíčky. Jinak může dojít k popálení obsluhy nebo k vážným úrazům v důsledku náhodného spuštění.

▲ UPOZORNĚNÍ: Po kontrole nebo údržbě se ubezpečte, že jsou namontovány všechny součásti.

Výměna motorového oleje

▲ UPOZORNĚNÍ: Motorová jednotka a motorový olej jsou bezprostředně po vypnutí motoru ještě horké. Před výměnou oleje se tedy ujistěte, že motorová jednotka a motorový olej stačily dostatečně vychladnout. V opačném případě hrozí nebezpečí popálení. Po vypnutí motoru počkejte, dokud motorový olej nezateče zpět do olejové nádrže; jen tak bude zaručen přesný odečet množství oleje.

▲ UPOZORNĚNÍ: Pokud byste olej doplnili nad maximální hladinu, může se olej znečistit nebo se může vznítit a tvořit se bílý dým.

POZOR: Použitý motorový olej nikdy nevylévejte do odpadu na zem ani do kanalizace. Likvidace oleje se řídí příslušnými zákony. Při likvidaci vždy dodržujte odpovídající zákony a předpisy. V případě jakýchkoli nejasností se obraťte na autorizovaného servisního technika.

POZOR: Kvalita oleje klesá, i když se olej nepoužívá. Kontroly a výměny provádějte v pravidelných intervalech (olej vyměňte jednou za 6 měsíců).

Použití oleje horší jakosti podstatně zkracuje životnost posuvných a rotačních součástí. Zajistěte pravidelnou kontrolu množství oleje a intervalů výměn.

Interval výměn

Po prvních 20 hodinách provozu, poté po každých 50 hodinách provozu.

Doporučený olej

- Originální olej Makita/Dolmar pro čtyřtákní motory nebo
- Olej klasifikace API, třída SF nebo vyšší, SAE 10W-30 (automobilový olej pro čtyřtákní motory)

Postup výměny oleje

Při výměně oleje postupujte následovně:

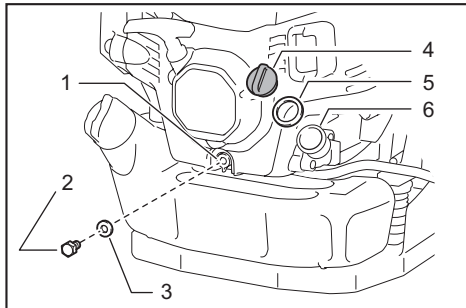

- 1. Vypouštěcí otvor 2. Šroubová zátku výpusti oleje 3. Těsnění (hliníková podložka) 4. Víčko oleje 5. Těsnění víčka oleje 6. Plnicí otvor oleje

1. Ofukovač položte na rovnou plochu.
2. Pod vypouštěcí otvor umístěte nádobu na použitý olej, která vytékající olej zachytí. Tato nádoba musí mít objem alespoň 140 ml, aby mohl zachytit veškerý olej.
3. Uvolněte šroubovou zátku výpusti oleje a nechte olej vytékat. Dbejte, aby olej nepronikl do palivové nádrže ani jiných součástí.

POZOR: Zajistěte, abyste neztratili těsnění (hliníkovou podložku). Šroubovou zátku výpusti oleje odložte na místo, kde nehrozí její znečištění.

4. Sejměte víčko oleje. (Sejmutím víčka oleje umožníte snadné vypuštění oleje.)

POZOR: Víčko oleje odložte na místo, kde nehrozí jeho znečištění.

5. Když začne vypouštění oleje zpomalovat, nakloňte ofukovač na stranu výpusti, aby mohl vytéct veškerý olej.
6. Po úplném vypuštění oleje bezpečně utáhněte šroubovou zátku výpusti oleje. Pokud není zátku náležitě utažena, může dojít k úniku oleje.

POZOR: Když vzápětí šroubovou zátku výpusti oleje na místo, nezapomeňte vrátit také těsnění (hliníkovou podložku).

7. Do otvoru pro doplnění oleje nalijte přibližně 140 ml oleje, olej musí dosahovat horní značky.

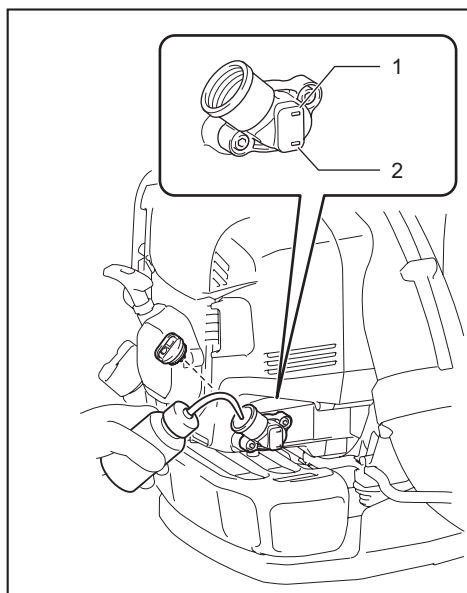

► 1. Značka maximální hladiny 2. Značka minimální hladiny

8. Po naplnění olejem bezpečně utáhněte víčko oleje, abyste předešli úniku oleje.

POZOR: Když vrátíte víčko oleje na místo, nezapomeňte vrátit také těsnění víčka oleje.

Čištění vzduchového filtru

VAROVÁNÍ: JE PŘÍSNĚ ZAKÁZÁNO POUŽÍVAT HOŘLAVÉ LÁTKY

Intervaly čištění a kontroly

Denně (po každých 10 hodinách provozu)

Postup čištění

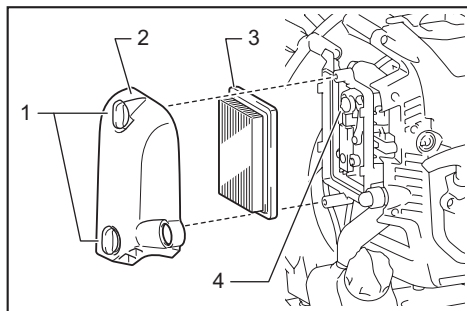

► 1. Šrouby pro ruční utahování 2. Kryt čističe vzduchu 3. Vložka 4. Průduch

1. Povolte šrouby pro ruční utahování.
2. Sejměte kryt vzduchového filtru.

3. Vyměňte vložku a odstraňte z ní případné nečistoty pomocí hadříku nebo proudu vzduchu. Pokud je vložka poškozená nebo příliš znečištěná, vyměňte ji.

POZNÁMKA: Tato vložka je suchá a neměla by se nikdy namočit. Nikdy ji neoplachujte vodou.

4. Pomocí hadru nebo hadříku odstraňte případný olej v okolí průduchu.
5. Umístěte vložku do pouzdra vzduchového filtru.
6. Nasaďte kryt vzduchového filtru a utáhněte šrouby pro ruční utahování.

POZOR: Vložku čistěte několikrát denně, pokud se na ní v prašném prostředí usazuje příliš mnoho prachu.

POZOR: Pokud pokračujete v provozu s vložkou znečištěnou olejem, může dojít k úniku oleje ze vzduchového filtru do karburátoru.

Kontrola zapalovací svíčky

UPOZORNĚNÍ: Nedotýkejte se zapalovací svíčky, dokud je motor v provozu. Jinak hrozí riziko úrazu elektrickým proudem.

UPOZORNĚNÍ: Páčku ovládní vypínače / vypínač nastavte do polohy „OFF“, „O“.

UPOZORNĚNÍ: Kabel zapalovací svíčky pravidelně kontrolujte. Pokud je poškozený nebo narušený, vyměňte jej. Jinak hrozí riziko úrazu elektrickým proudem.

POZOR: Při demontáži zapalovací svíčky nejprve očistěte zapalovací svíčku a hlavu válce, aby do válce nevnikly žádné nečistoty, písek apod.

POZOR: Zapalovací svíčku demontujte až po vychladnutí motoru, předejete tím poškození závitového otvoru ve válci.

POZOR: Zapalovací svíčku náležitě namontujte do závitového otvoru. Pokud byste ji šroubovali nakloněnou, došlo by k poškození závitového otvoru ve válci.

1. Při otvírání krytu svíčky jej zvedněte a otočte jím o půl otáčky.

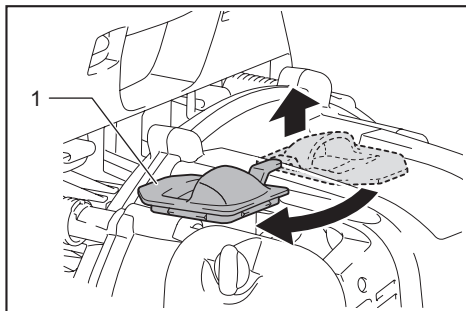

► 1. Kryt svíčky

2. K demontáži a montáži zapalovací svíčky použijte kombinovaný klíč, který je standardní součástí dodávky.

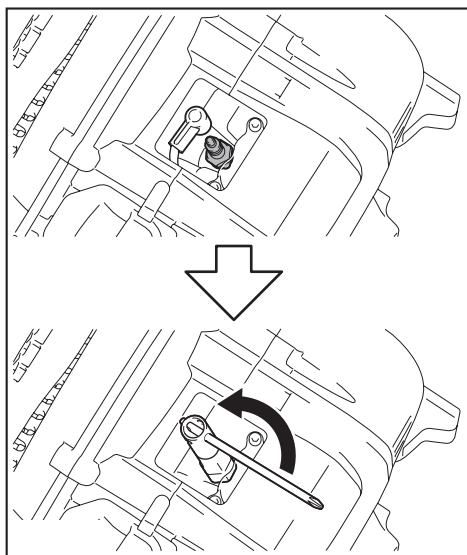

3. Správná vzdálenost mezi elektrodami zapalovací svíčky je 0,7 až 0,8 mm. Pokud je příliš velká nebo příliš malá, nastavte správnou vzdálenost.

Pokud se na zapalovací svíčke usadilo příliš mnoho uhlíku nebo pokud je znečištěná, důkladně ji očistěte, případně ji vyměňte.

Jako náhradní díl použijte NGK CMR6H.

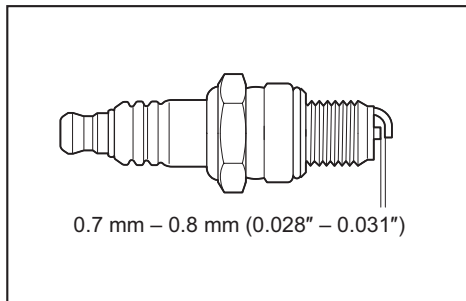

4. Kryt svíčky při zavírání otočte o půl otáčky a zatlačte v okolí vykrojené části.

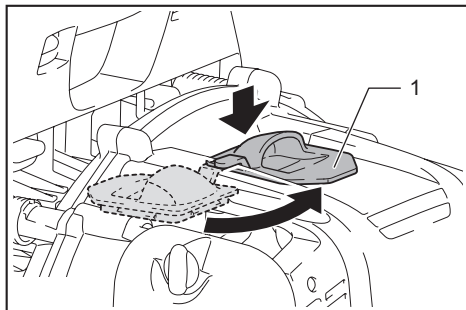

- 1. Kryt svíčky

Čištění palivového filtru

▲ UPOZORNĚNÍ: Zkontrolujte, zda není poškozena palivová nádrž. Pokud je palivová nádrž poškozena, neprodleně požádejte o opravu autorizované servisní středisko.

POZOR: Palivový filtr pravidelně čistěte. Znečištěný palivový filtr může způsobit potíže při spouštění motoru nebo zvyšování jeho otáček.

Postup při pravidelných kontrolách palivového filtru:

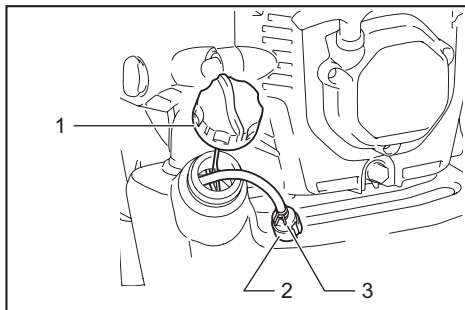

- 1. Uzávěr palivové nádrže 2. Palivový filtr
3. Hadicová spona

1. Sejměte uzávěr palivové nádrže a vypusťte z nádrže palivo. Zkontrolujte, zda nádrž neobsahuje žádné cizorodé materiály. Pokud je nádrž znečištěná, vyčistěte ji.
2. Vytáhněte palivový filtr pomocí drátěného háčku přes otvor v uzávěru nádrže.
3. Pokud je povrch palivového filtru znečištěný, očistěte jej benzínem.

POZOR: Benzin použitý k čištění palivového filtru musí být zlikvidován v souladu s předpisy stanovenými místními úřady.

POZOR: Nadměrně znečištěný filtr vyměňte.

4. Po kontrole a vyčištění či výměně vložte palivový filtr do palivové trubice a zajistěte jej hadicovou sponou. Vraťte palivový filtr do palivové nádrže a náležitě utáhněte uzávěr palivové nádrže.

Seřízení volnoběžných otáček

▲ UPOZORNĚNÍ: Karburátor je nastaven ve výrobním závodu. Kromě seřízení chodu naprázdno u něj neprovádějte žádné jiné nastavení. Pokud chcete karburátor seřídit, obraťte se na autorizované servisní středisko.

Průměrná hodnota volnoběžných otáček je 2 800 min⁻¹. Pokud je třeba změnit otáčky motoru, nastavte volnoběžné otáčky pomocí křížového šroubováku. Pokud se motor při volnoběžných otáčkách zastavuje nebo pracuje nepravidelně, zvýšte otáčky otočením seřizovacího šroubu doprava. Pokud zařízení při volnoběžných otáčkách fouká příliš silně, snižte otáčky otočením seřizovacího šroubu doleva.

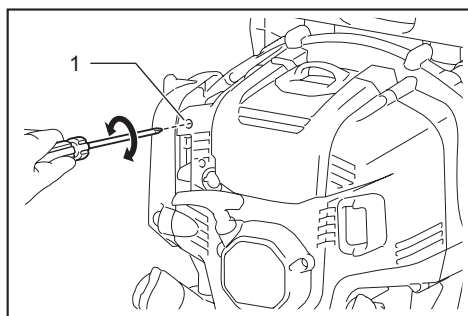

► 1. Seřizovací šroub volnoběžných otáček

Kontrola ventilu akcelérátoru

Pokud je ovládací lanko ohnuté nebo zachycené, nedotýká se ovládání ventilu akcelérátoru seřizovacího šroubu volnoběžných otáček, což brání motoru udržovat správné volnoběžné otáčky. V takovém případě změřte polohu ovládacího lanka, abyste zajistili patřičný pohyb ventilu.

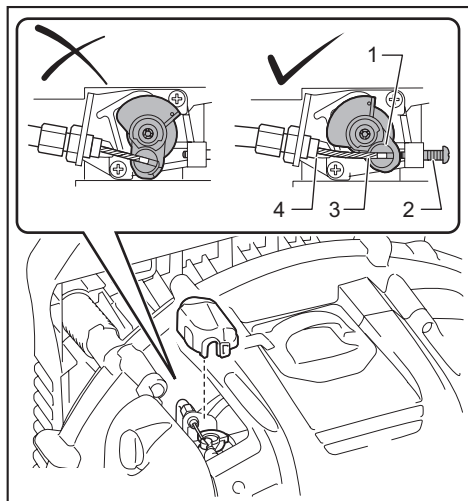

► 1. Ventil akcelérátoru 2. Seřizovací šroub volnoběžných otáček 3. Ovládací lanko 4. Doraz ventilu akcelérátoru

Pokud se ventil akcelérátoru nedotýká dorazu ventilu akcelérátoru ani při plném stisknutí spouště akcelérátoru nebo pokud se ventil akcelérátoru při volnoběžných otáčkách nedotýká seřizovacího šroubu volnoběžných otáček, otočte seřizovacím šroubem nastavení lanka:

1. Uvolněte pojistnou matici.
2. Pokud se ventil akcelérátoru nedotýká dorazu ventilu akcelérátoru, otočte seřizovacím šroubem nastavení lanka doleva.

Pokud se ventil akcelérátoru nedotýká seřizovacího šroubu volnoběžných otáček, otočte seřizovacím šroubem nastavení lanka doprava.

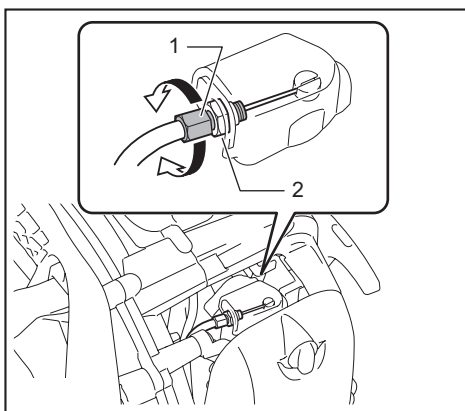

► 1. Seřizovací šroub nastavení lanka 2. Pojistná matice

3. Seřizovací šroub nastavení lanka zajistěte utažením pojistné matice.
4. Zkontrolujte pohyb ventilu akcelérátoru. Ventil akcelérátoru se dostane do polohy, jaká je znázorněna na obrázku, když otočíte/zatáhnete za spoušť/páčku akcelérátoru.

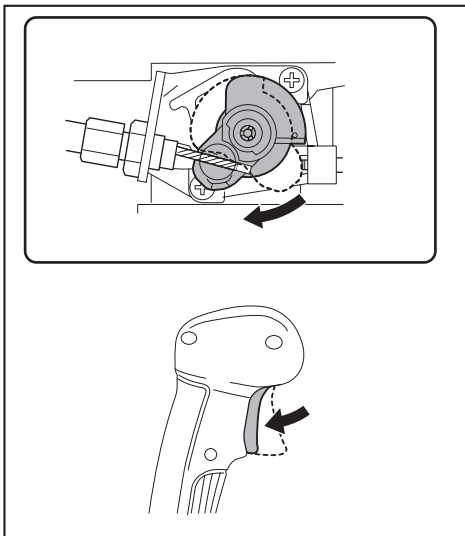

Čištění krytu karburátoru

Pokud je kryt karburátoru znečištěn a kontrola ventilu akcelérátoru je obtížná, očistěte kryt karburátoru:

POZOR: K čištění krytu karburátoru nikdy nepoužívejte petrolej, benzín, ředidlo, alkohol ani podobné látky. Jinak se na krytu mohou objevit skvrny.

1. Do otvoru na krytu motoru zasuňte plochý šroubovák. Uvolněte pojistku krytu karburátoru.

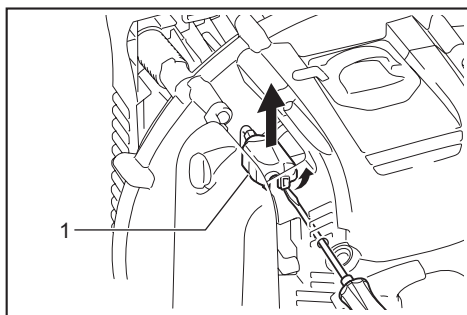

► 1. Kryt karburátoru

2. Očistěte kryt karburátoru.

POZOR: K čištění krytu karburátoru použijte vlhký čistý hadřík.

3. Vraťte kryt karburátoru na místo. Zkontrolujte, že pojistka krytu karburátoru po nasazení zaklapne na místo.

Kontrola šroubů, matic a dalších součástí

Uvolněné šrouby a matice dotáhněte.

Zkontrolujte, zda nedochází k úniku paliva nebo oleje.

Poškozené součásti vyměňte za nové, zajistíte tím bezpečný provoz.

Čištění motoru, přívodu chladicího vzduchu

Motor otírejte pomocí měkkého hadru.

Žebra válce čistěte od prachu a nečistot. Prach nebo nečistoty pokrývající žebra mohou způsobit přehřívání motoru a zadření pístu.

Vyfukovaný vzduch je nasáván otvorem pro přívod vzduchu. Pokud při provozu dojde k poklesu průtoku vzduchu, zastavte motor a zkontrolujte, zda není přívod vzduchu zablokován. V případě potřeby jej vyčistěte. Toto zablokování může způsobit přehřívání a poškození motoru.

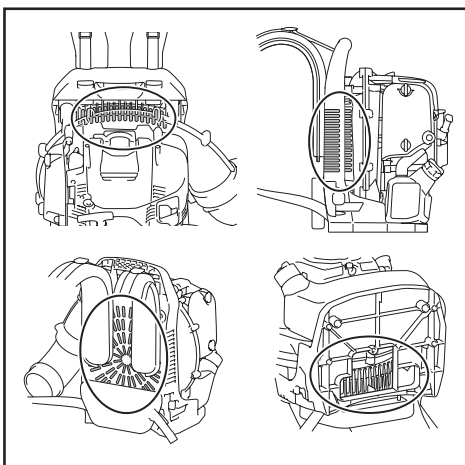

Výměna těsnění a krytek

Při demontáži motoru vždy vyměňte těsnění a krytky.

Veškerou údržbu a seřízení, které nejsou obsažené a popsané v tomto návodu, smí provádět výhradně autorizovaný servisní technik.

Skladování

VAROVÁNÍ: Chcete-li vypustit palivo, vypněte motor a vyčkejte, dokud nevychladne. Jinak hrozí riziko popálenin nebo požáru.

AUPOZORNĚNÍ: Pokud má být zařízení po delší dobu skladováno, vypusťte všechno palivo z palivové nádrže a karburátoru a zařízení uložte na suchém a čistém místě.

Postup vypuštění paliva z palivové nádrže a karburátoru před skladováním zařízení:

1. Sejměte víčko palivové nádrže a nádrž zcela vyprázdněte. Ujistěte se, že v nádrži nezůstaly žádné cizorodé částice, a nádrž důkladně vyčistěte.
2. Drátěným háčkem vytáhněte otvorem v uzávěru nádrže palivový filtr.
3. Opakovaně tiskněte ruční čerpadlo, dokud nepřestane vytékat benzín. Potom nádrž znovu vyprázdněte.
4. Vraťte palivový filtr do palivové nádrže a náležitě utáhněte uzávěr palivové nádrže.
5. Potom spusťte motor a vyčkejte, dokud se nezastaví.
6. Vyměňte zapalovací svíčku a otvorem pro zapalovací svíčku kápněte do válce několik kapek motorového oleje.
7. Opatrně zatáhněte za spouštěcí rukojeť, aby se motorový olej rozprostřel po válci, a vraťte zapalovací svíčku na místo.
8. Zařízení udržujte s rukojetí k přenášení směrující vzhůru.
9. Vypuštěné palivo skladujte ve speciálním kanystru v dostatečně větraném a stíněném prostoru.

Lokalizace závad

Závada	Systém	Stav	Příčina
Motor se nespustí nebo se spustí s obtížemi	Systém zapalování	Zapalovací jiskra přítomna.	Závada v přívodu paliva nebo v kompresi, mechanická závada.
		Chybí zapalovací jiskra.	Vypínač v poloze STOP; závada nebo zkrat v propojení, vadná zapalovací svíčka nebo konektor svíčky, vadný řídicí modul zapalování.
	Doplnění paliva	Plná palivová nádrž.	Nesprávná poloha páčky sytiče, vadný karburátor, ohnuté nebo ucpané palivové potrubí, znečištěné palivo.
	Komprese	Při spouštění nedojde ke kompresi.	Vadné těsnění dna válce, poškozené těsnění klikové hřídele, vadné válcové nebo pístní kroužky, vadné nebo nevhodné těsnění zapalovací svíčky.
	Mechanická závada	Nefunguje spouštěč.	Vadné vratné pružiny, poškozené součásti uvnitř motoru.
Potíže při teplém startu	-	Plná nádrž. Zapalovací jiskra přítomna.	Znečištěný karburátor, nechte jej vyčistit.
Motor se spustí, ale ihned se zastaví	Doplnění paliva	Plná nádrž.	Nesprávně nastavené volnoběžné otáčky, znečištěný karburátor.
			Vadné odvětrávání palivové nádrže, přerušené palivové potrubí, vadný kabel nebo vypínač STOP.
Neuspokojivý výkon	Může se týkat více systémů současně	Neuspokojivé chování motoru při volnoběžných otáčkách.	Znečištěný vzduchový filtr, znečištěný karburátor, ucpaný tlumič výfuku, ucpaný výfuk válce.

Intervaly kontroly a údržby

		Před provozem	Po doplnění paliva	Denně (10 hod.)	50 hod.	200 hod.	600 hod. nebo 2 roky, podle toho, co nastane dříve	Před uskladněním
Motorový olej	Kontrola / doplnění	○	-	-	-	-	-	-
	Výměna	-	-	-	○ (Poznámka 1)	-	-	-
Dotažení (šrouby, matice)	Kontrola	○	-	-	-	-	-	-
Přívod chladícího vzduchu	Očištění / kontrola	○	-	-	-	-	-	-
Palivová nádrž	Očištění / kontrola	○	-	-	-	-	-	-
	Vypuštění zbylého paliva	-	-	-	-	-	-	○ (Poznámka 3)
Spoušť/ Páčka akcelérátoru	Kontrola funkčnosti	-	○	-	-	-	-	-
Zastavení motoru	Kontrola funkčnosti	-	○	-	-	-	-	-
Seřízení volnoběžných otáček	Kontrola / nastavení	-	○	-	-	-	-	-

-		Před provozem	Po doplnění paliva	Denně (10 hod.)	50 hod.	200 hod.	600 hod. nebo 2 roky, podle toho, co nastane dříve	Před uskladněním
Čistič vzduchu	Očištění	-	-	○	-	-	-	-
	Kontrola / případná výměna	-	-	-	-	○	-	-
Ovládací lanko	Kontrola / nastavení	-	-	○	-	-	-	-
	Kontrola / případná výměna	-	-	-	-	○ (Poznámka 2)	-	-
Zapalovací svíčka	Kontrola, případně seřízení vzdálenosti	-	-	○	-	-	-	-
	Očištění / případná výměna	-	-	-	-	○	-	-
Přívod svíčky	Kontrola / případná výměna	-	-	-	-	○ (Poznámka 2)	-	-
Palivové potrubí	Kontrola	-	-	○	-	-	-	-
	Výměna	-	-	-	-	○ (Poznámka 2)	-	-
Palivový filtr	Očištění / případná výměna	-	-	-	○	-	-	-
Olejové potrubí	Kontrola	-	-	-	-	○ (Poznámka 2)	-	-
Prostor mezi ventilem (přívod a odvod vzduchu)	Kontrola / nastavení	-	-	-	-	○ (Poznámka 2)	-	-
Tlumič	Kontrola / očištění	-	-	-	-	○ (Poznámka 2)	-	-
Spalovací komora / ventil / sedlo	Kontrola / očištění	-	-	-	-	○ (Poznámka 2)	-	-
Motor	Revize	-	-	-	-	-	○ (Poznámka 2)	-
Karburátor	Vypuštění zbylého paliva	-	-	-	-	-	-	○ (Poznámka 3)

Poznámka 1: První výměnu proveďte po 20 hodinách provozu.

Poznámka 2: O kontrolu požádejte autorizovaného servisního technika nebo servisní středisko.

Poznámka 3: Po vyprázdnění palivové nádrže nechte motor spuštěný, dokud nespotřebuje zbylé palivo v karburátoru.

ŘEŠENÍ POTÍŽÍ

Než požádáte o opravu, proveďte vlastní kontrolu. Pokud narazíte na závadu, která není popsána v návodu, nepokoušejte se zařízení demontovat. Obráťte se na autorizovaná servisní střediska společností Dolmar/Makita, která vždy k opravám používají náhradní díly Dolmar/Makita.

Problém	Pravděpodobná příčina (porucha)	Náprava
Motor se nespouští.	Nepoužili jste ruční čerpadlo.	Stiskněte je sedmkrát až desetkrát.
	Za spouštěcí lanko jste zatáhli příliš malou silou.	Zatáhněte silněji.
	Nedostatek paliva.	Doplňte palivo.
	Ucpaný palivový filtr.	Vyčistěte palivový filtr nebo jej vyměňte za nový.
	Ohnuté palivové potrubí.	Palivové potrubí narovnejte.
	Zhoršená kvalita paliva.	Méně kvalitní palivo ztěžuje spuštění. Vyměňte palivo. (Doporučená doba výměny: 1 měsíc.)
	Nasáváno příliš mnoho paliva.	Nastavte páčku akceleratoru na střední až vysoké otáčky a zatáhněte za spouštěcí lanko, dokud se motor nespustí. Pokud se motor nespustí, demontujte zapalovací svíčku a osušte elektrody. Zapalovací svíčku namontujte zpět. Pokračujte ve spuštění podle pokynů.
	Uvolněný konektor zapalovací svíčky.	Konektor náležitě nasadíte.
	Znečištěná zapalovací svíčka.	Zapalovací svíčku očistěte.
	Nesprávná vzdálenost mezi elektrodami.	Nastavte vzdálenost.
	Jiné nezvyklé jevy u zapalovací svíčky.	Zapalovací svíčku vyměňte.
	Nesprávná činnost karburátoru.	Požádejte naše autorizované servisní středisko o kontrolu a opravu.
	Nelze zatáhnout za spouštěcí rukojeť.	Požádejte naše autorizované servisní středisko o kontrolu a opravu.
	Vadné vnitřní součásti motoru.	Požádejte naše autorizované servisní středisko o kontrolu a opravu.
Motor se rychle zastaví. Nelze zvýšit otáčky motoru.	Nedostatečné zahřátí.	Proveďte postup zahřání.
	Páčka sytiče je v poloze „CLOSE“, i když je motor zahřátý.	Nastavte ji do polohy „OPEN“.
	Ucpaný palivový filtr.	Vyčistěte palivový filtr.
	Znečištěný nebo ucpaný vzduchový filtr.	Vzduchový filtr vyčistěte.
	Odpojené ovládací lanko.	Ovládací lanko bezpečně připojte.
Vadné vnitřní součásti motoru.	Požádejte naše autorizované servisní středisko o kontrolu a opravu.	
Akcelerator se nevrátí k volnoběžným otáčkám.	Nesprávná poloha ventilu akceleratoru.	Změňte polohu ovládacího lanka. Nastavte polohu ventilu akceleratoru otočením seřizovacího šroubu nastavení lanka.
Motor se nezastaví. ⇒ Nastavte motor na volnoběžné otáčky a přepněte páčku sytiče do polohy „CLOSE“.	Odpojený konektor.	Konektor bezpečně připojte.
	Elektrický systém nefunguje správně.	Požádejte naše autorizované servisní středisko o kontrolu a opravu.

ЗМІСТ

ТЕХНІЧНІ ХАРАКТЕРИСТИКИ.....	103	ДО ПОЧАТКУ РОБОТИ	110
ВАЖЛИВІ ІНСТРУКЦІЇ З ТЕХНІКИ БЕЗПЕКИ.....	104	РОБОТА	112
ОПИС ДЕТАЛЕЙ.....	108	ТЕХНІЧНЕ ОБСЛУГОВУВАННЯ	116
ЗБОРКА.....	109	УСУНЕННЯ НЕСПРАВНОСТЕЙ	124

ТЕХНІЧНІ ХАРАКТЕРИСТИКИ

Модель:		MG5300.4
Тип дросельної заслінки		Дросельна заслінка на трубіці
Маса нетто	без трубки повітродувки / з подушкою	8,9 кг
	з трубкою повітродувки	9,8—10,0 кг
Розміри (без трубки, Д x Ш x В)		320 мм x 450 мм x 475 мм
Швидкість подачі повітря	(з довгою трубкою, кругле сопло)	81 м/с
	(з короткою трубкою, кругле сопло)	82 м/с
Швидкість потоку об'єму повітря	(з довгою трубкою, кругле сопло)	15 м ³ /хв
	(з короткою трубкою, кругле сопло)	15 м ³ /хв
Максимальна швидкість обертання двигуна		6 400 хв ⁻¹
Швидкість обертання двигуна на холостому ході		2 800 хв ⁻¹
Робочий об'єм двигуна		52,5 см ³
Тип двигуна		3 повітряним охолодженням, 4-тактовий, одноциліндровий
Паливо		Автомобільний бензин
Об'єм паливного бака		1 800 см ³
Машинне мастило		клас SF або вище за класифікацією API, SAE 10W-30 (автомобільне мастило для 4-тактових двигунів)
Об'єм машинного мастила		140 см ³
Карбюратор		Мембранного типу
Свічка запалювання		NGK CMR6H
Зазор між електродами		0,7—0,8 мм

- Оскільки наша програма наукових досліджень і розробок триває безперервно, наведені тут технічні характеристики можуть бути змінені без попередження.
- У різних країнах технічні характеристики можуть бути різними.
- Маса може бути різною й залежить від насадок.

Вібрація















Модель			MG5300.4		
Вібрація за стандартом EN15503	Права ручка	a _{hveq}	Довга трубка	з круглою насадкою	2,2 (м/с ²)
				з плоскою насадкою	2,9 (м/с ²)
		Похибка К	Коротка трубка	з круглою насадкою	2,2 (м/с ²)
				з плоскою насадкою	2,5 (м/с ²)
				0,6 (м/с ²)	

Шум

Модель		MG5300.4
Середній рівень звукового тиску за стандартом EN15503	L _{PAeq}	96,0 (дБ (А))
	Похибка К	0,4 (дБ (А))
Середній рівень звукової потужності за стандартом EN15503	L _{WAeq}	102,5 (дБ (А))
	Похибка К	1,6 (дБ (А))

СИМВОЛИ

Далі наведено символи, які застосовуються для позначення обладнання. Перед користуванням переконайтеся, що ви розумієте їхнє значення.

	Будьте особливо уважні та обережні!
	Читайте посібник з експлуатації.
	Заборонено!
	Палити заборонено.
	Уникайте контакту з відкритим полум'ям.
	Надягайте захисні рукавиці.
	Використовуйте засоби захисту органів зору та слуху.
	Гарячі поверхні! Можливі опіки пальців і рук.
	Слідкуйте за тим, щоб сторонні особи знаходилися на безпечній відстані.
	Слідкуйте, щоб на робочій ділянці не було людей та домашніх тварин.
	Паливо (бензин)
	Ручний запуск двигуна.
	Зупиніть двигун.
	Перша допомога
	Увімкнення/запуск
	Вимкнення/зупинка
	Довге волосся може заплутатись, що може призвести до нещасного випадку.

Декларація про відповідність стандартам ЄС

Тільки для країн Європи

Декларацію про відповідність стандартам ЄС наведено в Додатку А до цієї інструкції з експлуатації.

ВАЖЛИВІ ІНСТРУКЦІЇ З ТЕХНІКИ БЕЗПЕКИ

Загальні інструкції

- Для забезпечення належної та безпечної роботи користувач має уважно прочитати цю інструкцію й дотримуватись її. Недостатньо поінформовані користувачі становлять загрозу як для себе, так і для інших, через неналежне користування пристроєм.
- Рекомендується надавати в користування повітродувку тільки тим особам, які мають досвід роботи з такими пристроями.
- При наданні повітродувки в користування стороннім особам завжди передавайте також інструкцію з експлуатації.
- Якщо ви користуватиметесь повітродувкою вперше, попросіть продавця провести вам первинний інструктаж, щоб мати змогу працювати з цим пристроєм.
- Дітям і особам молодше 18 років забороняється користуватися повітродувкою. При цьому особи від 16 років можуть використовувати пристрій з метою навчання виключно під безпосереднім наглядом інструктора з належною кваліфікацією.
- Повітродувку слід завжди використовувати з максимальною обережністю та уважністю.
- Працювати з повітродувкою можна тільки в хорошому фізичному стані.
- Усю роботу виконуйте сумлінно й обережно. Користувач має брати на себе відповідальність за інших осіб.
- За жодних обставин не використовуйте повітродувку, перебуваючи під впливом алкоголю або ліків.

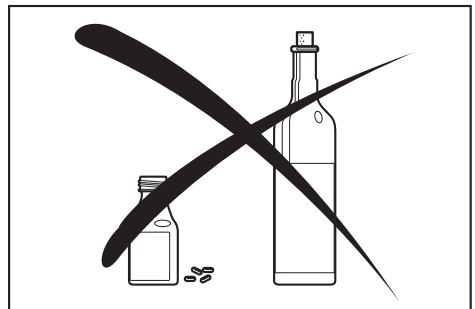

- Не користуйтеся пристроєм, коли ви втомлені.
- Зберігайте цю інструкцію для подальшого користування.
- Дотримуйтеся усіх застосовних інструкцій із запобігання нещасним випадкам, наданих торговельними асоціаціями та страховими компаніями. Забороняється модифікувати повітродувку, оскільки це може поставити під загрозу вашу безпеку.

13. Забороняється модифікувати обладнання. Це може призвести до нещасних випадків або отримання травм.

Засоби індивідуального захисту

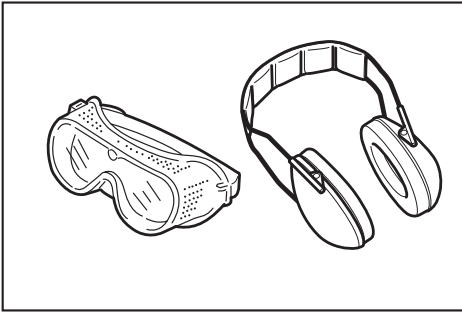

- Одяг має бути функціональним і доцільним, тобто він має щільно облягати, але не перешкоджати рухам. Забороняється надягати ювелірні вироби, одяг або розпускати довге волосся через ризик потраплення до повітрозабірника.
- Для запобігання травмам голови, очей, рук або ніг, а також для захисту органів слуху під час роботи з повітродувкою слід використовувати відповідні засоби захисту та захисний одяг.
- Одяг має бути міцним і зручно облягати, однак не обмежувати рухів. Не надягайте вільні куртки, розкльошені або підвернені штани, шарфи, підбирайте довге волосся та не надягайте нічого, що може потрапити до повітрозабірника. Для забезпечення захисту ніг слід надягати комбінезон або довгі штани. Не надягайте шорти.
- Зазвичай прилади з двигунами працюють гучно та можуть призвести до погіршення слуху. Використовуйте засоби захисту органів слуху (протишумові вкладки або навушники). Особам, які користуються приладом регулярно та впродовж тривалого часу, слід регулярно перевіряти слух.
- Під час роботи з повітродувкою рекомендовано надягати рукавиці. Взуття має бути міцним, із нековзкими підшвами.
- Використання засобів захисту очей є обов'язковим. Хоча потік повітря спрямований у протилежний від користувача бік, під час роботи повітродувки предмети можуть зрикошетити та призвести до травм.

- Забороняється працювати з повітродувкою без захисних окулярів або окулярів із належними захисними бічними й верхніми щитками, які відповідають вимогам стандарту EN166, а також нормам і правилам, чинним у вашій країні.
- Для зменшення небезпеки травми, пов'язаної зі вдиханням пилу, під час роботи в запиленних місцях необхідно користуватись маскою для захисту обличчя з фільтром.

Призначення

Інструмент призначено для здування пилу.

Запуск повітродувки

- Будь ласка, переконайтеся, що в радіусі 15 метрів немає дітей або сторонніх осіб; поблизу місця роботи також не має бути тварин.

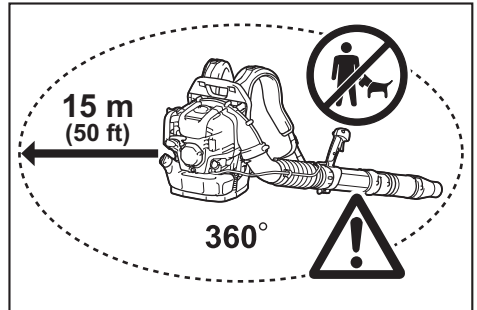

- Перед початком роботи завжди перевіряйте, щоб повітродувка була у безпечному для роботи стані:
 - Перевірте надійність важеля дросельної заслінки. Важіль дросельної заслінки має рухатись плавно й легко.
 - Переконайтеся у належній роботі фіксатора важеля дросельної заслінки.
 - Переконайтеся, що ручки чисті та сухі, після чого перевірте роботу вимикача. Ручки не мають бути забрудненими мастилом або паливом.
- Запуск повітродувки необхідно виконувати виключно відповідно до цієї інструкції. Не запускайте двигун будь-якими іншими способами.

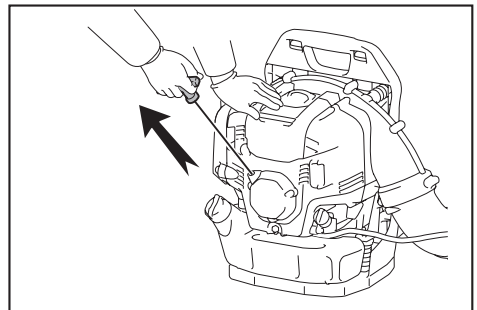

4. Використовуйте повітродувку й інструменти, що надаються в комплекті, тільки за призначенням.
5. Запускайте двигун повітродувки, тільки якщо вона знаходиться в повністю зібраному стані. Працювати із пристроєм дозволяється тільки в тому разі, якщо до нього приєднане все відповідне приладдя.
6. У разі виникнення проблем із двигуном його слід негайно вимкнути.
7. Працюючи з повітродувкою, завжди міцно обхоплюйте ручку так, щоб ручка керування знаходилась між великим і вказівним пальцями. Тримайте руку в цьому положенні, щоб завжди мати змогу керувати приладом. Переконайтеся, що ручка керування знаходиться в належному робочому стані, на ній немає вологи, смоли, мастила або жиру.
8. Ваше положення під час роботи має бути стійким і безпечним.
9. Під час роботи переносить повітродувку належним чином на обох плечах. Не переносить повітродувку, надягнувши тільки один плечовий ремінь. Нехтування цією вимогою може призвести до отримання травм.
10. Під час роботи з повітродувкою уникайте вдихання вихлопних газів. Не запускайте двигун у закритих приміщеннях (існує небезпека отруєння газом). Чадний газ не має запаху. Завжди забезпечуйте належну вентиляцію.
11. Вимикайте двигун, коли відпочиваєте або залишаєте повітродувку без нагляду. Залишайте пристрій у належному місці, щоб уникнути небезпеки для інших осіб, займання горючих матеріалів та пошкодження пристрою.
12. Не кладіть гарячу повітродувку на суху траву або займисті матеріали.
13. Під час роботи слід використовувати всі захисні та запобіжні елементи, які постачаються разом із пристроєм.
14. Не вмикайте двигун, якщо глушник вихлопу несправний.

Транспортування

1. Вимикайте двигун на час транспортування пристрою.

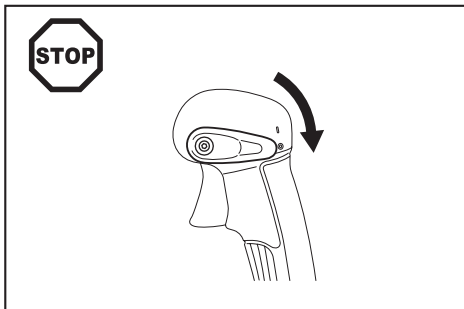

2. Під час перевезення на автомобілі або вантажівці встановлюйте повітродувку в безпечне положення, щоб уникнути витіку палива.
3. Під час транспортування повітродувки паливний бак має бути повністю порожнім.

4. Переносьте повітродувку, тримаючи її за ручку для перенесення. Не тягніть повітродувку за насадку, трубку або інші частини.
5. Під час транспортування міцно тримайте повітродувку.
6. Під час транспортування повітродувки згинайте коліна та слідкуйте, щоб не пошкодити плече чи нижню частину спини.

Заправка

1. Під час заправки вимикайте двигун, тримайте пристрій подалі від відкритого полум'я та не паліть.

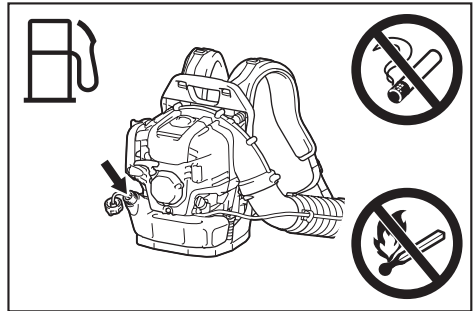

2. Уникайте контакту нафтопродуктів зі шкірою. Не вдихайте випари палива. Під час заправки завжди надягайте захисні рукавиці. Регулярно змінюйте та чистьте захисний одяг.
3. Будьте обережні, щоб не розлити паливо або мастило, оскільки це може призвести до забруднення ґрунту (захист довкілля). Після проливання палива необхідно відразу очистити повітродувку. Дайте мокрому одягу висохнути, перш ніж утилізувати його належним чином; закривайте контейнер для запобігання самозайманню.
4. Уникайте контакту палива з одягом. Якщо паливо потрапить на одяг, негайно замініть його (існує небезпека займання).
5. Регулярно перевіряйте, чи надійно закрито кришку паливного бака.
6. Ретельно затягніть кришечку паливного бака. Перш ніж запустити двигун, перенесіть пристрій в інше місце (принаймні на 3 метри (10 футів) від місця заправки).

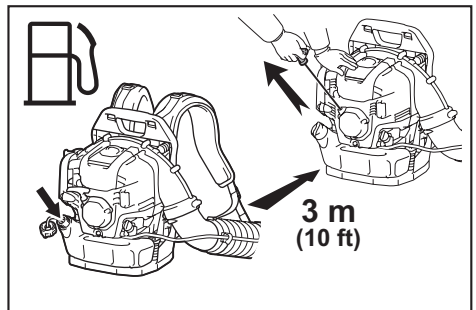

7. Не заправляйте пристрій у закритих приміщеннях. На рівні підлоги можуть накопичуватись випари палива (існує небезпека вибухів).
8. Паливо слід перевозити та зберігати тільки в спеціальних контейнерах. Паливо має зберігатись у недоступному для дітей місці.
9. Забороняється заправляти двигун, якщо він працює або недостатньо охолонув після роботи.
10. Не заливайте до бака більше палива, ніж зазначено в розділі «ТЕХНІЧНІ ХАРАКТЕРИСТИКИ».
15. Відрегулюйте насадку повітродувки, щоб максимально наблизити потік повітря до поверхні.
16. Для зменшення рівню шуму обмежте кількість приладів, що використовуються одночасно.
17. Після використання ЧИСТЬТЕ повітродувку та інше обладнання! Викидайте сміття в призначені для цього контейнери.
18. Не прискорюйте швидкість обертів двигуна більше, ніж це необхідно. Предмети, що здуюються потоком повітря, можуть завдати травми.
19. Під час роботи глушник вихлопу стає гарячим. Не торкайтесь глушника вихлопу. Ви можете отримати опіки.
20. Не використовуйте прилад у вибухонебезпечних місцях, наприклад за наявності легкозаймистих рідин, газів чи пилу. Прилад може іскрити, і це може призводити до займання пилу чи газів.

Порядок роботи

1. Повітродувку можна використовувати тільки за умов гарного освітлення та видимості. Будьте обережні на слизьких і вологих ділянках, льоді та снігу (існує небезпека ковзання), а також уникайте вузьких просторів. Забезпечте стійке положення під час роботи.
2. Не працюйте на нестійких поверхнях або крутих схилах.
3. Не працюйте на драбинах або на висоті. Це може призвести до отримання травм.
4. Щоб знизити небезпеку травмування, не скеровуйте повітродувку на перехожих, оскільки повітряний потік високого тиску може травмувати очі. Крім того, в потоці повітря можуть бути невеликі об'єкти, які рухаються з високою швидкістю.
5. Не вставляйте сторонні предмети в повітробіжник або насадку повітродувки. Нехтування цією вимогою може призвести до пошкодження робочого колеса вентилятора та може спричинити серйозні травми в оператора та сторонніх осіб у результаті викидання таких предметів або зламаних деталей назовні з високою швидкістю.
6. Враховуйте напрям вітру, щоб не направляти потік повітря проти вітру.
7. Для зменшення небезпеки спіткання та втрати контролю не ходіть спиною вперед під час роботи із пристроєм.
8. Перед чищенням або виконанням технічного обслуговування пристрою чи заміною деталей завжди вимикайте двигун.
9. Відпочивайте, щоб не допустити втрати контролю внаслідок перевтомлення. Рекомендується робити перерву на 10—20 хвилин після кожної години роботи.
10. Не працюйте з повітродувкою біля вікон тощо.
11. Щоб зменшити фізичні наслідки вібрації та/або шкідливий вплив на органи слуху, експлуатуйте пристрій на низькій швидкості, коли це можливо, та обмежуйте час роботи.
12. Користуйтесь повітродувкою тільки в належний час. Не користуйтесь повітродувкою вранці та пізно ввечері, щоб не заважати людям.
13. Перш ніж використовувати повітродувку, рекомендується розкинути сміття за допомогою граблів чи мітли.
14. У разі необхідності злегка зволожите запилені поверхні або скористайтесь розпилювачем води перед початком роботи.

Вказівки щодо обслуговування

1. Бережіть довкілля. Під час роботи з повітродувкою намагайтесь створювати якнайменше шуму й забруднення. Зокрема перевіряйте, чи правильно відрегульовано карбюратор.
2. Регулярно чистьте повітродувку та перевіряйте, чи всі гвинти й гайки надійно затягнуті.
3. Не зберігайте повітродувку та не виконуйте технічне обслуговування поблизу відкритого полум'я, іскор тощо.

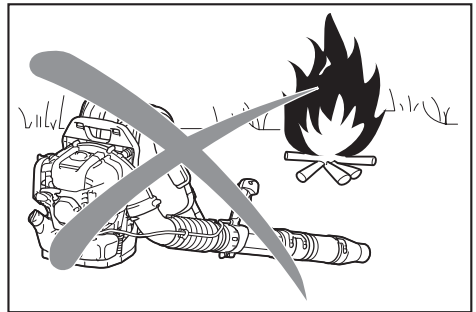

4. Зберігайте повітродувку з порожнім паливним баком у добре провітрюваному замкненому приміщенні.
5. Виконання технічного обслуговування або ремонту користувачем обмежується діями, описаними в цій інструкції з експлуатації. Усі інші роботи мають виконувати співробітники авторизованого сервісного центру.
6. Використовуйте тільки оригінальні запасні частини та приладдя, які постачає компанія Makita/Dolmar. Використання незатверджених інструментів і приладдя може призвести до нещасних випадків та травм. Компанія Makita/Dolmar не несе жодної відповідальності за нещасні випадки, травми та пошкодження, спричинені використанням недозволених насадок і приладдя.

7. Технічне обслуговування та ремонт, проведені неналежним чином, можуть призвести до скорочення терміну служби пристрою та до підвищення ризику виникнення нещасних випадків.

Перша допомога

1. На випадок травм необхідно тримати поблизу від місця виконання робіт добре укомплектовану аптечку. Слід відразу ж замінювати використані складові аптечки.
2. **Викликаючи допомогу, надайте таку інформацію:**
 - Місце нещасного випадку
 - Що сталося
 - Кількість постраждалих людей
 - Характер травми
 - Ваше ім'я

ОПИС ДЕТАЛЕЙ

MG5300.4

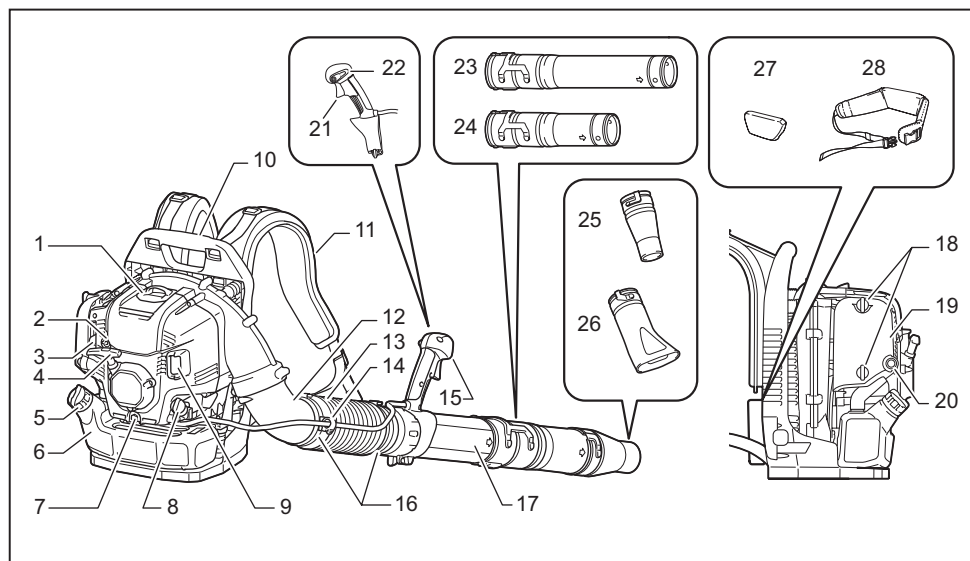

1	Кришка свічки запалювання	9	Глушник	17	Трубка із шарнірним з'єднанням	25	Кругла насадка
2	Важіль протиобдільно-вальної системи	10	Ручка для перенесення	18	Фіксувальний болт (кришки повітроочисника)	26	Плоска насадка (додаткове приладдя)
3	Важіль повітряної заслінки	11	Плечовий ремінь	19	Кришка повітроочисника	27	Підкладка (додаткове приладдя)
4	Ручка запуску двигуна	12	Коліно	20	Пусковий насос	28	Стегновий ремінь (додаткове приладдя)
5	Кришечка паливного бака	13	Гнучкий шланг	21	Пусковий механізм дроселя	-	-
6	Паливний бак	14	Тримач кабелю	22	Важіль зупинки	-	-
7	Болт отвору для зливу мастила	15	Ручка керування	23	Довга трубка (додаткове приладдя)	-	-
8	Кришечка бака для мастила	16	Шланговий хомут	24	Коротка трубка (додаткове приладдя)	-	-

- Стандартне приладдя може відрізнятись в залежності від країни.

ЗБОРКА

⚠ ОБЕРЕЖНО: Перш ніж виконувати будь-які роботи з повітродувкою, обов'язково вимкніть двигун і зніміть кришечку зі свічки запалювання.

⚠ ОБЕРЕЖНО: Запускайте повітродувку, тільки коли вона повністю зібрана.

⚠ ОБЕРЕЖНО: Завжди надягайте захисні рукавиці.

Збирання трубок повітродувки

1. Вставте трубку із шарнірним з'єднанням у гнучкий шланг і затягніть їх шланговим хомутом.

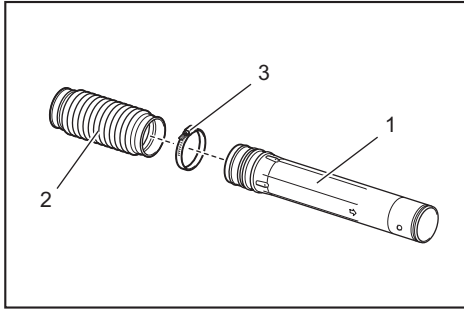

► 1. Трубка із шарнірним з'єднанням 2. Гнучкий шланг 3. Шланговий хомут

2. Послабте та зніміть затискний гвинт.

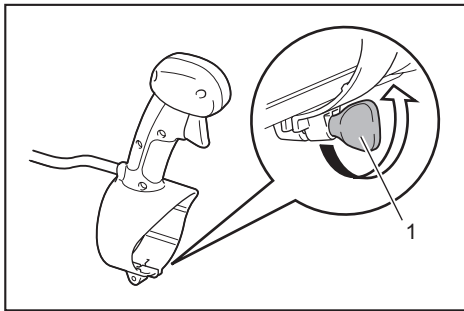

► 1. Затискний гвинт

Будьте обережні, щоб не перекрутити кабель під час складання ручки керування.

3. Установіть ручку керування / ручку в зборі на трубку із шарнірним з'єднанням і затягніть за допомогою затискного гвинта.

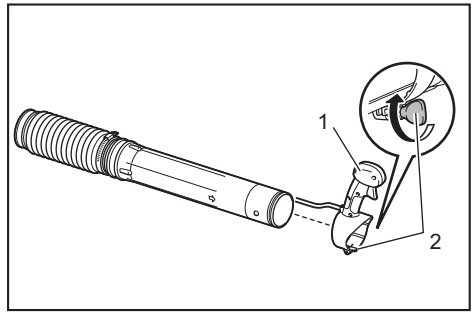

► 1. Ручка керування 2. Затискний гвинт

4. Під'єднайте гнучкий шланг до коліна

Вставте коліно в гнучкий шланг. Встановіть тримач кабелю між шланговим хомутом і гнучким шлангом. Затягніть тримач кабелю, гнучкий шланг і коліно шланговим хомутом. Вставте кабель керування в тримач кабелю та закрийте тримач кабелю.

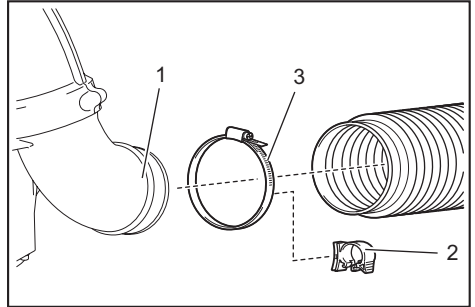

► 1. Коліно 2. Тримач кабелю 3. Шланговий хомут

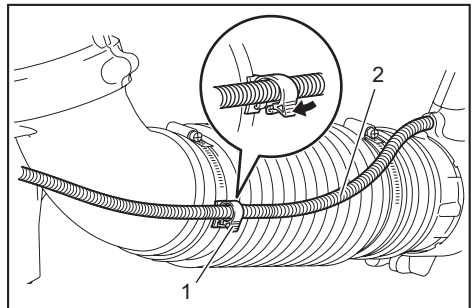

► 1. Тримач кабелю 2. Кабель керування

5. Під'єднайте довгу або коротку трубку до трубки із шарнірним з'єднанням. Щоб заблокувати довгу або коротку трубку, її слід повернути за годинниковою стрілкою. Після цього під'єднайте насадку повітродувки до довгої або короткої трубки. Щоб зафіксувати насадку повітродувки, її слід повернути за годинниковою стрілкою.

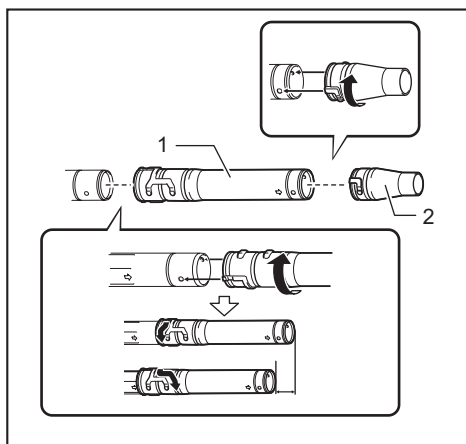

► 1. Довга або коротка трубка 2. Насадка повітродувки

6. Переконайтеся, що всі затискачі добре затягнуті. Перевірте, чи дросельна заслінка рухається правильно разом із рухом дроселя.

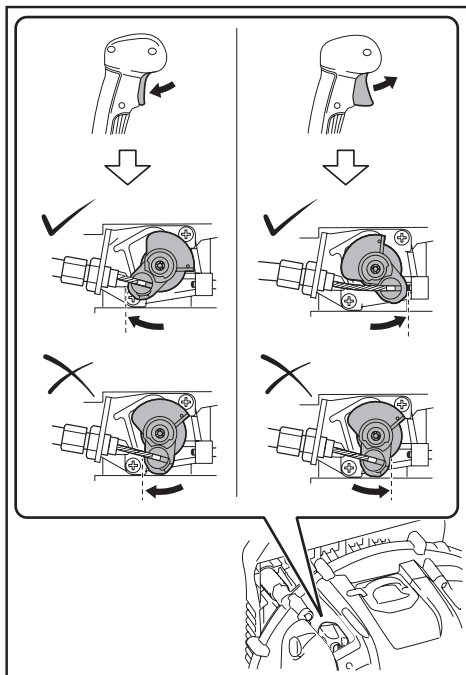

Якщо дросель не можна повністю відтягнути або дросель не повертається у правильне положення, зверніться до розділу ОБСЛУГОВУВАННЯ, де наведена інформація про регулювання дросельної заслінки.

ДО ПОЧАТКУ РОБОТИ

Перевірка рівня машинного мастила та заповнення бака

▲ОБЕРЕЖНО: Перш ніж доливати мастило, зупиніть двигун і дочекайтеся, поки він охолоне. Нехтування цією вимогою може призвести до отримання опіків шкіри.

УВАГА: Використання зіпсованого мастила погіршує запуск двигуна.

УВАГА: Видаліть пил і бруд біля отвору мастильного бака, перш ніж знімати кришечку. Не допускайте потрапляння піску й пилу на зняту кришечку мастильного бака. Пісок або пил, що пристають до кришечки мастильного бака, можуть спричинити нерівномірну циркуляцію мастила або знос деталей двигуна, що призводить до несправностей.

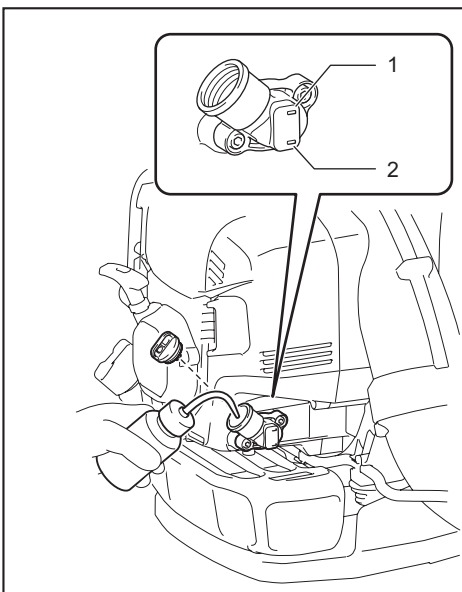

► 1. Позначка верхньої межі 2. Позначка нижньої межі

Огляд

Встановіть повітродувку на рівню поверхню й зніміть кришечку бака для мастила.

Переконайтеся, що рівень мастила — між позначками верхньої та нижньої межі. Якщо мастило не доходить до нижньої межі, додайте нове мастило. Замініть мастило, коли воно стає брудним або коли його колір сильно змінюється. (Процедура та періодичність заміни мастила наведені в розділі «Заміна машинного мастила».)

Додавання мастила

Встановіть повітродувку на рівню поверхню й зніміть кришечку бака для мастила.

Долійте мастило до позначки верхньої межі на індикаторі рівня.

Зазвичай машинне мастило слід додавати після кожних 20 годин роботи (після кожних 10—15 заправок паливом).

Рекомендоване мастило

- Оригінальне мастило Makita/Dolmar для 4-тактових двигунів або
- клас SF або вище за класифікацією API, SAE 10W-30 (автомобільне мастило для 4-тактових двигунів)

Об'єм бака для мастила

Об'єм бака для мастила: приблизно 140 мл

УВАГА: Повітродувку слід зберігати у вертикальному положенні на рівній поверхні. Індикатор рівня мастила не відображає точну кількість мастила, якщо повітродувка нахилена або мастило поступає в двигун. У такому разі можна налити в бак забагато мастила.

УВАГА: Не заливайте забагато мастила в бак. Якщо наповнити мастилом понад визначений рівень, воно може витікати через повітроочисник і забруднити прилегли частини чи зайнятися, внаслідок чого з'явиться білий дим.

Після заправки мастилом

Витріть пролите мастило ганчіркою.

Подача палива

▲ПОПЕРЕДЖЕННЯ: Перш ніж доливати паливо, зупиніть двигун і дочекайтеся, поки він охолоне. Інакше це може призвести до займання та отримання опіків.

▲ПОПЕРЕДЖЕННЯ: Заправку бензином слід виконувати у місці, де немає вогню, щоб запобігти займанню або пожежі. Не розпалюйте вогонь (не паліть тощо) поблизу місця заправки.

▲ПОПЕРЕДЖЕННЯ: Виконуйте заправку, встановивши пристрій на рівній поверхні. Не заправляйте пристрій, якщо його встановлено на нестійкій поверхні. Виконуйте заправку в місці з добрим освітленням і видимістю.

▲ПОПЕРЕДЖЕННЯ: Відкривайте кришечку паливного бака повільно. Під внутрішнім тиском паливо може вилитись.

▲ПОПЕРЕДЖЕННЯ: Будьте обережні, щоб не пролити паливо. Пролите паливо слід витерти.

▲ПОПЕРЕДЖЕННЯ: Виконуйте заправку в добре провітрюваному місці.

▲ПОПЕРЕДЖЕННЯ: Виконуйте заправку у відкритому чистому місці.

▲ПОПЕРЕДЖЕННЯ: Будьте обережні з паливом.

▲ОБЕРЕЖНО: При потраплянні на шкіру чи в очі паливо може спричинити алергічні реакції або подразнення. Якщо ви помітите, що щось негаразд, негайно зверніться до лікаря.

УВАГА: ЗАБОРОНЯЄТЬСЯ заливати мастило в паливний бак.

Паливо

▲ПОПЕРЕДЖЕННЯ: зберігайте пристрій і бак у прохолодному місці подалі від прямого сонячного проміння.

▲ПОПЕРЕДЖЕННЯ: Не зберігайте паливо в автомобілі.

У пристрої встановлено чотири тактовий двигун. Використовуйте автомобільний бензин (звичайний бензин або бензин вищої якості).

УВАГА: Не використовуйте бензин у суміші з мастилами (наприклад, мастилом для 2-тактових двигунів або машинним мастилом). Нехтування цією вимогою може призвести до надмірного накопичення вуглецю чи механічних проблем.

ПРИМІТКА: Зберігайте паливо в спеціальному контейнері в затіненому та добре провітрюваному місці. Паливо слід використати впродовж 4 тижнів. Інакше характеристики палива можуть погіршитися за один день.

Спосіб заправки

▲ОБЕРЕЖНО: Якщо кришечку паливного бака пошкоджено, замініть її.

▲ОБЕРЕЖНО: Кришечка бака з часом зношується. Замінійте її кожні два-три роки.

УВАГА: ЗАБОРОНЯЄТЬСЯ заливати паливо в отвір для мастила.

1. Трішки послабте кришечку бака, щоб зменшити тиск у баку.
2. Зніміть кришку з бака й заправте пристрій, попередньо випустивши повітря, нахиливши бак так, щоб отвір для заправки був спрямований угору. НЕ ЗАПРАВЛЯЙТЕ пристрій паливом до верху бака.
3. Після заправки надійно затягніть кришечку бака.

РОБОТА

Запуск двигуна

▲ПОПЕРЕДЖЕННЯ: Не заводьте двигун у місці заправки паливом. Нехтування цією вимогою може призвести до займання. Заводячи двигун, забезпечте відстань принаймні в 3 м від місця заправки.

▲ПОПЕРЕДЖЕННЯ: Вихлопні гази двигуна є токсичними. Не заводьте двигун у погано провітрюваних місцях, наприклад у тунелях, будівлях тощо. Запуск двигуна в погано провітрюваному місці може призвести до отруєння вихлопними газами.

▲ПОПЕРЕДЖЕННЯ: Якщо ви відчуєте ненормальний запах чи вібрацію або почуєте ненормальний звук після запуску, негайно зупиніть двигун і огляньте пристрій. Подальша робота без перевірки причини може призвести до нещасного випадку.

▲ПОПЕРЕДЖЕННЯ: Не торкайтесь гарячої кришки двигуна. Нехтування цією вимогою може призвести до отримання опіків шкіри.

▲ПОПЕРЕДЖЕННЯ: Перш ніж запускати двигун, перевірте, чи немає витоків палива.

▲ПОПЕРЕДЖЕННЯ: Після встановлення перемикача в положення «О» переконайтеся, що двигун зупинився.

Коли двигун холодний чи після заправки (холодний запуск)

1. Установіть повітродувку на пласку поверхню.
2. Положення I / O

Установіть важіль зупинки в положення «I».

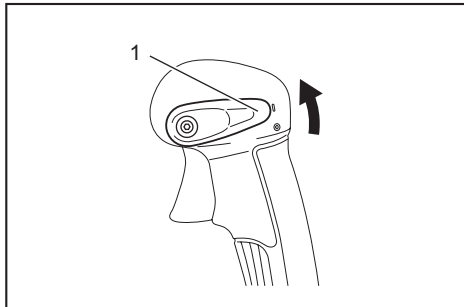

► 1. Важіль зупинки

3. Натискайте на пусковий насос, поки в нього не надійде паливо.

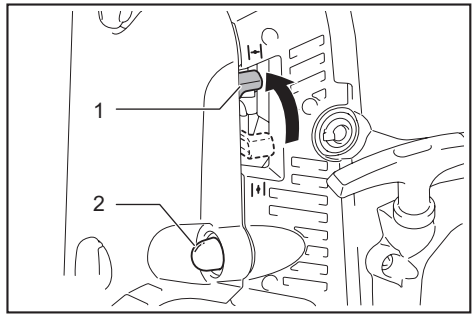

► 1. Важіль повітряної заслінки 2. Пусковий насос

ПРИМІТКА: Зазвичай паливо надходить у карбюратор за 7—10 натискань.

ПРИМІТКА: Якщо забагато натиснути на пусковий насос, надлишок палива повернеться в бак.

4. Підніміть важіль повітряної заслінки в закрите положення.
5. Покладіть ліву руку на верх повітродувки та повільно витягуйте ручку стартера правою рукою, поки не відчуєте стиснення. Тоді сильно потягніть за ручку стартера.

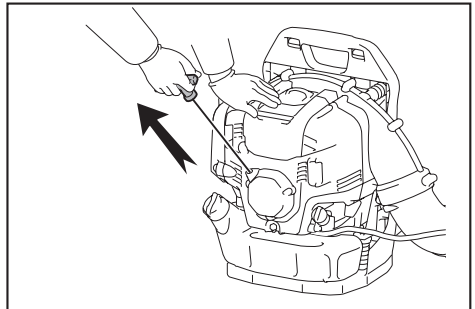

УВАГА: Ніколи не витягуйте трос до кінця.

УВАГА: Обережно встановіть ручку стартера назад у корпус. Якщо відпустити ручку стартера, вона може вдарити тіло або не зможе змотатись належним чином.

ПРИМІТКА: Якщо двигун запускається й зупиняється, поверніть важіль повітряної заслінки в положення «ВІДКРИТО» та кілька разів потягніть ручку стартера, щоб знову запустити двигун.

6. Коли двигун заведеться, опустіть важіль повітряної заслінки у відкрите положення.

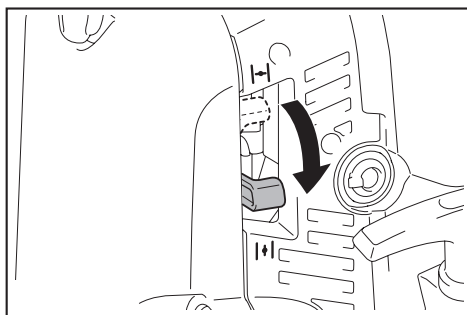

ПРИМІТКА: Перш ніж потягнути важіль дросельної заслінки, повністю відкрийте важіль повітряної заслінки.

ПРИМІТКА: Не відкривайте важіль повітряної заслінки на холоді, або якщо двигун недостатньо прогрівся. Інакше двигун може зупинитися.

7. Прогрівайте двигун протягом 2—3 хвилин у холостому режимі на мінімальній швидкості обертів.

8. Прогрівання завершено, коли наявне швидке прискорення двигуна від малих обертів до повного відкриття дроселя.

ПРИМІТКА: Якщо оператор і далі тягтиме ручку стартера кілька разів, коли важіль повітряної заслінки встановлено в положення «ЗАКРИТО», двигун може важко заводитися через переливання палива. У разі переливання палива зніміть свічку запалювання та швидко потягніть ручку кілька разів, щоб злити надлишок палива. Висушіть електрод свічки запалювання.

Якщо двигун теплий (теплий запуск)

⚠ ОБЕРЕЖНО: Будьте обережні, щоб не обпекти руку. Під час запуску двигуна надягайте рукавиці.

1. Установіть повітрорудку на пласку поверхню.
2. Натисніть кілька разів пусковий насос.
3. Переконайтеся, що важіль повітряної заслінки відкрито.
4. Покладіть ліву руку на верх повітрорудки та повільно витягуйте ручку стартера правою рукою, поки не відчуєте стиснення. Тоді сильно потягніть за ручку стартера.

Зупинка двигуна

Відпустіть дросельний пусковий механізм і встановіть важіль зупинки в положення «О».

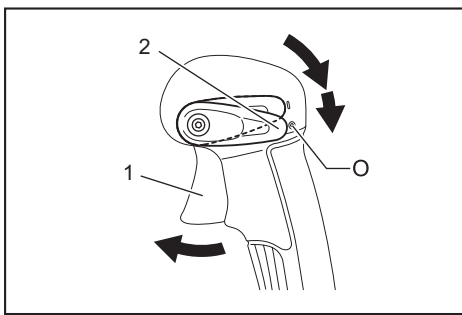

► 1. Пусковий механізм дроселя 2. Важіль зупинки

Запобігання обмерзанню карбюратора

УВАГА: Якщо температура повітря навколишнього середовища вища за 10° С, завжди повертайте важіль у звичайне положення (позначка сонця). Нехтування цією вимогою може призвести до пошкодження двигуна через перегрів.

Якщо температура повітря навколишнього середовища низька, а вологість висока, у карбюраторі можуть замерзнути випари води, і двигун працюватиме нестабільно (обмерзання карбюратора). За необхідності встановіть важіль протиоблідувальної системи, як описано нижче.

1. Зніміть гвинт і витягніть важіль протиоблідувальної системи.
2. Вставте важіль протиоблідувальної системи, як описано нижче.

Температура навколишнього середовища перевищує 10° С

Установіть виступ на позначку сонця (тепліше положення).

Температура навколишнього середовища 10° С або нижче

Установіть виступ на позначку сніжинки (положення запобігання обмерзанню).

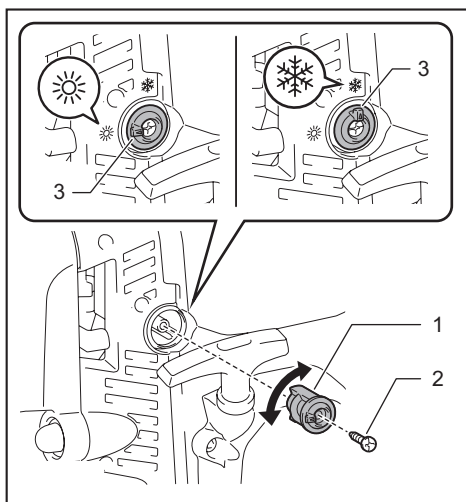

► 1. Важіль протиобліднювальної системи 2. Гвинт
3. Виступ

3. Затягніть гвинт.

Припасування плечевого ремню

1. Відрегулюйте довжину плечевого ремню таким чином, щоб повітроводку було зручно переносити під час роботи. Щоб затягнути ремінь, потягніть його кінець донизу.

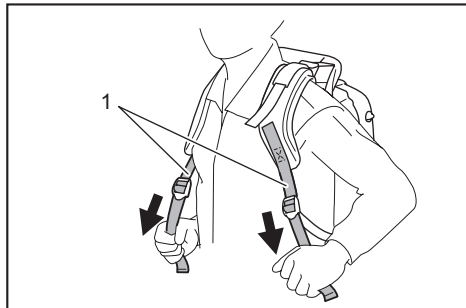

► 1. Плечовий ремінь

Щоб послабити ремінь, потягніть вгору кінець застібки.

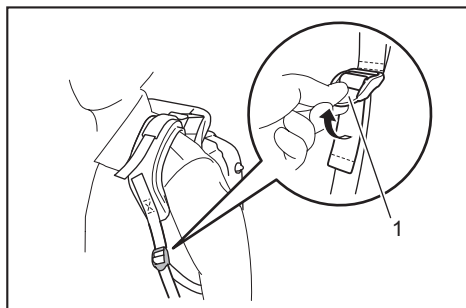

► 1. Застібка

Згорніть кінець ремня та закріпіть його стрічкою.

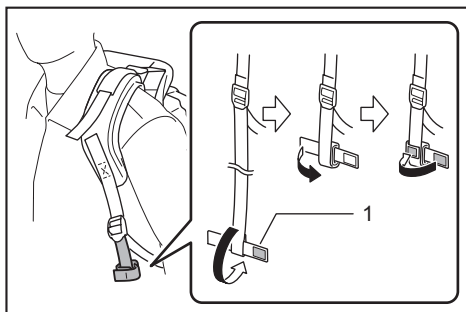

► 1. Стрічка

2. Тягніть ремінець-стабілізатор, доки між спиною і корпусом повітроводки не залишиться місця. Щоб зафіксувати ремінь, потягніть його кінець донизу.

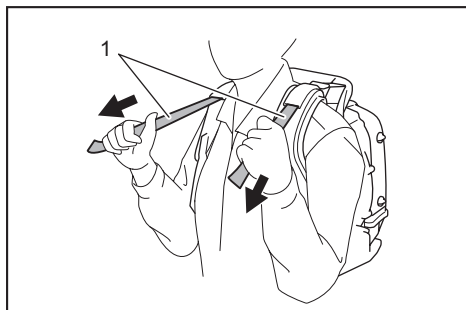

► 1. Ремінець-стабілізатор

Щоб послабити ремінь, потягніть вгору кінець застібки.

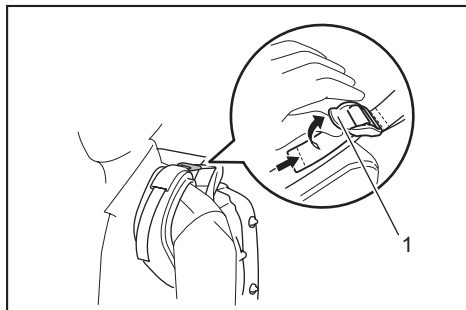

► 1. Застібка

Стегновий ремінь

Додаткове приладдя

Стегновий ремінь призначений для більш зручного носіння пристрою.

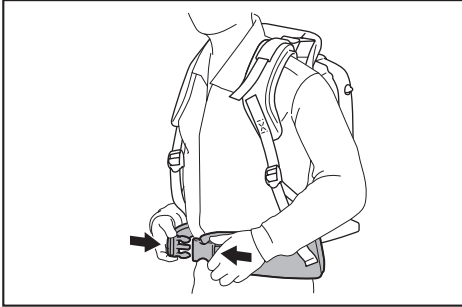

⚠ОБЕРЕЖНО: Обов'язково спочатку розстібніть пряжку стегового ремня, перш ніж знімати повітродувку.

Регулювання положення важеля керування

Знайдіть зручне положення, пересуваючи ручку керування вздовж трубки із шарнірним з'єднанням. Потім затягніть ручку керування за допомогою затискного гвинта.

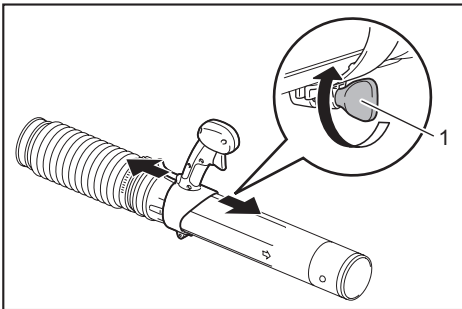

► 1. Затискний гвинт

Використання повітродувки

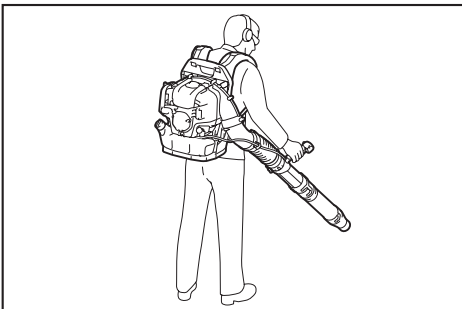

1. Працюючи з повітродувкою, відрегулюйте дросельний пусковий механізм / важіль дросельної заслінки так, щоб сила вітру відповідала місцю та умовам роботи.

2. Відрегулюйте швидкість обертання двигуна.

Щоб збільшити швидкість обертання двигуна, потягніть дросельний пусковий механізм. Щоб зменшити швидкість двигуна, відпустіть дросельний пусковий механізм.

Функція круїз-контролю дозволяє оператору підтримувати постійну швидкість двигуна, не застосовуючи для цього дросельний пусковий механізм. Щоб збільшити швидкість двигуна, поверніть важіль зупинки в сторону збільшення швидкості. Щоб зменшити швидкість двигуна, поверніть важіль зупинки в сторону зменшення швидкості.

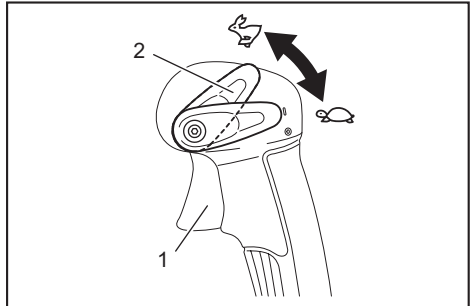

► 1. Пусковий механізм дроселя 2. Важіль зупинки

Транспортування повітродувки

⚠ОБЕРЕЖНО: Перш ніж транспортувати повітродувку, зупиніть двигун.

УВАГА: Не сідайте і не ставайте на повітродувку, також не ставте на неї важкі предмети. Це може призвести до пошкодження повітродувки.

УВАГА: Під час транспортування та зберігання повітродувка має знаходитись у вертикальному положенні. Якщо повітродувку транспортувати чи зберігати не у вертикальному положенні, мастило може протекти всередину двигуна. Це може призвести до витоків мастила або появи білого диму внаслідок займання мастила, а також призвести до забруднення повітряного фільтра мастилом.

УВАГА: Не тягніть повітродувку під час перенесення. Це може призвести до пошкодження корпусу повітродувки.

ТЕХНІЧНЕ ОБСЛУГОВУВАННЯ

⚠ОБЕРЕЖНО: Перед оглядом або обслуговуванням зупиніть двигун і дайте йому охолонути. Зніміть свічку запалювання та кришечку відсіку для свічки. Через нехтування цією вимогою оператор може отримати опіки або серйозні травми внаслідок випадкового запуску двигуна.

⚠ОБЕРЕЖНО: Після виконання огляду або обслуговування переконайтеся, що всі частини пристрою зібрано.

Заміна машинного мастила

⚠ОБЕРЕЖНО: Відразу після зупинки двигуна сам двигун і мастило залишаються гарячими. Перш ніж замінити мастило, переконайтеся, що двигун і мастило достатньо охолонули. Інакше залишається небезпека отримання опіків. Для забезпечення точних показань індикатора кількості мастила після зупинки двигуна дайте мастилу час повернутись у бак для мастила.

⚠ОБЕРЕЖНО: Якщо залити мастило понад визначений рівень, воно може забруднитись чи зайнятися, що призведе до появи диму.

УВАГА: Не виливайте відпрацьоване мастило в смітник, на землю чи в каналізацію. Утилізація мастила регулюється законодавством. Під час утилізації мастила завжди дотримуйтесь відповідних законів та нормативно-правових актів. У випадку сумнівів звертайтеся до авторизованого сервісного центру.

УВАГА: Характеристики мастила погіршуються, навіть якщо пристрій не використовується. Регулярно перевіряйте та замінюйте мастило (замінюйте мастило кожні 6 місяців).

Мастило, властивості якого з часом погіршилися, суттєво зменшує термін служби деталей, які ковзають або обертаються. Обов'язково перевіряйте періодичність і кількість замін.

Періодичність заміни

Після перших 20 годин роботи, потім — після кожних 50 годин роботи

Рекомендоване мастило

- Оригінальне мастило Makita/Dolmag для 4-тактових двигунів або
- клас SF або вище за класифікацією API, SAE 10W-30 (автомобільне мастило для 4-тактових двигунів)

Порядок заміни мастила

Для заміни мастила дотримуйтеся наведених нижче вказівок:

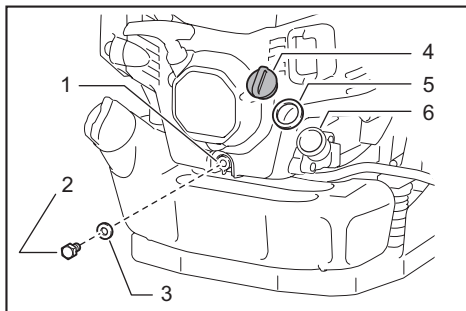

► 1. Зливний отвір 2. Болт отвору для зливу мастила 3. Прокладка (алюмінієва шайба) 4. Кришечка бака для мастила 5. Прокладка кришечки бака для мастила 6. Отвір бака для мастила

1. Установіть повітродувку на рівну поверхню.
2. Поставте ємність для відпрацьованого мастила під зливний отвір, щоб зібрати мастило, яке витікатиме. Щоб помістилось усе відпрацьоване мастило, ємність повинна мати об'єм не менше 140 мл.
3. Послабте болт зливного отвору, щоб злити мастило. Слідкуйте, щоб мастило не потрапило в паливний бак або на інші частини пристрою.

УВАГА: Будьте обережні, щоб не загубити прокладку (алюмінієву шайбу). Покладіть болт зливного отвору в місце, де на нього не потрапить бруд.

4. Зніміть кришечку бака для мастила. (Якщо зняти кришечку бака, мастило витікатиме швидше.)

УВАГА: Покладіть кришечку бака для мастила в місце, де на нього не потрапить бруд.

5. Зі зменшенням рівня мастила, яке ви зливаєте, нахиліть повітродувку на бік (у сторону зливу) так, щоб мастило витекло повністю.
6. Після того як витече все мастило, надійно затягніть болт зливного отвору. Якщо болт затягнуто не до кінця, це може призвести до витіку мастила.

УВАГА: Прикріплюючи пробку зливного отвору, не забудьте встановити на місце прокладку (алюмінієву шайбу).

7. Залийте приблизно 140 мл мастила в отвір бака до позначки верхньої межі.

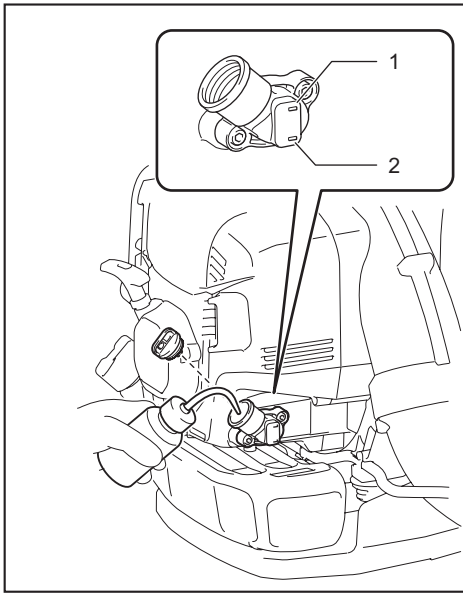

► 1. Позначка верхньої межі 2. Позначка нижньої межі

8. Додавши мастило, затягніть кришечку бака для мастила, щоб запобігти витоків.

УВАГА: Прикріплюючи кришечку бака для мастила, не забудьте встановити на місце прокладку.

Чищення повітряного фільтра

▲ПОПЕРЕДЖЕННЯ: ВИКОРИСТАННЯ ЗАЙМИСТИХ МАТЕРІАЛІВ СУВОРО ЗАБОРОНЕНО

Періодичність чищення й перевірки

Щодня (кожні 10 годин роботи)

Порядок чищення

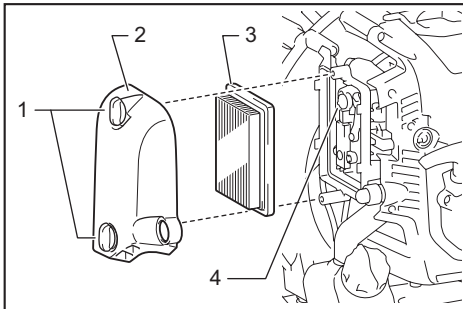

► 1. Фіксувальні болти 2. Кришка повітроочисника 3. Фільтрувальний елемент 4. Сапун

1. Викрутіть фіксувальні болти.
2. Зніміть кришку повітряного фільтра.
3. Зніміть фільтрувальний елемент і усуньте з нього бруд за допомогою ганчірки або струменя повітря. Якщо фільтрувальний елемент пошкоджений чи надто брудний, замініть його на новий.

ПРИМІТКА: У пристрої встановлено елемент сухого типу, який не слід мочити. Не мийте його водою.

4. За допомогою ганчірки витріть мастило зі сапуна.
5. Установіть елемент у корпус повітряного фільтра.
6. Прикріпіть кришку повітряного фільтра й затягніть фіксувальний гвинт.

УВАГА: Чистьте фільтрувальний елемент кілька разів на день, якщо через пильне середовище на ньому накопичується надто багато бруду.

УВАГА: Якщо продовжити роботу, не усунувши з фільтрувального елемента мастило, мастило з повітряного фільтра може вилитись назовні, що призведе до забруднення довкілля.

Перевірка свічки запалювання

▲ОБЕРЕЖНО: Не торкайтеся свічки запалювання, поки працює двигун. Нехтування цією вимогою може призвести до ураження електричним струмом.

▲ОБЕРЕЖНО: Встановіть важіль зупинки / вимикач у положення «О» («ВИМКНЕНО»).

▲ОБЕРЕЖНО: Регулярно перевіряйте шнур свічки запалювання. Якщо шнур пошкоджений чи порваний, замініть його. Нехтування цією вимогою може призвести до ураження електричним струмом.

УВАГА: Знімаючи свічку запалювання, спершу почистьте свічку та головку циліндра, щоб у циліндр не потрапили бруд, пісок тощо.

УВАГА: Знімайте свічку запалювання, коли двигун охолонув, щоб уникнути пошкодження нарізного отвору в циліндрі.

УВАГА: Установіть свічку запалювання в нарізний отвір належним чином. Якщо свічку встановлено під кутом, нарізний отвір циліндра буде пошкоджено.

1. Щоб відкрити кришку відсіку свічки запалювання, підніміть її та поверніть на пів-оберта.

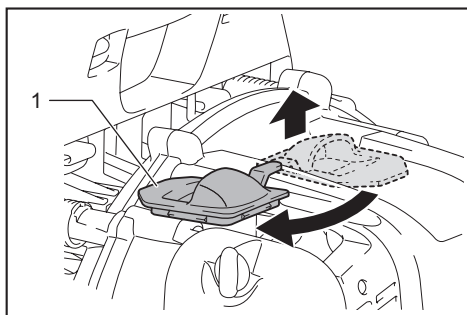

► 1. Кришка свічки запалювання

2. Для виймання та встановлення свічки запалювання використовуйте торцевий гайковий ключ з комплекту.

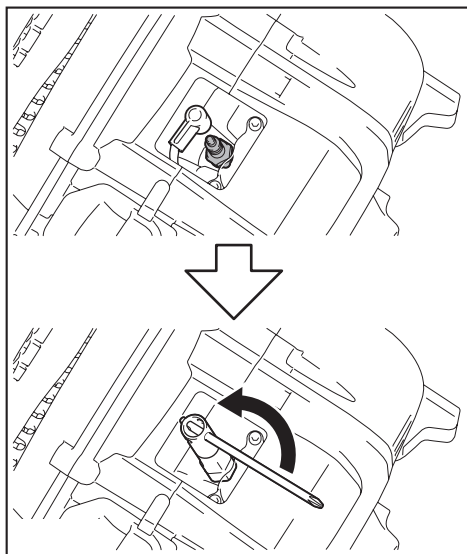

3. Зазор між двома електродами свічки запалювання має становити 0,7—0,8 мм. Відрегулюйте зазор, якщо він надто великий чи малий.

Якщо на свічці запалювання накопився вуглець або вона забруднена, ретельно почистьте її або замініть.

Для заміни використовуйте NGK CMR6H.

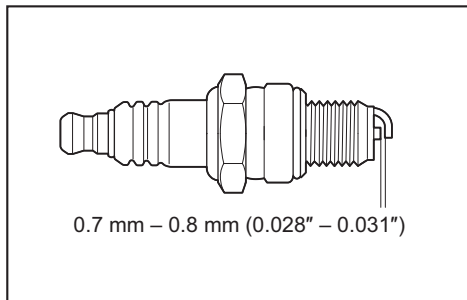

4. Щоб закрити кришку відсіку свічки запалювання, поверніть її на пів-оберта й натисніть частину із заглибинами.

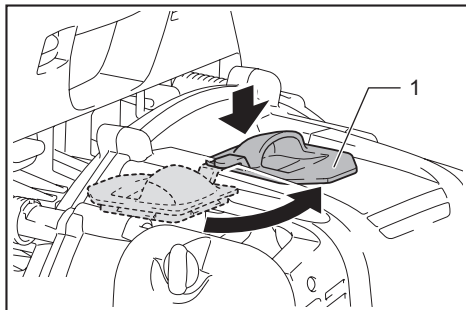

► 1. Кришка свічки запалювання

Чистка паливного фільтра

⚠ОБЕРЕЖНО: Перевірте, чи не пошкоджено паливний бак. У разі виявлення пошкоджень паливного бака необхідно негайно звернутись до авторизованого сервісного центру для виконання ремонту.

УВАГА: Регулярно очищуйте паливний фільтр. Забруднений фільтр може стати причиною ускладненого запуску чи неможливості збільшення швидкості двигуна.

Регулярно перевіряйте паливний фільтр, дотримуючись наведених нижче вказівок:

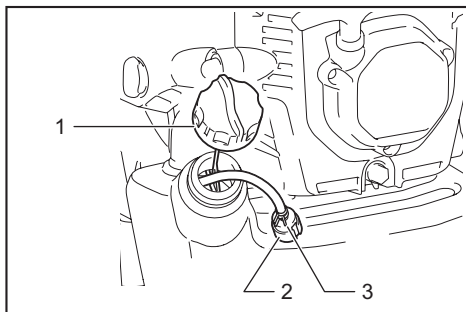

► 1. Кришечка паливного бака 2. Паливний фільтр 3. Затискач для шланга

1. Зніміть кришечку паливного бака та злийте паливо, щоб спорозжити бак. Перевірте, чи немає всередині бака сторонніх матеріалів. За наявності витріть їх ганчіркою.

2. Вийміть паливний фільтр крізь отвір для заливання мастила за допомогою дроту.

3. Якщо поверхня фільтра забруднена, почистьте її бензином.

УВАГА: Бензин, який використовувався для чищення паливного фільтра, слід утилізувати відповідно до місцевих норм.

УВАГА: Сильно забруднений фільтр слід замінити.

4. Після перевірки, чищення чи заміни встановіть паливний фільтр у трубку й зафіксуйте за допомогою затискача для шланга. Установіть паливний фільтр у бак і надійно закрутіть кришечку бака.

Регулювання швидкості обертання двигуна на холостому ході

⚠ ОБЕРЕЖНО: Карбюратор було відрегульовано на заводі. Дозволяється регулювати виключно швидкість обертання двигуна на холостому ході. Інші налаштування можуть виконувати тільки спеціалісти авторизованого сервісного центру.

Допустима швидкість обертання на низькій швидкості складає $2\ 800\ \text{хв}^{-1}$ (об/хв).

У разі необхідності змінити швидкість обертання двигуна відрегулюйте швидкість на холостому ході за допомогою хрестоподібної викрутки (Phillips). Якщо в режимі холостого ходу двигун зупиняється або працює нестабільно, повертайте гвинт регулювання праворуч, і швидкість обертів двигуна на холостому ході зростатиме. Якщо в режимі холостого ходу пристрій виробляє занадто сильний потік повітря, повертайте гвинт регулювання ліворуч, і швидкість обертів двигуна на холостому ході зменшуватиметься.

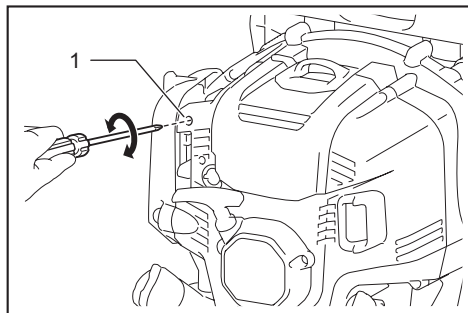

▶ 1. Гвинт регулювання швидкості в режимі холостого ходу

Перевірка дросельної заслінки

Якщо кабель керування зігнувся або заплутався, дросельна заслінка не стикається з гвинтом регулювання швидкості в режимі холостого ходу, що перешкоджає належній роботі двигуна на холостому ході. У такому випадку пересуньте кабель таким чином, щоб забезпечити належний рух дроселя.

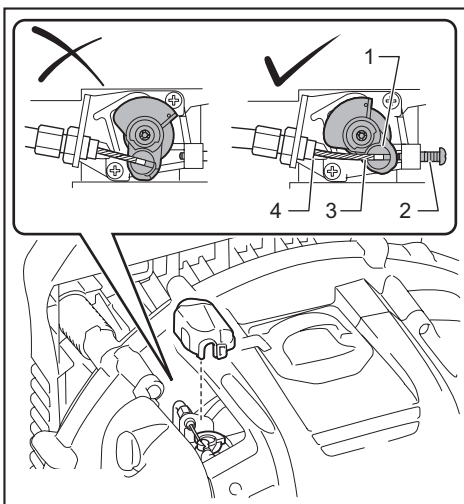

▶ 1. Дросельна заслінка 2. Гвинт регулювання швидкості в режимі холостого ходу 3. Кабель керування 4. Стопор дросельної заслінки

Якщо дросельна заслінка не торкається стопора, навіть якщо максимально потягнути дросельний пусковий механізм або якщо дросельна заслінка не торкається гвинта регулювання швидкості в режимі холостого ходу під час роботи двигуна в цьому режимі, поверніть болт регулювання кабелю таким чином, як описано нижче.

1. Послабте гайку кріплення.
2. Якщо дросельна заслінка не торкається стопора, поверніть болт регулювання кабелю проти годинникової стрілки.

Якщо дросельна заслінка не торкається гвинта регулювання швидкості в режимі холостого ходу, поверніть болт регулювання кабелю за годинниковою стрілкою.

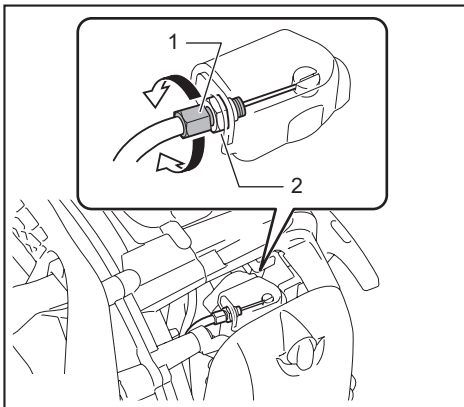

▶ 1. Болт регулювання кабелю 2. Гайка кріплення

3. Затягніть гайку кріплення, щоб зафіксувати болт регулювання кабелю.

4. Перевірте хід дросельної заслінки. Дросельна заслінка пересувається в положення на ілюстрації, коли дросельний пусковий механізм / важіль дросельної заслінки витягають/повертають.

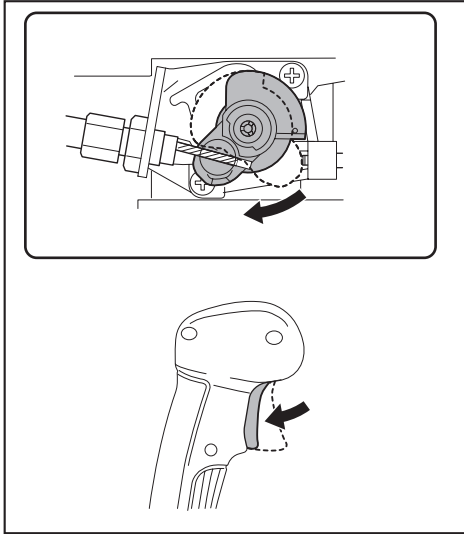

Чищення кришки карбюратора

Якщо кришка карбюратора забруднюється, через що стає важко перевіряти дросельну заслінку, почистьте кришку в описаний нижче спосіб:

УВАГА: Не використовуйте газолін, бензин, розріджувач, спирт та подібні речовини для чищення кришки карбюратора. Недотримання цієї вимоги може призвести до заплямування кришки.

1. Вставте шліцьову викрутку в отвір на кришці двигуна. Зніміть затискач із кришки карбюратора.

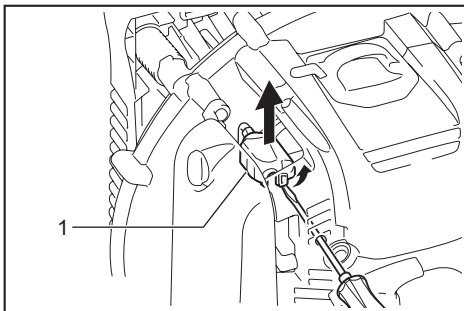

- 1. Кришка карбюратора

2. Почистьте кришку карбюратора.

УВАГА: Для чищення кришки карбюратора використовуйте чисту зволожену ганчірку.

3. Встановіть кришку карбюратора на місце. Переконайтеся, що затискач кришки карбюратора встає на своє місце із клацанням.

Перевірка болтів, гайок, гвинтів і інших деталей

Затягніть послаблені болти, гайки тощо.

Перевірте наявність витоку палива та мастила.

Замініть пошкоджені частини на нові задля безпечної роботи.

Чищення повітрязабірника системи охолодження двигуна

Підтримуйте двигун у чистоті, протираючи його ганчіркою.

Слідкуйте за тим, щоб ребра циліндра були чистими та незапиленими. Пил або бруд на ребрах можуть спричинити заклинювання.

Повітря затягується крізь отвір повітрязабірника. Якщо під час роботи потік повітря послаблюється, зупиніть двигун і перевірте отвір повітрязабірника на наявність сторонніх предметів, що блокують потік повітря. За необхідності почистьте. Такі сторонні предмети можуть призвести до перегрівання та пошкодження двигуна.

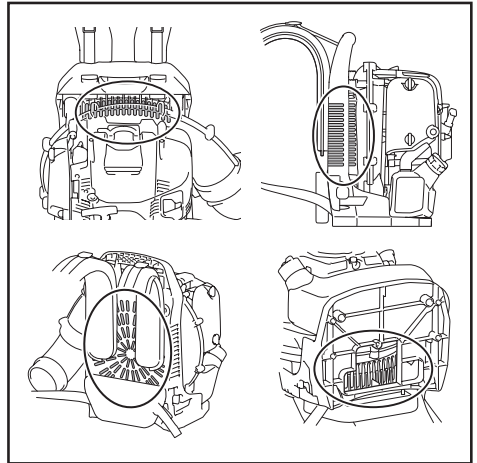

Заміна прокладок і ущільнювачів

Якщо ви розібрали двигун, замініть прокладки й ущільнювачі.

Будь-які роботи з технічного обслуговування або регулювання, не описані в цій інструкції, мають виконувати лише спеціалісти авторизованого сервісного центру.

Зберігання

▲ПОПЕРЕДЖЕННЯ: Перш ніж зливати паливо, зупиніть двигун і дочекайтеся, поки він охолоне. Недотримання цієї вимоги може призвести до пожежі або отримання опіків.

⚠ОБЕРЕЖНО: Якщо пристрій потрібно відкласти на тривалий час, злийте все паливо з бака й карбюратора та зберігайте пристрій у сухому чистому місці.

Злийте паливо з бака та карбюратора відповідно до наведених нижче вказівок:

1. Зніміть кришечку паливного бака та повністю злийте паливо. Якщо в баку є сторонні речовини, усуньте їх повністю.
2. Вийміть паливний фільтр крізь отвір для заправки за допомогою дроту.
3. Натискайте пусковий насос, поки не зіллете звідти все паливо, тоді злийте паливо з бака.

4. Установіть паливний фільтр назад у бак і надійно закрутіть кришечку бака.
5. Після цього заведіть двигун і не вимикайте його, поки він сам не зупиниться.
6. Вийміть свічку запалювання та додайте кілька крапель машинного мастила в отвір для свічки запалювання.
7. Обережно потягніть ручку стартера так, щоб мастило розлилось по двигуну, тоді прикріпіть свічку запалювання.
8. Тримайте пристрій рукою для перенесення догори.
9. Зберігайте злите паливо в спеціальному контейнері в затіненому та добре провітрюваному місці.

Визначення несправностей

Несправність	Система	Ознаки	Причина
Двигун не запускається або запускається із труднощами	Система запалювання	Іскра запалення є.	Неналежа подача палива чи несправність компресії, механічний дефект.
		Іскри запалення немає.	Натиснуто вимикач, проблеми із проводами або коротке замикання, пошкоджені свічка запалювання або з'єднувач, несправний модуль запалювання.
	Подача палива	Паливний бак заповнено.	Неправильне положення заслінки, несправний карбюратор, зігнутий чи заблокований канал подачі палива, забруднене паливо.
	Компресія	У разі зупинки компресія відсутня.	Пошкоджено нижню прокладку циліндра, ущільнювач колінчастого валу, циліндр чи поршневі кільця або неналежа ущільнення свічки запалювання.
	Механічна поломка	Не спрацьовує стартер.	Поламана пружина стартера, поламани внутрішні деталі двигуна.
Проблеми з теплим запуском	-	Повний бак. Іскра запалення є.	Карбюратор забруднено, зверніться до спеціалістів, щоб почистити його.
Двигун запускається, але відразу зупиняється	Подача палива	Повний бак.	Неправильне регулювання холостого ходу, забруднений карбюратор.
			Вентиляційний отвір паливного бака пошкоджено, несправний канал подачі палива, несправний кабель або вимикач.
Недостатня продуктивність	Можливо, несправні кілька систем одночасно	Слабкий холостий хід двигуна.	Забруднений повітряний фільтр, забруднений карбюратор, заблокована вихлопна труба, заблокований вихлопний канал у циліндрі.

Періодичність виконання перевірок та технічного обслуговування

-		Перед початком роботи	Після заправки	Щодня (кожні 10 годин)	Кожні 50 годин роботи	Кожні 200 годин роботи	Кожні 600 годин або 2 роки роботи, в залежності від того, що наступить раніше	Перед зберіганням
Машинне мастило	Перевірте/ додайте	○	-	-	-	-	-	-
	Замініть	-	-	-	○ (Примітка 1)	-	-	-
Елементи кріплення (болти, гайки)	Перевірте	○	-	-	-	-	-	-
Повітрязбірник системи охолодження двигуна	Почистьте/ огляньте	○	-	-	-	-	-	-
Паливний бак	Почистьте/ огляньте	○	-	-	-	-	-	-
	Злийте паливо	-	-	-	-	-	-	○ (Примітка 3)
Дросельний пусковий механізм / важіль дросельної заслінки	Перевірте роботу	-	○	-	-	-	-	-
Зупинка двигуна	Перевірте роботу	-	○	-	-	-	-	-
Регулювання швидкості обертання двигуна на холостому ході	Перевірте/ відрегулюйте	-	○	-	-	-	-	-
Повітроочисник	Прочистіть	-	-	○	-	-	-	-
	Перевірте / замініть за необхідності	-	-	-	-	○	-	-
Кабель керування	Перевірте/ відрегулюйте	-	-	○	-	-	-	-
	Перевірте / замініть за необхідності	-	-	-	-	○ (Примітка 2)	-	-
Свічка запалювання	Перевірте / відрегулюйте зазор за необхідності	-	-	○	-	-	-	-
	Почистьте / замініть за необхідності	-	-	-	-	○	-	-
Шнур свічки запалювання	Перевірте / замініть за необхідності	-	-	-	-	○ (Примітка 2)	-	-
Трубка для палива	Перевірте	-	-	○	-	-	-	-
	Замініть	-	-	-	-	○ (Примітка 2)	-	-

-		Перед початком роботи	Після заправки	Щодня (кожні 10 годин)	Кожні 50 годин роботи	Кожні 200 годин роботи	Кожні 600 годин або 2 роки роботи, в залежності від того, що наступить раніше	Перед зберіганням
Паливний фільтр	Почистьте / замініть за необхідності	-	-	-	○	-	-	-
Трубка для мастила	Перевірте	-	-	-	-	○ (Примітка 2)	-	-
Зазор між клапанами (клапаном повітрязабірника та клапаном випуску повітря)	Перевірте/ відрегулюйте	-	-	-	-	○ (Примітка 2)	-	-
Глушник	Перевірте/ почистьте	-	-	-	-	○ (Примітка 2)	-	-
Камера згоряння / клапан / отвір	Перевірте/ почистьте	-	-	-	-	○ (Примітка 2)	-	-
Двигун	Зверніться до спеціалістів для виконання капітального ремонту	-	-	-	-	-	○ (Примітка 2)	-
Карбюратор	Злийте паливо	-	-	-	-	-	-	○ (Примітка 3)

Примітка 1: Виконайте початкову заміну після 20 годин роботи.

Примітка 2: Для виконання перевірки звертайтеся до авторизованого сервісного центру або майстерні.

Примітка 3: Спорожнивши паливний бак, не вимикайте двигун і злийте паливо з карбюратора.

УСУНЕННЯ НЕСПРАВНОСТЕЙ

Перш ніж віддавати пристрій для виконання ремонту, проведіть його перевірку самотужки. Якщо Ви знайшли несправність, яка не пояснюється в цій інструкції, не намагайтеся розібрати пристрій. Замість цього зверніться до авторизованих сервісних центрів Dolmar/Makita та використовуйте тільки запчастини виробництва компанії Dolmar/Makita.

Стан відхилення від норми	Можлива причина (несправність)	Спосіб виправлення
Двигун не запускається.	Не працює пусковий насос.	Натисніть його 7—10 разів.
	Низька швидкість тяги шнура стартера.	Потягніть сильніше.
	Бракує палива.	Залийте паливо.
	Заблокований паливний фільтр.	Очистіть або замініть паливний фільтр.
	Зігнута трубка для палива.	Випряміть трубку для палива.
	Паливо з низькими характеристиками.	Паливо з низькими характеристиками є причиною ускладненого запуску двигуна. Його слід замінити новим. (Рекомендована періодичність заміни: 1 раз на місяць)
	Надмірне надходження палива.	Встановіть важіль дросельної заслінки із середньої швидкості на високу та потягніть ручку стартера, щоб завести двигун. Якщо двигун не запуститься, зніміть свічку запалювання, висушіть електрод і встановіть деталі на місце. Після цього запустіть двигун.
	Від'єдналася кришечка свічки.	Закріпіть надійно.
	Забруднена свічка запалювання.	Почистьте свічку запалювання.
	Неналежний зазор свічки запалювання.	Відрегулюйте зазор.
	Інша проблема зі свічкою запалювання.	Замініть свічку запалювання.
	Несправний карбюратор.	Зверніться до авторизованого сервісного центру для перевірки та ремонту.
Не вдається потягнути ручку стартера.	Зверніться до авторизованого сервісного центру для перевірки та ремонту.	
Несправність внутрішніх частин двигуна.	Зверніться до авторизованого сервісного центру для перевірки та ремонту.	
Двигун швидко зупиняється. Швидкість двигуна не збільшується.	Недостатнє прогрівання.	Виконайте прогрівання.
	Заслінка встановлена в положення «ЗАКРИТО», хоча двигун прогріто.	Встановіть заслінку в положення «ВІДКРИТО».
	Заблокований паливний фільтр.	Почистьте паливний фільтр.
	Забруднений чи заблокований повітряний фільтр.	Почистьте повітряний фільтр.
	Від'єднані кабелі керування.	Під'єднайте кабелі керування надійно.
Несправність внутрішніх частин двигуна.	Зверніться до авторизованого сервісного центру для перевірки та ремонту.	
Заслінка не повертається в положення для холостого ходу.	Неправильне положення дросельної заслінки.	Пересуньте кабелі керування. Відрегулюйте положення дросельної заслінки, повернувши болт регулювання кабелю.
Двигун не зупиняється. ⇒ Запустіть двигун на холостому ході й встановіть важіль повітряної заслінки в положення «ЗАКРИТО».	Від'єднаний з'єднувач.	Під'єднайте з'єднувач надійно.
	Несправна електронна система.	Зверніться до авторизованого сервісного центру для перевірки та ремонту.

CUPRINS

SPECIFICAȚII.....	125	ÎNAINTE DE A PORNI MOTORUL.....	132
INSTRUCȚIUNI IMPORTANTE PRIVIND.....		OPERAREA.....	134
SIGURANȚA.....	126	ÎNTREȚINERE.....	137
DESCRIERE COMPONENTE.....	130	DEPANARE.....	144
ASAMBLARE.....	131		

SPECIFICAȚII

Model:		MG5300.4
Controlul accelerației		La nivelul tubului
Greutate uscată	fără conducta suflantei/cu tampon	8,9 kg
	cu conducta suflantei	9,8 kg - 10,0 kg
Dimensiuni (fără țeavă de suflantă, L x l x H)		320 mm x 450 mm x 475 mm
Viteza aerului	(cu țeavă lungă, duză circulară)	81 m/s
	(cu țeavă scurtă, duză circulară)	82 m/s
Debit volumic de aer	(cu țeavă lungă, duză circulară)	15 m ³ /minut
	(cu țeavă scurtă, duză circulară)	15 m ³ /minut
Turație maximă motor		6.400 min ⁻¹
Turație de ralanti		2.800 min ⁻¹
Cilindree motor		52,5 cm ³
Tip motor		Răcit cu aer, 4 timpi, un singur cilindru
Carburantul		Benzină auto
Capacitatea rezervorului de carburant		1.800 cm ³
Ulei de motor		Ulei SAE 10W-30 din clasa API SF sau o clasă superioară (ulei pentru motoare auto în 4 timpi)
Volumul uleiului de motor		140 cm ³
Carburator		Cu diafragmă
Bujie		NGK CMR6H
Spațiu electrozi		0,7 mm – 0,8 mm

- Datorită programului nostru continuu de cercetare și dezvoltare, specificațiile pot fi modificate fără o notificare prealabilă.
- Specificațiile pot varia în funcție de țară.
- Greutatea poate diferi în funcție de accesoriu(ii).

Vibrații

















Model					MG5300.4
Vibrații conform EN15503	Mâner dreapta	$a_{hv\ eq}$	Țeavă lungă	cu duză circulară	2,2 (m/s ²)
				cu duză plată	2,9 (m/s ²)
			Țeavă scurtă	cu duză circulară	2,2 (m/s ²)
				cu duză plată	2,5 (m/s ²)
Factor incertitudine K					0,6 (m/s ²)

Zgomot

Model		MG5300.4
Nivel mediu al presiunii sonore conform EN15503	L _{PA} eq	96,0 (dB(A))
	Factor incertitudine K	0,4 (dB(A))
Nivel mediu al puterii sonore conform EN15503	L _{WA} eq	102,5 (dB(A))
	Factor incertitudine K	1,6 (dB(A))

Simboluri

Mai jos sunt prezentate simbolurile de pe echipament. Asigurați-vă că înțelegeți sensul acestora înainte de utilizare.

	Acordați atenție și grijă deosebită.
	Citiți manualul de utilizare.
	Interzis!
	Nu fumați.
	Nu utilizați flăcări deschise.
	Purtați mănuși de protecție.
	Purtați echipamente de protecție a ochilor și urechilor.
	Suprafețe fierbinți – risc de arsuri ale degetelor sau mâinilor.
	Solicitați persoanelor din jur să păstreze distanța.
	Țineți toate persoanele și animalele de companie departe de zona de operare.
	Carburant (benzină)
	Pornire manuală a motorului.
	Opriti motorul.
	Primul ajutor
	Pornire
	Oprire
	Părul lung poate fi prins în echipament.

Declarație de conformitate CE

Numai pentru țările europene

Declarația de conformitate CE este inclusă ca Anexa A în acest manual de instrucțiuni.

INSTRUCȚIUNI IMPORTANTE PRIVIND SIGURANȚA

Instrucțiuni generale

- Pentru a asigura o utilizare corectă și sigură, utilizatorul trebuie să citească, să înțeleagă și să respecte indicațiile din acest manual de instrucțiuni pentru a se familiariza cu modul de utilizare a suflantei. Utilizatorii insuficient informați pot utiliza incorect echipamentul, ceea ce va reprezenta un pericol pentru ei înșiși și pentru ceilalți.**
- Vă recomandăm să împrumutați suflanta numai persoanelor care fac dovada experienței în utilizarea suflantelor.**
- Atunci când împrumutați suflanta unei alte persoane, înmânați-i și manualul de instrucțiuni.**
- Este indicat ca noii utilizatori să solicite deale-rului instrucțiuni de bază, pentru a se familiariza cu modul de utilizare a suflantei.**
- Nu permiteți copiilor și tinerilor cu vârsta sub 18 ani să utilizeze suflanta. Tinerii în vârstă de peste 16 ani pot, însă, utiliza echipamentul numai în scopuri educative, sub supravegherea directă a unui instructor calificat.**
- Utilizați suflantele cu deosebită grijă și precauție.**
- Utilizați suflanta numai dacă vă aflați în stare bună de sănătate.**
- Efectuați toate lucrările cu atenție, adoptând măsurile de precauție necesare. Utilizatorul trebuie să își asume responsabilitatea pentru siguranța celor din jur.**
- Nu utilizați niciodată suflanta dacă vă aflați sub influența alcoolului, drogurilor sau medicamentelor.**

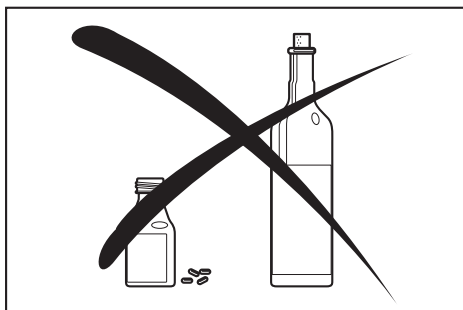

- Nu utilizați unitatea dacă sunteți obosit(ă).**

- Salvați aceste instrucțiuni pentru consultare ulterioară.
- Citiți și urmați toate instrucțiunile aplicabile de prevenire a accidentelor, emise de către asociațiile profesionale și companiile de asigurări. Nu aduceți nicio modificare suflantei; acest lucru vă poate afecta siguranța.
- Nu modificați niciodată echipamentul. În caz contrar, există riscul de accidente periculoase sau de vătămări corporale.

Echipament personal de protecție

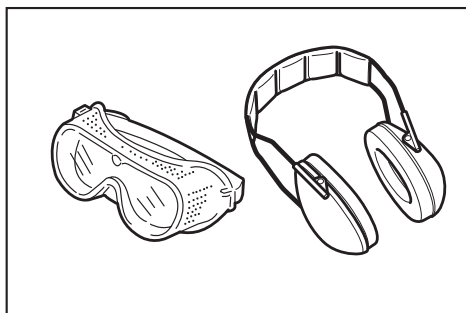

- Îmbrăcămintea utilizatorului trebuie să fie funcțională și adecvată, respectiv trebuie să fie strânsă pe corp, fără a stânjeni mișcările. Asigurați-vă că părul, îmbrăcămintea și eventualele bijuterii pe care le purtați nu pot fi aspirate în admisia de aer.
- Pentru a evita leziunile capului, ochilor, mâinilor și picioarelor, precum și pentru a vă proteja auzul, folosiți următoarele echipamente și articole de îmbrăcăminte de protecție în timpul utilizării suflantei.
- Îmbrăcămintea trebuie să fie rezistentă și strânsă pe corp, permițând, însă, libertate completă de mișcare. Evitați jachetele largi, pantalonii evazați sau cu manșetă, eșarfele sau orice alt articol care poate fi aspirat în admisia de aer; de asemenea, dacă aveți părul lung, acesta nu trebuie lăsat liber. Purtați o salopetă sau pantaloni lungi pentru a vă proteja picioarele. Nu purtați pantaloni scurți.
- În general, echipamentele cu motor sunt zgomotoase, iar presiunea sonoră a acestora vă poate afecta auzul. Utilizați bariere fonozolante (căști sau dopuri) pentru a vă proteja

auzul. Este recomandat ca persoanele care utilizează frecvent echipamentul să își verifice regulat auzul.

- Este indicat să purtați mănuși atunci când utilizați suflanta. Purtați încălțăminte solidă, cu tălpi antiderapante.
- Este obligatorie utilizarea unui echipament adecvat de protecție a ochilor. Deși ieșirea este orientată în sens opus operatorului, în timpul utilizării există riscul de recul sau ricoșeu.
- Nu utilizați niciodată o suflantă dacă nu purtați ochelari sau o mască de siguranță care asigură și protecția părților laterale și superioare și care respectă prevederile standardului EN166 și ale reglementărilor naționale aplicabile.
- Pentru a reduce riscul de leziuni asociate inhalării prafului, utilizați o mască respiratorie în mediile cu mult praf.

Destinația de utilizare

Echipamentul este conceput pentru suflarea prafului.

Pornirea suflantei

- Asigurați-vă că nu există copii sau alte persoane pe o rază de 15 metri; accordați, de asemenea, atenție oricăror animale din apropiere.

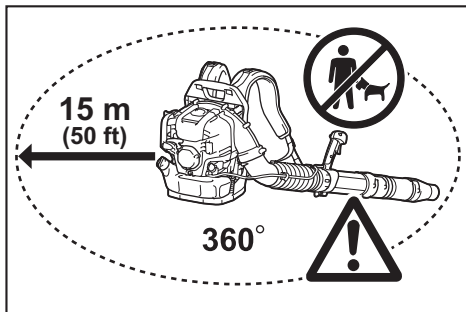

- Înainte de a porni suflanta, verificați-o pentru a determina dacă aceasta prezintă siguranță:
 - Verificați siguranța manetei de accelerație. Asigurați-vă că maneta de accelerație are o cursă uniformă și poate fi acționată cu ușurință.
 - Asigurați-vă că mecanismul de blocare a manetei de accelerație funcționează corect.
 - Asigurați-vă că mânerul este curat și uscat și testați funcționarea comutatorului de pornire/oprire. Asigurați-vă că nu aveți urme de ulei sau carburant pe mâini.
- Porniți suflanta numai în conformitate cu instrucțiunile. Nu utilizați alte metode pentru pornirea motorului.

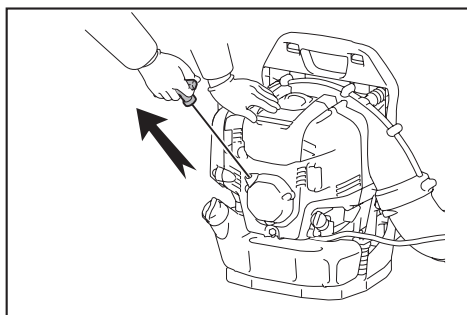

- Utilizați suflanta și sculele furnizate numai pentru aplicațiile specificate.
- Porniți motorul suflantei numai după asamblarea întregului echipament. Utilizarea echipamentului este permisă numai după montarea tuturor accesoriilor necesare.
- Motorul trebuie oprit imediat dacă apar probleme de funcționare a acestuia.
- Atunci când lucrați cu suflanta, prindeți întotdeauna bine mânerul, menținând mânerul de control între degetul mare și arătător. Păstrați mâna în această poziție pentru a menține permanent echipamentul sub control. Asigurați-vă că mânerul de control se află în stare bună și nu prezintă urme de umezeală, smoală, ulei sau vaselină.
- Adoptați întotdeauna o postură sigură, bine echilibrată.
- Purtați corect suflanta pe ambii umeri în timpul utilizării. Nu transportați suflanta folosind o singură bretea. În caz contrar, există riscul de vătămare corporală.
- Utilizați suflanta astfel încât să evitați inhalarea gazelor de eşapament. Nu porniți niciodată motorul în camere închise (există riscul de sufocare și intoxicare cu gaze). Monoxidul de carbon este un gaz inodor. Asigurați întotdeauna o ventilație adecvată.
- Opriti motorul atunci când vă odihniți sau când urmează să lăsați suflanta nesupravegheată. Depozitați echipamentul într-un loc sigur și preveniți orice situații care pot afecta siguranța celorlalți și pot cauza aprinderea materialelor inflamabile sau avarierea echipamentului.
- Nu așezați niciodată suflanta pe iarbă uscată sau alte materiale inflamabile atunci când este fierbinte.
- Toate componentele de protecție și apărătorii furnizați împreună cu echipamentul trebuie utilizate în timpul lucrului.
- Nu porniți niciodată motorul dacă toba de eşapament este defectă.

Transportul

- Opriti motorul înainte de a transporta echipamentul.

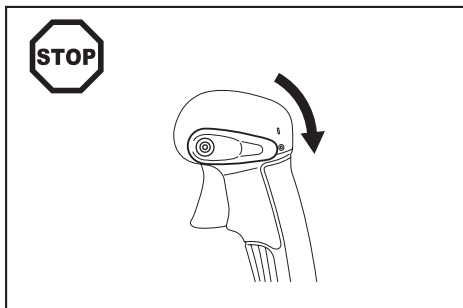

- Așezați suflanta într-o poziție sigură în timpul transportului într-un autovehicul, prevenind scurgerile de carburant.
- Atunci când transportați suflanta, asigurați-vă că rezervorul de carburant este complet gol.
- Prindeți suflanta de mânerul de transport atunci când o transportați. Nu prindeți suflanta de duză, țevă sau alte componente.
- Prindeți suflanta cu fermitate atunci când o transportați.
- Ridicați suflanta îndoind genunchii, pentru a evita leziunile lombare sau ale umerilor.

Alimentarea cu carburant

- Opriti motorul în timpul alimentării; păstrați distanța față de orice flăcări deschise și nu fumați.

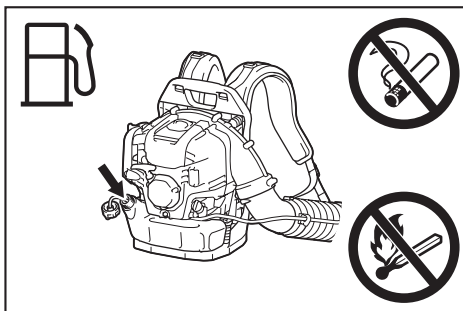

- Evitați contactul cu pielea al produselor pe bază de petrol. Nu inhalați vaporii de carburant. Purtați întotdeauna mănuși de protecție în timpul alimentării. Schimbați și curățați regulat îmbrăcămintea de protecție.
- Procedați cu atenție pentru a evita vărsarea carburantului sau uleiului, acestea putând contamina solul (protecția mediului). În cazul în care carburantul se varsă, curățați imediat suflanta. Lăsați lăvețele utilizate pentru curățare să se usuce înainte de a le elimina la deșeuri într-un container corespunzător, închis, pentru a preveni combustia spontană.
- Evitați contactul carburantului cu îmbrăcămintea dvs. Schimbați-vă imediat îmbrăcămintea dacă s-a vărsat carburant pe aceasta (pericol de incendiu).

- Verificați regulat capacul rezervorului de carburant pentru a vă asigura că acesta rămâne fixat corect.
- Strângeți cu atenție capacul pentru combustibil. Mutați echipamentul înainte de a porni motorul (la cel puțin 3 metri (10 ft) distanță de locul în care ați efectuat alimentarea).

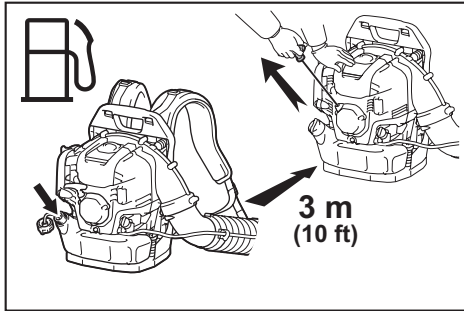

- Nu alimentați niciodată echipamentul cu carburant în spații închise. Vaporii de carburant se acumulează la nivelul solului (risc de explozie).
- Transportați și depozitați carburantul numai în containere aprobate. Asigurați-vă că nu depozitați carburantul la îndemâna copiilor.
- Nu încercați să alimentați echipamentul atunci când motorul este pornit sau fierbinte.
- Nu adăugați o cantitate de carburant mai mare decât cea indicată în secțiunea „SPECIFICAȚII”.

Metoda de utilizare

- Utilizați suflanta numai dacă dispuneți de suficientă lumină și vizibilitate. Procedați cu atenție în zonele umede, pe gheață și zăpadă (risc de alunecare), precum și în spațiile strâmte. Adoptați întotdeauna o postură stabilă.
- Nu lucrați niciodată pe suprafețe instabile sau pe teren abrupt.
- Nu lucrați pe scări sau la înălțime. În caz contrar, puteți suferi sau cauza accidente.
- Pentru a reduce riscul de accidentare, nu orientați jetul de aer către persoanele din jur, deoarece presiunea înaltă a aerului poate cauza leziuni ale ochilor și poate imprima obiectelor mici o viteză înaltă.
- Nu introduceți niciodată obiecte în admisia de aer a echipamentului sau în duza suflantei. Acest lucru va cauza deteriorarea roții ventilatorului și poate provoca accidentarea gravă a operatorului sau a persoanelor din jur, prin proiectarea în exterior, la viteză înaltă, a obiectului respectiv sau a unor piese ale echipamentului.
- Acordați atenție direcției vântului și nu lucrați împotriva vântului.
- Pentru a reduce riscul de împiedicare și pierdere a controlului, nu mergeți cu spatele în timp ce utilizați echipamentul.
- Oprii întotdeauna motorul înainte de a curăța unitatea, a efectua lucrări de service asupra acesteia sau a înlocui piese.
- Faceți pauze pentru a vă odihni și a preveni pierderea controlului asupra echipamentului cauzată de oboseală. Vă recomandăm să faceți

pauze de 10–20 de minute la fiecare oră.

- Nu utilizați echipamentul în apropierea ferestrelor sau a structurilor similare.
- Pentru a reduce influența fizică a vibrațiilor și/sau riscurile care afectează auzul, utilizați unealta la turație scăzută, dacă este posibil, și limitați durata de utilizare.
- Utilizați echipamentul numai la ore rezonabile. Nu utilizați suflanta dimineața devreme sau seara târziu, când cei din apropiere ar putea fi deranjați.
- Este recomandat să utilizați o greblă sau o mătură pentru a disloca resturile înainte de a le sufla.
- Înainte de utilizarea suflantei, umeziți ușor suprafețele dacă lucrați într-un mediu cu mult praf; dacă este necesar, utilizați un pulverizator de apă.
- Reglați lungimea duzei suflantei astfel încât jetul de aer să fie cât mai apropiat de sol.
- Pentru a reduce nivelul de zgomot, limitați numărul echipamentelor utilizate simultan.
- După utilizarea suflantelor și a altor echipamente, ASIGURAȚI CURĂȚENIA! Aruncați resturile în containerele corespunzătoare.
- Nu accelerați motorul mai mult decât este necesar. Obiectele suflate pot cauza accidente.
- Toba de eșapament atinge temperaturi înalte în timpul funcționării. Nu atingeți toba de eșapament; în caz contrar, puteți suferi arsuri.
- Nu utilizați echipamentul în atmosfere explozive, de exemplu în prezența lichidelor, gazelor sau pulberilor explozive. Echipamentul generează scântei care pot aprinde pulberile sau gazele.

Instrucțiuni de întreținere

- Asigurați protecția mediului. Generați un nivel cât mai scăzut de zgomot și poluare atunci când utilizați suflanta. Verificați în special reglarea corectă a carburatorului.
- Curățați regulat suflanta și asigurați-vă că toate șuruburile și piulițele sunt strânse corect.
- Nu efectuați niciodată lucrări de service asupra suflantei și nu o depozitați în apropierea flăcărilor deschise, scânteiilor etc.

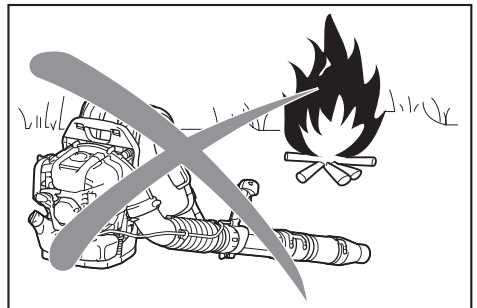

- Depozitați întotdeauna suflanta într-o cameră încuiată și bine ventilată, după golirea rezervorului de carburant.

5. Utilizatorul poate efectua numai lucrările de întreținere sau reparații indicate ca atare în acest manual de instrucțiuni. Toate celelalte lucrări trebuie efectuate de către agenți de service autorizați.
6. Utilizați numai piese de schimb și accesorii originale furnizate de Makita/Dolmar. Utilizarea accesoriilor și sculelor neaprobate poate avea ca rezultat accidente și vătămări corporale. Makita/Dolmar nu va accepta nicio răspundere pentru accidentele sau pagubele cauzate de utilizarea oricărui atașament sau accesoriu neaprobat.
7. Lucrările de reparații sau întreținere efectuate incorect pot reduce durata de viață a echipamentului și spori riscul de accidentare.

Primul ajutor

1. Asigurați-vă că în apropierea punctului de lucru este disponibilă o trusă completă de prim ajutor pentru cazurile în care au loc accidente. Înlocuiți imediat orice articol utilizat din trusa de prim ajutor.
2. Când solicitați ajutor, oferiți următoarele informații:
 - Locul accidentului
 - Ce s-a întâmplat
 - Numărul de persoane rănite
 - Natura accidentului
 - Numele dumneavoastră

DESCRIERE COMPONENTE

MG5300.4

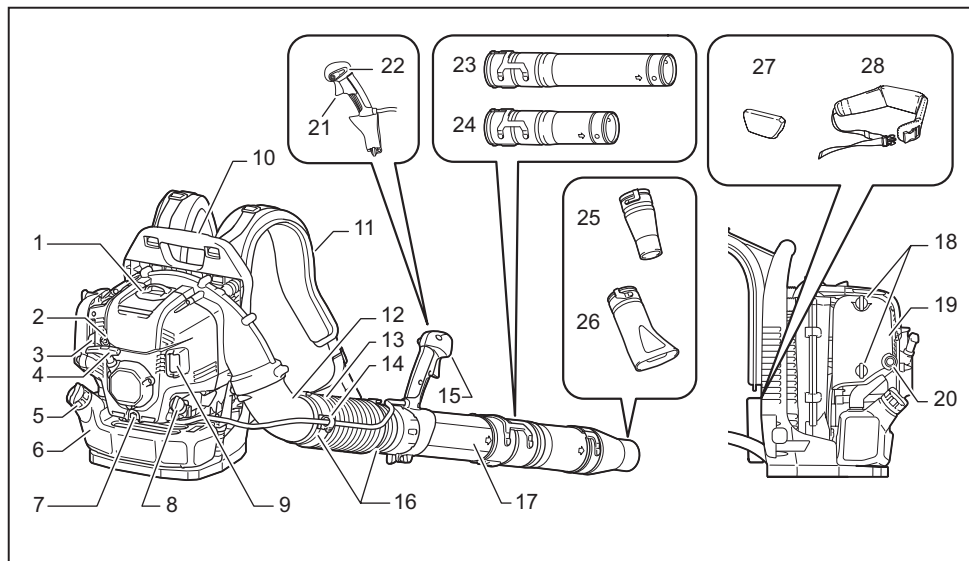

1	Capacul bujiei	9	Tobă de eșapament	17	Țeavă pivotantă	25	Duză circulară
2	Pârghie anti-îngheț	10	Mâner de transport	18	Șurub moletat (al capacului filtrului de aer)	26	Duză plată (accesoriu opțional)
3	Maneta clapetei de aer	11	Curea de umăr	19	Capacul filtrului de aer	27	Pernă (accesoriu opțional)
4	Mânerul demarorului	12	Cot	20	Pompa de amorsare	28	Centură pentru șold (accesoriu opțional)
5	Capacul rezervorului de carburant	13	Țeavă flexibilă	21	Declanșatorul accelerației	-	-
6	Rezervorul de combustibil	14	Suport pentru cablu	22	Manetă de control pentru oprire	-	-
7	Șurub de golire a uleiului	15	Mâner de control	23	Țeavă lungă (accesoriu opțional)	-	-
8	Capacul rezervorului de ulei	16	Colier de furtun	24	Țeavă scurtă (accesoriu opțional)	-	-

- Accesoriile standard pot diferi de la o țară la alta.

ASAMBLARE

⚠ATENȚIE: Înainte de a efectua orice lucrări asupra suflantei, opriți întotdeauna motorul și scoateți capacul bujiei de pe bujie.

⚠ATENȚIE: Porniți suflanta numai după asamblarea completă a acesteia.

⚠ATENȚIE: Purtați întotdeauna mănuși de protecție.

Asamblarea țevilor suflantei

1. Introduceți țeava pivotantă în țeava flexibilă și strângeți-le folosind colierul de furtun.

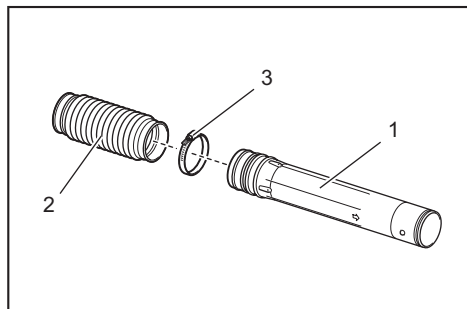

► 1. Țeavă pivotantă 2. Țeavă flexibilă 3. Colier de furtun

2. Slăbiți și scoateți șurubul colierului.

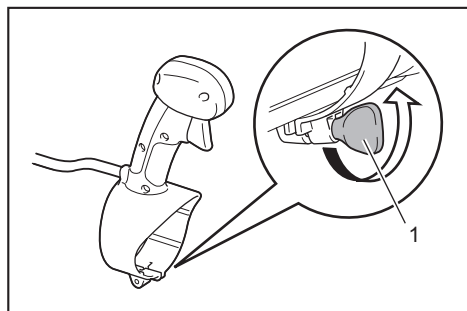

► 1. Șurubul colierului

Aveți grijă să nu răsuțiți cablul atunci când asamblați mânerul de control.

3. Instalați mânerul de control/ansamblul mânerului pe țeava pivotantă și strângeți-le cu șurubul colierului.

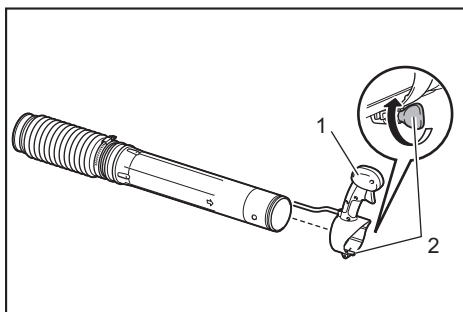

► 1. Mâner de control 2. Șurubul colierului

4. Conectați țeava flexibilă la cot

Introduceți cotul în țeava flexibilă. Fixați suportul pentru cablu între colierul de furtun și țeava flexibilă. Strângeți suportul pentru cablu, țeava flexibilă și cotul folosind colierul de furtun. Amplasați cablul de control pe suportul pentru cablu și închideți suportul.

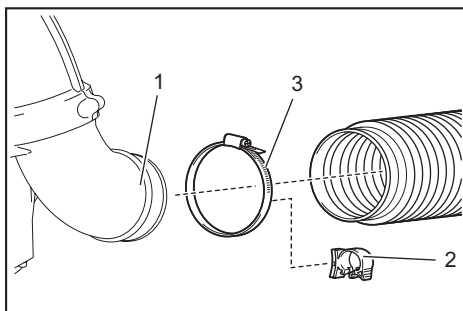

► 1. Cot 2. Suport pentru cablu 3. Colier de furtun

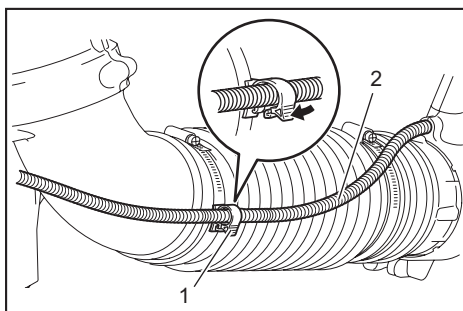

► 1. Suport pentru cablu 2. Cablul de control

5. Conectați țeava lungă/scurtă la țeava pivotantă. Rotiți țeava lungă/scurtă în sens orar pentru a o fixa în poziție. Apoi, fixați duza suflantei pe țeava lungă/scurtă. Rotiți duza suflantei în sens orar pentru a o fixa în poziție.

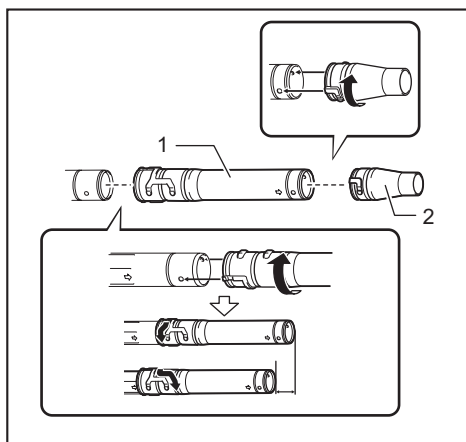

► 1. Țeavă lungă/scurtă 2. Duza suflantei

6. Asigurați-vă că toate colierele sunt bine strânse. Verificați dacă supapa de accelerație se deplasează corect odată cu mișcarea accelerației.

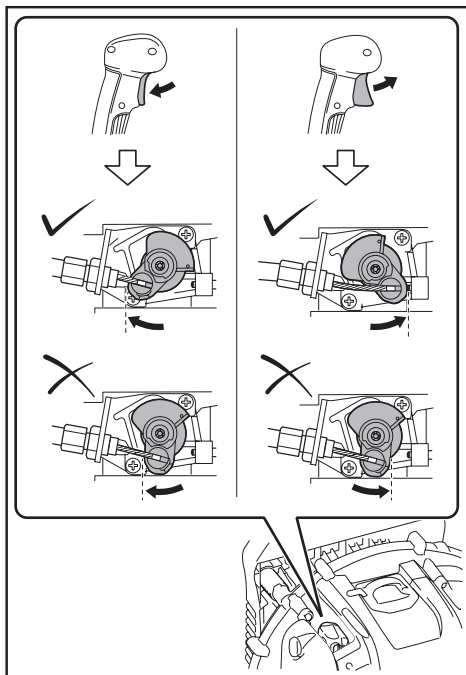

Dacă accelerația nu poate fi complet trasă sau dacă nu revine în poziția corectă, consultați secțiunea ÎNTREȚINERE pentru reglarea clapetei de accelerație.

ÎNAINTE DE A PORNI MOTORUL

Verificarea și adăugarea uleiului de motor

ATENȚIE: Atunci când adăugați ulei de motor, opriți motorul și așteptați răcirea acestuia. În caz contrar, puteți suferi arsuri ale pielii.

NOTĂ: Utilizarea unui ulei deteriorat va cauza probleme la pornire.

NOTĂ: Îndepărtați praful și murdăria din apropierea orificiului de umplere cu ulei înainte de a scoate capacul rezervorului de ulei. Asigurați-vă, de asemenea, că pe capacul rezervorului de ulei nu se acumulează nisip sau praf cât timp acesta este demontat. În caz contrar, nisipul sau praful acumulat pe capac poate cauza o circulație neregulată a uleiului sau uzura pieselor motorului, ceea ce va duce la defecțiuni.

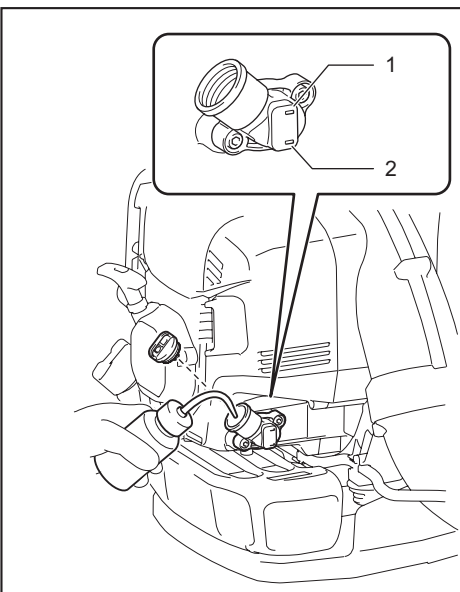

► 1. Marcajul limitei superioare 2. Marcajul limitei inferioare

Verificare

Amplasați suflanta pe o suprafață plată și scoateți capacul rezervorului de ulei. Asigurați-vă că nivelul uleiului se află între marcasele limitelor limitelor superioară și inferioară. Dacă uleiul nu ajunge până la limita inferioară, completați cu ulei nou. Înlocuiți uleiul dacă acesta devine murdar sau își schimbă semnificativ culoarea. (Consultați „Înlocuirea uleiului de motor” pentru informații privind procedura și frecvența de înlocuire a uleiului.)

Umplerea

Amplasați suflanta pe o suprafață plată și scoateți capacul rezervorului de ulei.

Adăugați ulei până ce nivelul acestuia ajunge la marcajul superior al jojei de ulei.

În medie, va fi necesar să adăugați ulei după fiecare 20 de ore de funcționare (la fiecare 10 – 15 alimentări cu carburant).

Ulei recomandat

- Ulei original Makita/Dolmar pentru motoare în 4 timpi sau
- Ulei SAE 10W-30 din clasa API SF sau o clasă superioară (ulei pentru motoare auto în 4 timpi)

Capacitatea de ulei

Capacitate ulei: aproximativ 140 ml

NOTĂ: Depozitați suflanta în poziție verticală, pe o suprafață plată. Joja de ulei nu va indica nivelul real al uleiului dacă suflanta este înclinată, iar uleiul pătrunde în motor. În acest caz, există riscul de umplere excesivă cu ulei.

NOTĂ: Nu adăugați o cantitate excesivă de ulei. O cantitate prea mare de ulei poate cauza ieșirea uleiului prin ventilul de aerisire al filtrului de aer și murdărirea zonei din jur sau generarea de fum alb, din cauza arderii uleiului.

După adăugarea uleiului

Ștergeți uleiul vărsat cu o lavetă.

Alimentarea cu carburant

AVERTIZARE: Înainte de alimentarea cu carburant, opriți motorul și așteptați răcirea acestuia. În caz contrar, carburantul se poate aprinde, cauzând incendii sau arsuri.

AVERTIZARE: Pentru a preveni aprinderea carburantului și incendiile, efectuați alimentarea cu carburant la distanță de orice sursă de aprindere. Nu permiteți apariția unei surse de aprindere (de ex. fumând etc.) în apropierea locului în care efectuați alimentarea.

AVERTIZARE: Efectuați alimentarea cu echipamentul pe o suprafață plată. Nu așezați echipamentul pe o suprafață instabilă atunci când îl alimentați. Asigurați o iluminare și o vizibilitate corespunzătoare în timpul alimentării.

AVERTIZARE: Deschideți încet capacul rezervorului de carburant. În caz contrar, presiunea internă poate cauza vărsarea carburantului.

AVERTIZARE: Procedați cu atenție pentru a nu vărsa carburantul. Ștergeți orice urme de carburant vărsat.

AVERTIZARE: Efectuați alimentarea cu carburant într-o zonă bine ventilată.

AVERTIZARE: Efectuați alimentarea într-o zonă deschisă.

AVERTIZARE: Manevrați carburantul cu atenție.

ATENȚIE: Contactul carburantului cu pielea sau ochii poate cauza alergii sau iritații. Dacă observați simptome anormale, consultați imediat un medic.

NOTĂ: NU introduceți ulei în rezervorul de carburant.

Carburantul

AVERTIZARE: Depozitați echipamentul și rezervorul într-un loc răcoros, ferit de radiațiile solare directe.

AVERTIZARE: Nu păstrați niciodată carburantul într-un automobil.

Motorul are patru timpi. Utilizați întotdeauna benzină auto (normală sau premium).

NOTĂ: Nu utilizați niciodată benzină amestecată cu ulei, de exemplu cu ulei pentru motoare în 2 timpi sau alte motoare. În caz contrar, există riscul de acumulare a unor depuneri excesive de carbon sau de defecțiuni mecanice.

NOTĂ: Păstrați carburantul într-un container special, într-o zonă umbră și bine ventilată. Utilizați carburantul în termen de 4 săptămâni. În caz contrar, carburantul se poate deteriora într-o singură zi.

Metoda de alimentare

ATENȚIE: Dacă observați defecte sau semne de deteriorare la capacul rezervorului de carburant, înlocuiți-l.

ATENȚIE: Capacul rezervorului de carburant se va uza în timp. Înlocuiți-l la interval de doi-trei ani.

NOTĂ: NU introduceți carburantul prin orificiul de adăugare a uleiului.

1. Slăbiți puțin capacul rezervorului pentru a elibera presiunea din interior.
2. Scoateți capacul rezervorului și adăugați carburantul, având grijă să eliminați aerul înclinând rezervorul de carburant astfel încât orificiul de alimentare să fie orientat în sus. NU umpleți complet rezervorul de carburant.
3. După alimentare, strângeți complet capacul rezervorului de carburant.

OPERAREA

Pornirea motorului

▲AVERTIZARE: Nu încercați niciodată să porniți motorul într-un loc în care ați efectuat recent alimentarea cu carburant. În caz contrar, carburantul se poate aprinde, cauzând incendii. Locul în care porniți motorul trebuie să se afle la distanță de cel puțin 3 metri de cel în care ați efectuat alimentarea.

▲AVERTIZARE: Gazele de eșapament ale motorului sunt toxice. Nu porniți motorul în spații insuficient ventilate, de exemplu în tuneluri, clădiri etc. Pornirea motorului în spații insuficient ventilate vă expune riscului de otrăvire cu gaze de eșapament.

▲AVERTIZARE: Dacă detectați sunete, mirosuri sau vibrații anormale după pornire, opriți imediat motorul și verificați-l. În cazul în care continuați să utilizați motorul ignorând aceste aspecte anormale, există riscul de accidente.

▲AVERTIZARE: Nu atingeți capacul motorului cât timp acesta este fierbinte. În caz contrar, puteți suferi arsuri ale pielii.

▲AVERTIZARE: Asigurați-vă că nu există scurgeri de carburant înainte de a porni motorul.

▲AVERTIZARE: Asigurați-vă că motorul se oprește atunci când comutatorul de oprire este adus în poziția „O”.

Cu motorul rece sau imediat după alimentare (pornire la rece)

1. Amplasați suflanta pe o suprafață plată.
2. Poziția comutatorului I/O (Pornire/oprire)

Aduceți maneta de oprire în poziția „I”.

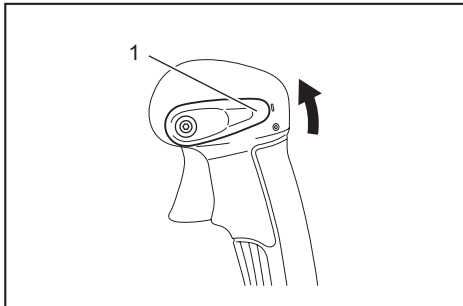

- 1. Manetă de control pentru oprire

3. Continuați să acționați pompa de amorsare până ce carburantul pătrunde în aceasta.

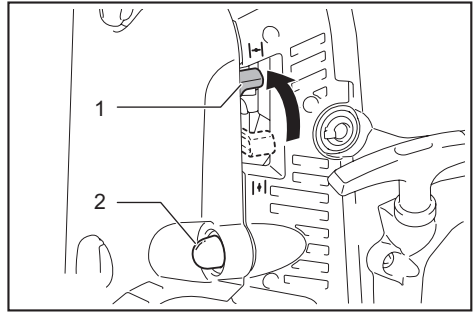

- 1. Maneta clapetei de aer 2. Pompa de amorsare

NOTĂ: În general, carburantul va pătrunde în carburator după 7–10 apăsări.

NOTĂ: Dacă pompa de amorsare este acționată de prea multe ori, excesul de benzină va reveni în rezervor.

4. Ridicați maneta clapetei de aer în poziția închisă.
5. Puneți mâna stângă pe partea de sus a suflantei și trageți mânerul demarorului încet cu mâna dreaptă până când simțiți comprimarea. Apoi trageți cu putere de mânerul demarorului.

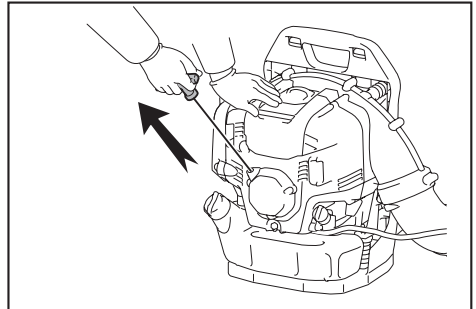

NOTĂ: Nu trageți niciodată complet șnurul.

NOTĂ: Reintroduceți cu grijă mânerul demarorului în carcasă. Dacă eliberați mânerul demarorului, este posibil ca acesta să vă lovească sau ca șnurul să nu fie înfășurat corect.

NOTĂ: Dacă motorul face contact, dar apoi se oprește, readuceți maneta clapetei de aer în poziția „OPEN” (Deschidere) și acționați de câteva ori mânerul demarorului pentru a porni din nou motorul.

6. La pornirea motorului, coborâți maneta clapetei de aer în poziția deschisă.

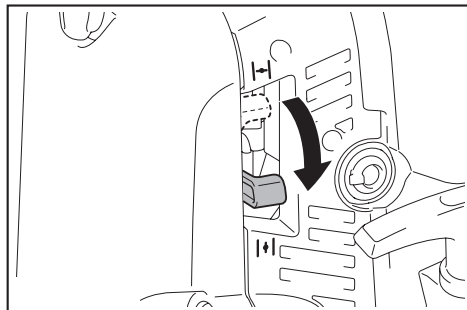

NOTĂ: Deschideți complet maneta clapetei de aer înainte de a acționa accelerația.

NOTĂ: La temperaturi exterioare scăzute sau dacă motorul nu este suficient de cald, nu deschideți niciodată brusc maneta clapetei de aer. În caz contrar, motorul se poate opri.

7. Lăsați motorul să se încălzească timp de 2–3 minute la turație scăzută sau turație de ralanti.
8. Încălzirea este finalizată atunci când se observă o accelerație rapidă a motorului de la turația scăzută la cea maximă.

NOTĂ: Dacă operatorul acționează mânerul demarorului de câteva ori cu maneta clapetei de aer în poziția închisă, motorul poate fi dificil de pornit, din cauza inundării cu carburant. În cazul inundării cu carburant, demontați bujia și acționați rapid mânerul de câteva ori pentru a elimina excesul de carburant. Uscăți electrodul bujiei.

Cu motorul cald (pornire la cald)

ATENȚIE: Aveți grijă să nu vă ardeți la mână. Purtați mănuși atunci când porniți motorul.

1. Amplasați suflanta pe o suprafață plată.
2. Acționați pompa de amorsare de câteva ori.
3. Asigurați-vă că maneta clapetei de aer este deschisă.
4. Puneți mâna stângă pe partea de sus a suflantei și trageți mânerul demarorului încet cu mâna dreaptă până când simțiți comprimarea. Apoi trageți cu putere de mânerul demarorului.

Oprirea motorului

Eliberați trăgaciul de accelerație și aduceți maneta de control al opririi în poziția „O”.

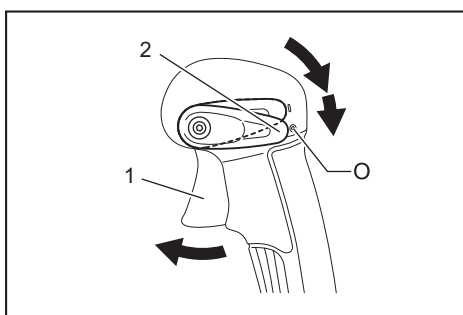

- 1. Trăgaciul accelerației 2. Manetă de control pentru oprire

Prevenirea înghețării carburatorului

NOTĂ: Dacă temperatura ambiantă este mai mare de 10°C, readuceți întotdeauna maneta în poziția normală (marcată cu simbolul-soare). În caz contrar, motorul poate fi deteriorat prin supraîncălzire.

Atunci când temperatura ambiantă este redusă, iar umiditatea este înaltă, vaporii de apă pot îngheța în interiorul carburatorului, caz în care motorul va avea o funcționare neuniformă. Dacă este necesar, schimbați poziția pârgheii anti-îngheț după cum urmează.

1. Îndepărtați șurubul și scoateți pârghia anti-îngheț.
2. Introduceți pârghia anti-îngheț după cum urmează:

Mediu cu temperatură mai mare de 10°C

Setați indicatorul la simbolul soare (poziție mai caldă).

10°C sau mediu mai rece

Setați indicatorul la simbolul zăpadă (poziție anti-îngheț).

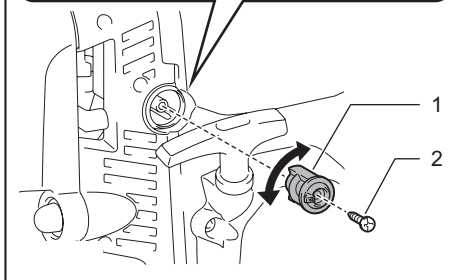
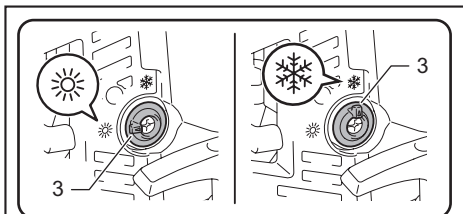

- 1. Pârghie anti-îngheț 2. Șurub 3. Indicator

3. Strângeți șurubul.

Reglarea curelei de umăr

1. Reglați cureaua de umăr la o lungime confortabilă pentru transportul suflantei în timpul lucrului.

Pentru a strânge cureaua, trageți în jos capătul acesteia.

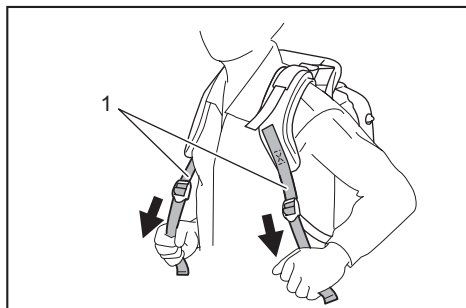

► 1. Curea de umăr

Pentru a slăbi cureaua, trageți în sus capătul cataramii.

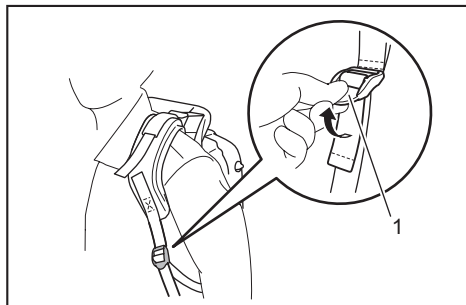

► 1. Catarama

Rulați capătul curelei și țineți-l folosind colierul.

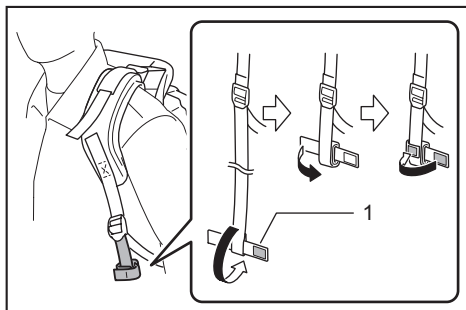

► 1. Colier

2. Strângeți cureaua de stabilizare până ce nu mai rămâne niciun spațiu între spatele dvs. și carcasa suflantei.

Pentru a fixa cureaua, trageți în jos capătul acesteia.

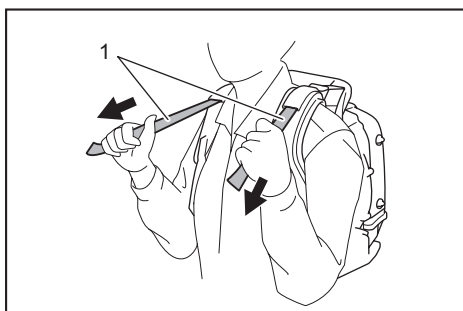

► 1. Cureaua stabilizatoare

Pentru a slăbi cureaua, trageți în sus capătul cataramii.

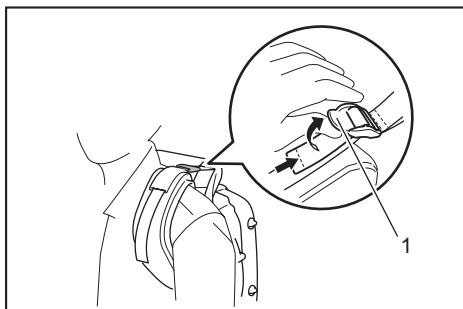

► 1. Catarama

Centura pentru șold

Accesoriu opțional

Centura pentru șold permite operatorului să transporte echipamentul într-un mod mai stabil.

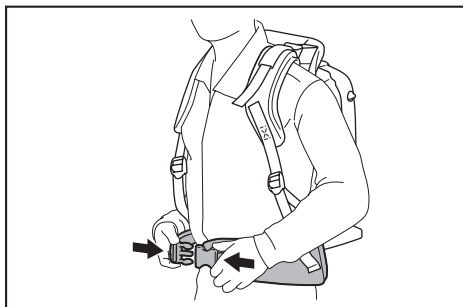

⚠ATENȚIE: Asigurați-vă că eliberați catarama centurii pentru șold înainte de a descărca suflanta.

Reglarea poziției manetei de control

Deplasați mânerul de control de-a lungul țevii pivotante, în cea mai confortabilă poziție. Apoi, strângeți mânerul de control folosind șurubul de strângere.

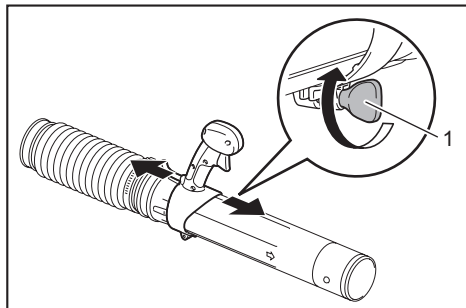

► 1. Șurub de strângere

Utilizarea suflantei

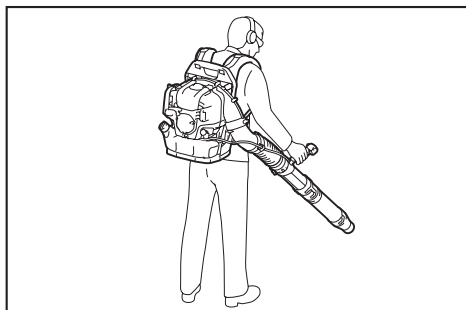

1. În timp ce utilizați suflanta, reglați trăgaciul/maneta de accelerație astfel încât forța jetului de aer să fie adecvată pentru zona și condițiile de lucru.

2. Reglarea turației motorului.

Măriți turația motorului acționând declanșatorul de accelerație. Reduceți turația motorului eliberând declanșatorul de accelerație. Funcția de control al vitezei de croazieră permite operatorului să mențină o turație constantă a motorului fără a acționa trăgaciul sau maneta. Pentru a mări turația motorului, rotiți maneta de control al opririi în poziția de turație înaltă. Pentru a reduce turația motorului, rotiți maneta de control al opririi în poziția de turație scăzută.

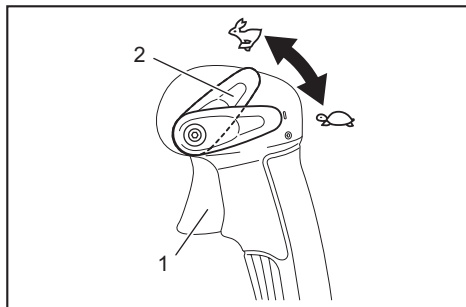

► 1. Trăgaciul accelerației 2. Manetă de control pentru oprire

Transportarea suflantei

ATENȚIE: Opriti întotdeauna motorul înainte de a transporta suflanta.

NOTĂ: Nu vă așezați și nu vă urcați pe suflantă; de asemenea, nu amplasați obiecte grele pe aceasta. Acest lucru poate cauza deteriorarea echipamentului.

NOTĂ: Mențineți suflanta în poziție verticală în timpul transportului sau depozitării. Transportarea sau depozitarea în altă poziție decât cea verticală poate cauza vărsarea uleiului în interiorul motorului suflantei. Acest lucru poate cauza scurgeri de ulei și generarea de fum alb prin arderea uleiului; de asemenea, filtrul de aer se poate murdări de ulei.

NOTĂ: Nu trageți suflanta pe sol atunci când o transportați. În caz contrar, carcasa suflantei poate fi deteriorată.

ÎNȚREȚINERE

ATENȚIE: Opriti motorul și așteptați răcirea acestuia înainte de a efectua verificări sau lucrări de întreținere. Demontați bujia și capacul acesteia. În caz contrar, operatorul se expune riscului de arsuri sau leziuni grave dacă echipamentul este pornit accidental.

ATENȚIE: După finalizarea verificărilor și lucrărilor de întreținere, asigurați-vă că reasamblați toate componentele.

Înlocuirea uleiului de motor

ATENȚIE: Unitatea principală a motorului și uleiul de motor sunt fierbinți imediat după oprirea motorului. Înainte de a înlocui uleiul de motor, asigurați-vă că unitatea principală a motorului și uleiul de motor s-au răcit suficient. În caz contrar, puteți suferi arsuri. După oprirea motorului, așteptați suficient timp pentru ca uleiul de motor să revină în rezervorul de ulei, ceea ce va permite măsurarea precisă a cantității de ulei.

ATENȚIE: Dacă nivelul uleiului depășește limita superioară, acesta se poate murdări sau se poate aprinde, generând fum alb.

NOTĂ: Nu aruncați niciodată uleiul de motor vechi împreună cu deșeurile menajere, pe sol sau în sistemul de canalizare. Eliminarea la deșeurii a uleiului este reglementată de lege. Pentru eliminarea la deșeurii, respectați întotdeauna legislația și reglementările aplicabile. Dacă aveți orice nelămuriri, contactați un agent autorizat de service.

NOTĂ: Uleiul se deteriorează în timp chiar și atunci când nu este utilizat. Efectuați verificarea și înlocuirea la intervale regulate (înlocuiți uleiul cu ulei nou la fiecare 6 luni).

Utilizarea unui ulei deteriorat reduce semnificativ durata de viață a pieselor glisante și rotative. Verificați întotdeauna intervalul și cantitatea de înlocuire aplicabilă.

Interval de înlocuire

După primele 20 de ore de funcționare și apoi la fiecare 50 de ore de funcționare

Ulei recomandat

- Ulei original Makita/Dolmar pentru motoare în 4 timpi sau
- Ulei SAE 10W-30 din clasa API SF sau o clasă superioară (ulei pentru motoare auto în 4 timpi)

Procedura de înlocuire a uleiului

Înlocuiți uleiul după cum urmează:

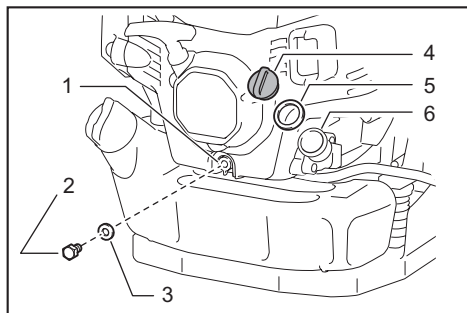

- 1. Orificiul de scurgere 2. Șurubul de golire a uleiului 3. Garnitură (șaiță de aluminiu) 4. Capacul rezervorului de ulei 5. Garnitura capacului rezervorului de ulei 6. Orificiul rezervorului de ulei

1. Amplasați suflanta pe o suprafață dreaptă.
2. Amplasați un container adecvat pentru deșeurile de ulei sub orificiul de scurgere, pentru a colecta uleiul pe măsură ce acesta se scurge. Pentru a colecta întreaga cantitate de ulei, containerul trebuie să aibă o capacitate de minimum 140 ml.
3. Slăbiți șurubul de scurgere a uleiului pentru a permite scurgerea uleiului. Procedați cu atenție pentru a evita vărsarea uleiului pe rezervorul de carburant sau pe alte piese.

NOTĂ: Aveți grijă să nu pierdeți garnitura (șaița din aluminiu). Așezați șurubul de scurgere a uleiului într-un loc în care acesta nu se poate murdări.

4. Scoateți capacul rezervorului de ulei. (Demontând capacul rezervorului de ulei, veți facilita scurgerea uleiului.)

NOTĂ: Așezați capacul rezervorului de ulei într-un loc în care acesta nu se poate murdări.

5. Pe măsură ce nivelul uleiului din rezervor scade, înclinați suflanta către partea cu orificiul de scurgere, pentru a asigura scurgerea completă a uleiului.

6. După scurgerea completă a uleiului, strângeți corect șurubul de scurgere a uleiului. Dacă șurubul nu este strâns corect, pot apărea scurgeri de ulei.

NOTĂ: Nu uitați să instalați și garnitura (șaița de aluminiu) atunci când fixați bușonul de scurgere.

7. Turnați aproximativ 140 ml de ulei în orificiul de umplere cu ulei, până la marcajul de limită superioară.

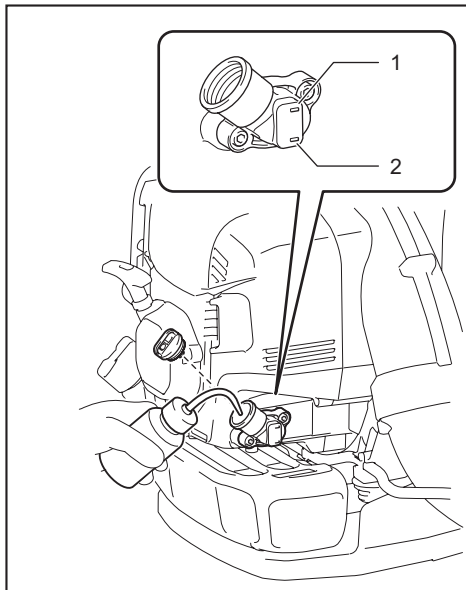

- 1. Marcajul limitei superioare 2. Marcajul limitei inferioare

8. După adăugarea uleiului, strângeți corect capacul rezervorului de ulei pentru a preveni scurgerile.

NOTĂ: Nu uitați să instalați și garnitura capacului rezervorului de ulei atunci când montați capacul.

Curățarea filtrului de aer

⚠️ AVERTIZARE: MATERIALELE INFLAMABILE SUNT STRICT INTERZISE

Interval de curățare și verificare

Zilnic (la fiecare 10 ore de funcționare)

Procedura de curățare

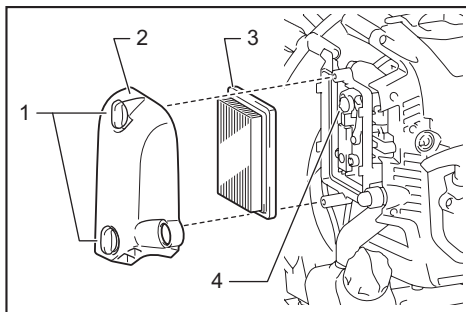

- 1. Șuruburi moletate 2. Capacul filtrului de aer 3. Element 4. Ventili de aerisire

1. Slăbiți șuruburile moletate.
2. Scoateți capacul filtrului de aer.
3. Scoateți elementul și curățați murdăria de pe acesta folosind o lavetă sau jeturi de aer. Înlocuiți elementul cu unul nou dacă acesta este deteriorat sau foarte murdar.

NOTĂ: Elementul este de tip uscat și nu trebuie să se ude. Nu îl spălați niciodată cu apă.

4. Ștergeți orice urme de ulei din jurul ventilului de aerisire folosind o lavetă.
5. Instalați elementul în carcasa filtrului de aer.
6. Fixați capacul filtrului de aer și strângeți șuruburile moletate.

NOTĂ: Curățați elementul de câteva ori pe zi dacă acesta se murdărește excesiv, de exemplu în mediile cu mult praful.

NOTĂ: În cazul în care continuați utilizarea fără a curăța elementul de ulei, uleiul din filtrul de aer poate ieși în exteriorul acestuia, având ca rezultat contaminarea cu ulei.

Verificarea bujiei

⚠ATENȚIE: Nu atingeți bujia cât timp motorul este pornit. În caz contrar, vă puteți electrocuta.

⚠ATENȚIE: Aduceți maneta de control al opririi/comutatorul de oprire în poziția de oprire „O”.

⚠ATENȚIE: Verificați regulat cablul bujiei. Dacă acesta este deteriorat sau rupt, înlocuiți-l. În caz contrar, vă puteți electrocuta.

NOTĂ: Atunci când demontați bujia, curățați mai întâi bujia și chiulasa, pentru a împiedica pătrunderea în cilindru a murdăriei, nisipului etc.

NOTĂ: Demontați bujia după ce motorul s-a răcit suficient, pentru a evita deteriorarea orificiului filetat din cilindru.

NOTĂ: Instalați corect bujia în orificiul filetat. Dacă bujia nu este introdusă drept, orificiul filetat din cilindru va fi deteriorat.

1. Pentru a deschide capacul bujiei, ridicați-l și rotiți-l cu jumătate de tură.

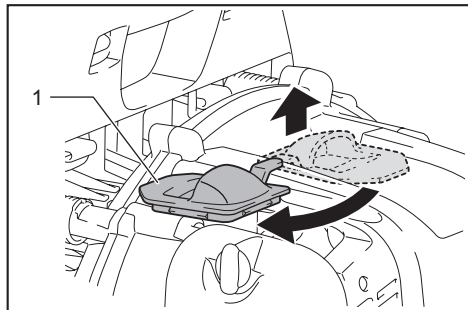

► 1. Capacul bujiei

2. Utilizați cheia fixă furnizată ca accesoriu standard pentru a demonta și instala bujia.

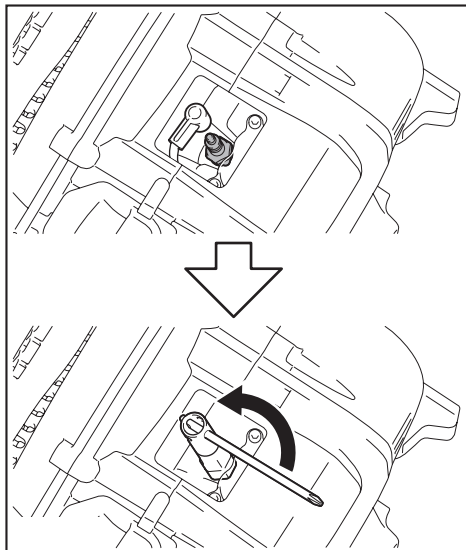

3. Spațiul corect dintre cei doi electrozi ai bujiei este de 0,7–0,8 mm. Reglați spațiul dacă acesta este prea mare sau prea mic.

Curățați temeinic sau înlocuiți bujia dacă aceasta este contaminată sau prezintă depuneri de carbon.

Pentru înlocuire, utilizați NGK CMR6H.

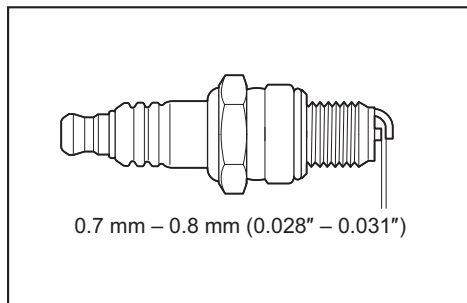

4. Pentru a închide capacul bujiei, rotiți-l cu jumătate de tură și apăsați-l în jurul piesei canelurate.

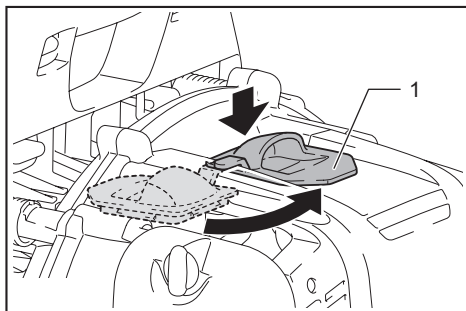

► 1. Capacul bujiei

Curățarea filtrului de carburant

⚠️ ATENȚIE: Asigurați-vă că rezervorul de carburant nu prezintă semne de deteriorare. Dacă rezervorul de carburant prezintă semne de deteriorare, solicitați imediat unui centru autorizat de service să efectueze reparațiile necesare.

NOTĂ: Curățați regulat filtrul de carburant. Un filtru de carburant infundat poate cauza probleme la pornire sau la mărirea turației motorului.

Verificați regulat filtrul de carburant, după cum urmează:

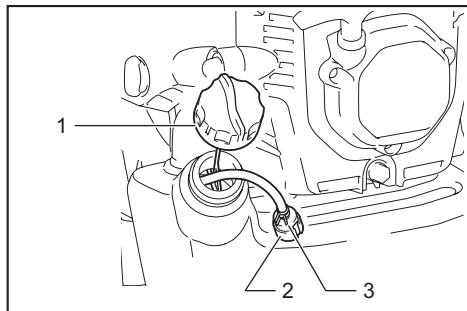

► 1. Capacul rezervorului de carburant 2. Filtrul de carburant 3. Colier de furtun

1. Scoateți capacul rezervorului de carburant și goliți complet rezervorul. Verificați dacă în interiorul rezervorului există materiale străine. Dacă este necesar, îndepărtați orice astfel de materiale.
2. Scoateți filtrul de carburant prin orificiul de alimentare cu carburant, folosind o bucată de sârmă.
3. Dacă suprafața filtrului de carburant este contaminată, curățați-o cu benzină.

NOTĂ: Urmați metoda indicată în cadrul reglementărilor locale aplicabile privind eliminarea la deșeurile a benzinei utilizate la curățarea filtrului de carburant.

NOTĂ: Înlocuiți filtrul de carburant dacă prezintă semne de contaminare excesivă.

4. După verificare, curățare sau înlocuire, introduceți filtrul de carburant în țeava de carburant și fixați-l cu colierul de furtun. Instalați filtrul de carburant în rezervorul de carburant și strângeți complet capacul rezervorului.

Reglarea turației de ralanti

⚠️ ATENȚIE: Carburatorul este reglat din fabrică. Nu reglați decât turația de ralanti. Pentru orice alte reglaje, contactați centrul autorizat de service.

Turația corectă de ralanti este de 2.800 min^{-1} (rpm). Dacă este necesar să reglați turația de ralanti, faceți acest lucru cu o șurubelniță Phillips. Dacă motorul se oprește sau nu funcționează uniform la turația de ralanti, rotiți șurubul de reglare către dreapta; turația de ralanti va crește. Dacă echipamentul generează o presiune a aerului prea mare la turația de ralanti, rotiți șurubul de reglare către stânga; turația de ralanti va scădea.

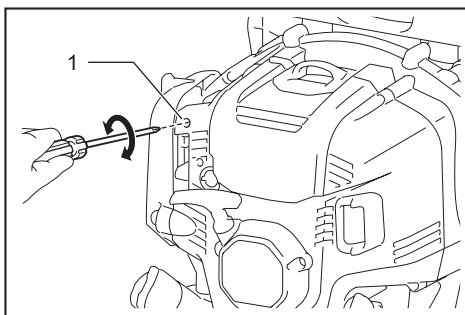

► 1. Șurub de reglare a turației de ralanti

Verificarea clapetei de accelerație

În cazul în care cablul de control este îndoit sau strivit, clapeta de accelerație nu va intra în contact cu șurubul de reglare a turației de ralanti și va împiedica funcționarea corectă la ralanti a motorului. În acest caz, re poziționați cablul de control pentru a asigura o mișcare corectă a clapetei.

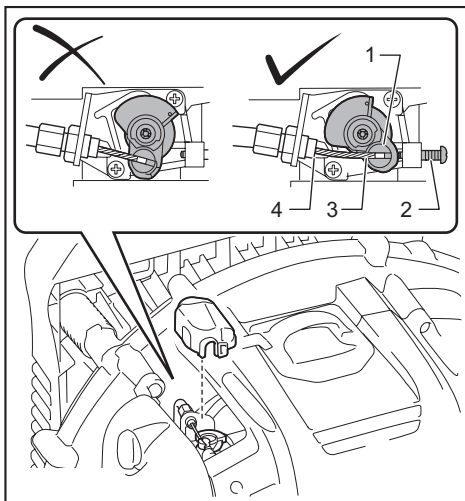

► 1. Clapeta de accelerație 2. Șurub de reglare a turației de ralanti 3. Cablul de control 4. Opritorul clapetei de accelerație

În cazul în care clapeta de accelerație nu atinge opritorul chiar dacă acționați complet trăgaciul de accelerație sau în cazul în care clapeta de accelerație nu atinge șurubul de reglare a turației de ralanti în timpul funcționării la ralanti, rotiți șurubul de reglare a cablului după cum urmează:

1. Slăbiți piulița de fixare.
2. În cazul în care clapeta de accelerație nu atinge opritorul, rotiți șurubul de reglare a cablului în sens antiorar.

În cazul în care clapeta de accelerație nu atinge șurubul de reglare a turației de ralanti, rotiți șurubul de reglare a cablului în sens antiorar.

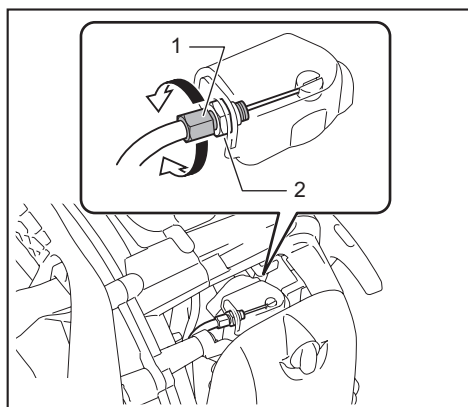

► 1. Șurubul de reglare a cablului 2. Piulița de fixare

3. Strângeți piulița de fixare pentru a fixa șurubul de reglare a cablului.
4. Verificați mișcarea supapei de accelerație. Supapa de accelerație intră în poziție conform ilustrației atunci când declanșatorul/maneta de accelerație este tras/rotită.

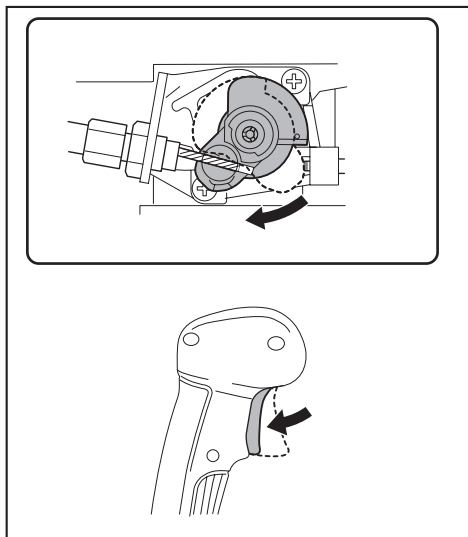

Curățarea capacului carburatorului

În cazul în care capacul carburatorului se murdărește și nu mai permite observarea clapetei de accelerație, curățați capacul carburatorului după cum urmează:

NOTĂ: Nu utilizați niciodată gazolină, benzină, diluant, alcool sau alte substanțe similare pentru curățarea capacului carburatorului. În caz contrar, acesta poate deveni mat.

1. Introduceți o șurubelniță cu cap plat prin orificiul din capacul motorului. Eliberați colierul capacului carburatorului.

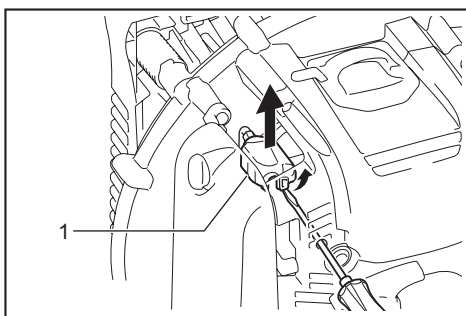

► 1. Capacul carburatorului

2. Curățați capacul carburatorului.

NOTĂ: Curățați capacul carburatorului cu o lavetă curată, umezită cu apă.

3. Instalați capacul carburatorului. Asigurați-vă că auziți un sunet specific atunci când fixați colierul capacului carburatorului în poziție.

Verificarea șuruburilor, piulițelor și a altor componente

Strângeți piulițele, șuruburile sau alte componente dacă sunt slăbite.

Verificați dacă există scurgeri de carburant sau ulei.

Înlocuiți componentele deteriorate cu unele noi, pentru o funcționare sigură.

Curățarea motorului și a admisiei de aer de răcire

Curățați motorul ștergându-l cu o lavetă din material textil.

Asigurați-vă că pe lamelele cilindrului nu se acumulează praf sau murdărie. Depunerile de praf sau murdărie pe lamele pot cauza supraîncălzirea motorului și blocarea pistonului.

Aerul suflat provine de la orificiul de admisie a aerului. Dacă debitul de aer scade în timpul funcționării, opriți motorul și verificați orificiul de admisie a aerului pentru a determina dacă este înfundat. Curățați-l dacă este necesar. Înfundarea acestui orificiu poate cauza supraîncălzirea și deteriorarea motorului.

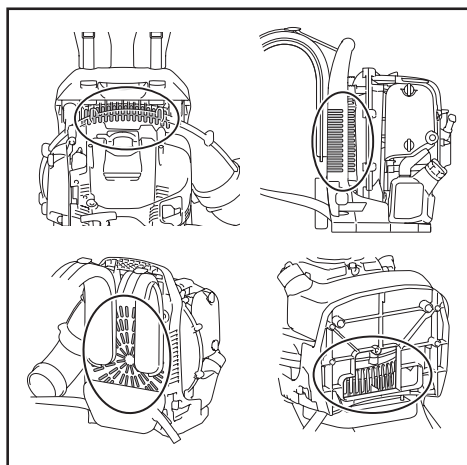

⚠ATENȚIE: Dacă echipamentul urmează a fi depozitat pe o perioadă prelungită de timp, scurgeți complet carburantul din rezervor și carburator și păstrați echipamentul într-un loc curat și uscat.

Înainte de a depozita echipamentul, goliți rezervorul de carburant și carburatorul după cum urmează:

1. Scoateți capacul rezervorului de carburant și scurgeți complet carburantul. Dacă există materiale străine în rezervorul de carburant, îndepărtați-le.
2. Scoateți filtrul de carburant prin orificiul de alimentare cu carburant, folosind o bucată de sârmă.
3. Acționați pompa de amorsare până ce aceasta se golește complet de carburant, apoi scurgeți carburantul revenit în rezervor.
4. Instalați filtrul în rezervorul de carburant și fixați corect capacul rezervorului.
5. Apoi, lăsați motorul să funcționeze până ce se oprește.
6. Demontați bujia și introduceți câteva picături de ulei de motor prin orificiul acesteia.
7. Acționați încet mânerul demarorului pentru a distribui uleiul pe întregul motor, apoi fixați bujia.
8. Depozitați echipamentul cu mânerul de transport orientat în sus.
9. Păstrați carburantul scurs într-un container special, într-un loc bine ventilat și ferit de soare.

Înlocuirea garniturilor metalice sau de cauciuc

Înlocuiți garniturile metalice și de cauciuc dacă motorul este dezasamblat.

Orice lucrări de întreținere sau reglare care nu sunt indicate și descrise în acest manual trebuie efectuate numai de către un agent de service autorizat.

Depozitarea

⚠AVERTIZARE: Înainte de a goli rezervorul de carburant, opriți motorul și așteptați răcirea acestuia. În caz contrar, există riscul de arsuri sau incendiu.

Identificarea defecțiunilor

Defecțiune	Sistem	Observație	Cauză
Motorul nu pornește sau pornește greu	Sistemul de aprindere	Sistemul de aprindere generează scântei.	Defecțiune în sistem de alimentare cu carburant sau de compresie; defect mecanic.
		Sistemul de aprindere nu generează scântei.	Comutatorul de oprire este acționat, defecțiune sau scurtcircuit al firelor, defecțiune la bujia sau conectori, defecțiune la modulul de aprindere.
	Alimentarea cu carburant	Rezervorul de carburant este plin.	Poziție incorectă a clapetei de aer, carburator defect, tub de alimentare cu carburant îndoit sau înfundat, carburant murdar.
	Compresia	Compresia nu are loc după comanda corespunzătoare.	Defecțiune la garnitura inferioară a cilindrului, garnituri deteriorate la arborele cotit, defecțiune la cilindru sau segmentii pistonului sau etanșare incorectă a bujiei.
Defecțiune mecanică		Demarorul nu se cuplează.	Arcul demarorului este rupt, piese defecte în interiorul motorului.
Probleme la pornirea la cald	-	Rezervorul este plin. Sistemul de aprindere generează scântei.	Carburator contaminat, solicitați curățarea acestuia.

Defecțiune	Sistem	Observație	Cauză
Motorul pornește, dar se oprește imediat	Alimentarea cu carburant	Rezervorul este plin.	Reglare incorectă a turației de ralanti, carburator contaminat.
			Defecțiune la ventilul de aerisire a rezervorului de carburant, circulația carburantului de alimentare este întreruptă, defecțiune la cablu sau la comutatorul de oprire.
Performanțe insuficiente	Pot fi afectate simultan mai multe sisteme	Funcționare necorespunzătoare la ralanti a motorului.	Filtru de aer contaminat, carburator contaminat, tobă de eșapament înfundată, canal de evacuare din cilindru înfundat.

Interval de verificare și întreținere

-		Înainte de utilizare	După alimentarea cu carburant	Zilnic (la 10 h)	50 h	200 h	600 h sau 2 ani, oricare interval se încheie primul	Înainte de depozitare
Ulei de motor	Verificare/umplere	○	-	-	-	-	-	-
	Înlocuire	-	-	-	○ (Nota 1)	-	-	-
Strângerea pieselor (șuruburi, piulițe)	Verificare	○	-	-	-	-	-	-
Admisia de aer de răcire	Curățare/verificare	○	-	-	-	-	-	-
Rezervorul de carburant	Curățare/verificare	○	-	-	-	-	-	-
	Scurgerea carburantului	-	-	-	-	-	-	○ (Nota 3)
Declanșatorul/maneta de accelerație	Verificarea funcționării	-	○	-	-	-	-	-
Oprirea motorului	Verificarea funcționării	-	○	-	-	-	-	-
Reglarea turației de ralanti	Verificare/reglare	-	○	-	-	-	-	-
Filtrul de aer	Curățare	-	-	○	-	-	-	-
	Verificare/înlocuire conform necesităților	-	-	-	-	○	-	-
Cablu de control	Verificare/reglare	-	-	○	-	-	-	-
	Verificare/înlocuire conform necesităților	-	-	-	-	○ (Nota 2)	-	-
Bujie	Verificare/reglarea spațiului conform necesităților	-	-	○	-	-	-	-
	Curățare/înlocuire conform necesităților	-	-	-	-	○	-	-
Cablu bujiei	Verificare/înlocuire conform necesităților	-	-	-	-	○ (Nota 2)	-	-
	Verificare	-	-	○	-	-	-	-
Teava de carburant	Verificare	-	-	○	-	-	-	-
	Înlocuire	-	-	-	-	○ (Nota 2)	-	-

		Înainte de utilizare	După alimentarea cu carburant	Zilnic (la 10 h)	50 h	200 h	600 h sau 2 ani, oricare interval se încheie primul	Înainte de depozitare
Filtrul de carburant	Curățare/înlocuire conform necesităților	-	-	-	○	-	-	-
Tubul de ulei	Verificare	-	-	-	-	○ (Nota 2)	-	-
Jocul supapelor (de admisie și evacuare)	Verificare/reglare	-	-	-	-	○ (Nota 2)	-	-
Tobă de eșapament	Verificare/curățare	-	-	-	-	○ (Nota 2)	-	-
Camera de combustie/supapa/orificiul	Verificare/curățare	-	-	-	-	○ (Nota 2)	-	-
Motorul	Recondiționare	-	-	-	-	-	○ (Nota 2)	-
Carburator	Scurgerea carburantului	-	-	-	-	-	-	○ (Nota 3)

Nota 1: Efectuați prima înlocuire după 20 h de funcționare.

Nota 2: Pentru verificare, contactați un agent autorizat de service sau un atelier de reparații.

Nota 3: După golirea rezervorului de carburant, lăsați motorul să funcționeze pentru a elimina carburantul din carburator.

DEPANARE

Înainte de a solicita reparații, efectuați personal o inspecție a echipamentului. Dacă detectați o problemă care nu este discutată în manual, nu încercați să demontați scula. Solicitați unui centru autorizat de service Dolmar/Makita să facă acest lucru și utilizați întotdeauna piese de schimb Dolmar/Makita pentru reparații.

Stare de anomalitate	Cauză probabilă (defecțiune)	Remediu
Motorul nu pornește.	Nu ați acționat pompa de amorsare.	Acționați-o de 7–10 ori.
	Viteză redusă de acționare a șnurului demarorului.	Trageți cu putere.
	Lipsa carburantului.	Efectuați alimentarea cu carburant.
	Filtru de carburant înfundat.	Curățați filtrul de combustibil sau înlocuiți-l cu unul nou.
	Tub de carburant îndoit.	Îndreptați tubul de carburant.
	Carburant deteriorat.	Carburantul deteriorat îngreunează pornirea. Înlocuiți cu carburant nou. (Interval recomandat de înlocuire: 1 lună)
	Aspirație excesivă a carburantului.	Aduceți maneta de accelerație din poziția de viteză medie în poziția de viteză înaltă și trageți mânerul demarorului până ce motorul pornește. Dacă motorul continuă să nu pornească, demontați bujia, uscați electrozii și asamblați totul în poziția inițială. Apoi, porniți motorul conform indicațiilor.
	Capacul bujiei este desprins.	Fixați-l corect.
	Bujia este contaminată.	Curățați bujia.
	Spațiu incorect între electrozii bujiei.	Reglați spațiul.
	Altă problemă la bujie.	Înlocuiți bujia.
	Probleme la carburator.	Solicitați centrului nostru de service autorizat să îl inspecteze și să îl repare.
	Mânerul demarorului nu poate fi tras.	Solicitați centrului nostru de service autorizat să îl inspecteze și să îl repare.
Problemă la componentele interne ale motorului.	Solicitați centrului nostru de service autorizat să îl inspecteze și să îl repare.	

Stare de anomalitate	Cauză probabilă (defecțiune)	Remediu
Motorul se oprește la scurt timp după pornire. Turația motorului nu crește.	Încălzire insuficientă.	Efectuați operația de încălzire.
	Maneta clapetei de aer se află în poziția „CLOSE” (Închidere), deși motorul este încălzit.	Aduceți maneta în poziția „OPEN” (Deschidere).
	Filtru de carburant înfundat.	Curățați filtrul de carburant.
	Filtru de aer contaminat sau înfundat.	Curățați filtrul de aer.
	Cablu de control desprins.	Fixați corect cablul de control.
	Problemă la componentele interne ale motorului.	Solicitați centrului nostru de service autorizat să îl inspecteze și să îl repare.
Accelerația nu revine la turația de ralanti.	Poziție incorectă a clapetei de accelerație.	Repoziționați cablul de control. Reglați poziția clapetei de accelerație rotind șurubul de reglare a cablului.
Motorul nu se oprește. ⇒ Aduceți motorul la turația de ralanti și apoi aduceți maneta clapetei de aer în poziția „CLOSE” (Închidere).	Conector desprins.	Fixați corect conectorul.
	Probleme în sistemul electric.	Solicitați centrului nostru de service autorizat să îl inspecteze și să îl repare.

INHALTSVERZEICHNIS

TECHNISCHE DATEN.....	146	VOR DEM STARTEN DES MOTORS	153
WICHTIGE SICHERHEITSVORSCHRIFTEN	147	BETRIEB	155
BEZEICHNUNG DER TEILE	151	WARTUNG	158
MONTAGE.....	152	FEHLERSUCHE	166

TECHNISCHE DATEN

Modell:		MG5300.4
Drosseltyp		Rohrdrossel
Trockengewicht	ohne Blasrohr / mit Kissen	8,9 kg
	mit Blasrohr	9,8 kg - 10,0 kg
Abmessungen (ohne Blasrohr, L × B × H)		320 mm x 450 mm x 475 mm
Luftstromgeschwindigkeit	(mit langem Rohr, Runddüse)	81 m/s
	(mit kurzem Rohr, Runddüse)	82 m/s
Luftvolumenstrom	(mit langem Rohr, Runddüse)	15 m ³ /Minute
	(mit kurzem Rohr, Runddüse)	15 m ³ /Minute
Maximale Motordrehzahl		6.400 min ⁻¹
Leerlaufdrehzahl		2.800 min ⁻¹
Hubraum		52,5 cm ³
Motortyp		Luftgekühlter Einzylinder-Viertaktmotor
Kraftstoff		Kraftfahrzeugbenzin
Kraftstofftank-Inhalt		1.800 cm ³
Motoröl		Öl nach API-Klassifikation SAE 10W-30 Klasse SF oder höher (Motoröl für Kfz-Viertaktmotor)
Motorölmenge		140 cm ³
Vergaser		Membranvergaser
Zündkerze		NGK CMR6H
Elektrodenabstand		0,7 mm - 0,8 mm

- Wir behalten uns vor, Änderungen der technischen Daten im Zuge der Entwicklung und des technischen Fortschritts ohne vorherige Ankündigung vorzunehmen.
- Die technischen Daten können von Land zu Land unterschiedlich sein.
- Das Gewicht kann abhängig von den Aufsätzen unterschiedlich sein.

Vibrationen

















Modell				MG5300.4	
Vibrationen nach EN15503	Rechter Handgriff	a _{h_v eq}	Langes Rohr	mit Runddüse	2,2 (m/s ²)
				mit Flachdüse	2,9 (m/s ²)
			Kurzes Rohr	mit Runddüse	2,2 (m/s ²)
				mit Flachdüse	2,5 (m/s ²)
Messunsicherheit K				0,6 (m/s ²)	

Geräusch

Modell		MG5300.4
Durchschnittlicher Schalldruckpegel nach EN15503	L _{PA eq}	96,0 (dB(A))
	Messunsicherheit K	0,4 (dB(A))
Durchschnittlicher Schallleistungspegel nach EN15503	L _{WA eq}	102,5 (dB(A))
	Messunsicherheit K	1,6 (dB(A))

Symbole

Nachfolgend werden die für das Gerät verwendeten Symbole beschrieben. Machen Sie sich vor der Benutzung mit ihrer Bedeutung vertraut.

	Besondere Umsicht und Aufmerksamkeit erforderlich.
	Betriebsanleitung lesen.
	Verboten!
	Nicht rauchen.
	Keine offenen Flammen.
	Schutzhandschuhe tragen.
	Augen- und Gehörschutz tragen.
	Heiße Oberflächen - Verbrennungen von Fingern oder Händen.
	Umstehende Personen fern halten.
	Den Arbeitsbereich von Personen und Tieren frei halten.
	Kraftstoff (Benzin)
	Motor - manueller Start.
	Motor abstellen.
	Erste Hilfe
	Ein/Start
	Aus/Stopp
	Langes Haar kann einen Unfall durch Erfassen verursachen.

EG-Konformitätserklärung

Nur für europäische Länder

Die EG-Konformitätserklärung ist als Anhang A in dieser Bedienungsanleitung enthalten.

WICHTIGE SICHERHEITSVORSCHRIFTEN

Allgemeine Vorschriften

1. **Damit korrekter und sicherer Betrieb gewährleistet ist, muss der Benutzer diese Betriebsanleitung lesen, verstehen und befolgen, um sich mit der Handhabung des Blasgerätes vertraut zu machen. Unzureichend informierte Benutzer können sich und andere Personen durch unsachgemäßen Gebrauch gefährden.**
2. **Es ist ratsam, das Blasgerät nur an Personen zu verleihen, die erwiesenermaßen Erfahrung im Umgang mit Blasgeräten haben.**
3. **Beim Verleihen des Blasgerätes ist auch stets die Betriebsanleitung auszuhändigen.**
4. **Erstmalige Benutzer sollten eine Grundeinführung vom Händler erhalten, um sich mit der Handhabung eines Blasgerätes vertraut zu machen.**
5. **Kinder und Jugendliche unter 18 Jahren dürfen das Blasgerät nicht benutzen. Personen über 16 Jahren ist jedoch die Benutzung des Gerätes für Ausbildungszwecke nur unter direkter Aufsicht eines qualifizierten Ausbilders gestattet.**
6. **Benutzen Sie Blasgeräte mit äußerster Sorgfalt und Aufmerksamkeit.**
7. **Betreiben Sie das Blasgerät nur, wenn Sie sich in guter körperlicher Verfassung befinden.**
8. **Führen Sie alle Arbeiten gewissenhaft und sorgfältig durch. Der Benutzer ist gegenüber Dritten verantwortlich.**
9. **Benutzen Sie das Blasgerät niemals unter dem Einfluss von Alkohol oder Drogen.**

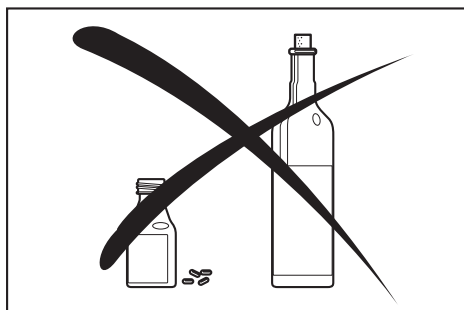

10. **Benutzen Sie das Gerät nicht, wenn Sie müde sind.**
11. **Bewahren Sie diese Anleitung für spätere Bezugnahme auf.**
12. **Beachten und befolgen Sie alle relevanten Unfallverhütungsvorschriften, die von den Arbeitgeberverbänden und Versicherungsgesellschaften herausgegeben wurden. Nehmen Sie keine Abänderungen am Blasgerät vor, weil dadurch Ihre Sicherheit gefährdet wird.**
13. **Nehmen Sie keinesfalls Abänderungen am Gerät vor. Dadurch können gefährliche Unfälle oder Personenschäden verursacht werden.**

Persönliche Schutzausrüstung

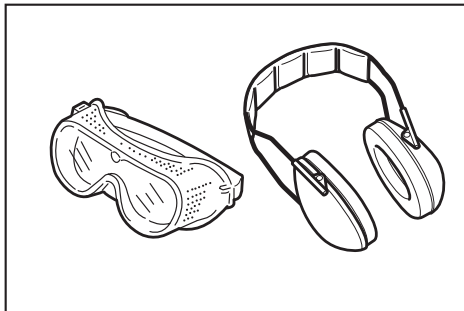

1. Die Kleidung soll zweckmäßig und angemessen, d. h. eng anliegend, aber nicht hinderlich sein. Tragen Sie keine Schmucksachen, Kleidungsstücke oder lange Haare, die in den Lufteinlass eingesaugt werden könnten.
2. Um Verletzungen von Kopf, Augen, Händen oder Füßen sowie Gehörschäden zu vermeiden, müssen die folgenden Schutzvorrichtungen und Schutzkleidung während der Arbeit mit dem Blasergerät verwendet werden.
3. Die Kleidung sollte robust und eng anliegend sein, aber dennoch vollkommene Bewegungsfreiheit gewähren. Vermeiden Sie locker sitzende Jacken, ausgestellte oder umgeschlagene Hosen, Schals, offenes langes Haar oder Gegenstände, die in den Lufteinlass gesaugt werden könnten. Tragen Sie einen Overall oder eine lange Hose, um Ihre Beine zu schützen. Tragen Sie keine Shorts.
4. Motorprodukte sind im Allgemeinen laut, und ihr Geräusch kann Gehörschäden verursachen. Tragen Sie Gehörschutz (Ohrenstöpsel oder Ohrschützer) zum Schutz Ihres Gehörs. Langzeit- und Dauerbenutzer sollten ihr Gehör regelmäßig überprüfen lassen.
5. Die Verwendung von Handschuhen bei der Arbeit mit dem Blasergerät wird empfohlen. Feste Schuhe mit rutschfesten Sohlen tragen.
6. Angemessener Augenschutz ist ein Muss. Obwohl der Auslass vom Bediener weg gerichtet ist, können Querschläger und Rückpraller während des Betriebs des Blasergerätes auftreten.

7. Betreiben Sie ein Blasergerät nur mit einer Schutzbrille oder einer vorschriftsmäßigen Sicherheitsbrille mit geeignetem Ober- und Seitenschutz, die der Norm EN166 und den Vorschriften Ihres Landes entspricht.
8. Um die mit dem Einatmen von Staub verbundene Verletzungsgefahr zu verringern, verwenden Sie eine Atemschutzmaske bei staubigen Verhältnissen.

Verwendungszweck

Das Werkzeug ist für das Wegblasen von Staub vorgesehen.

Starten des Blasergerätes

1. Vergewissern Sie sich, dass sich keine Kinder oder andere Personen innerhalb eines Arbeitsradius von 15 m aufhalten, und achten Sie auch auf Tiere in der näheren Umgebung.

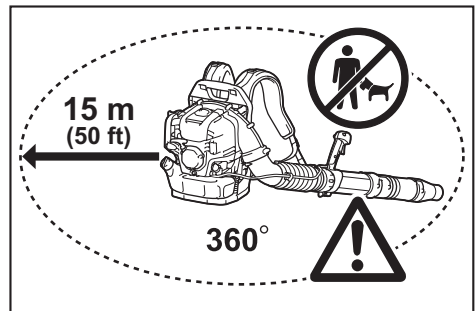

2. Prüfen Sie vor der Benutzung immer, ob das Blasergerät betriebssicher ist:
 - Prüfen Sie die Sicherheit des Gashebels. Der Gashebel sollte auf reibungslose und leichtgängige Betätigung überprüft werden.
 - Prüfen Sie, ob die Gashebelsperre einwandfrei funktioniert.
 - Vergewissern Sie sich, dass die Handgriffe sauber und trocken sind, und überprüfen Sie die Funktion des Ein-Aus-Schalters. Halten Sie die Handgriffe frei von Öl und Kraftstoff.
3. Starten Sie das Blasergerät nur gemäß den Anweisungen. Verwenden Sie kein anderes Verfahren zum Starten des Motors.

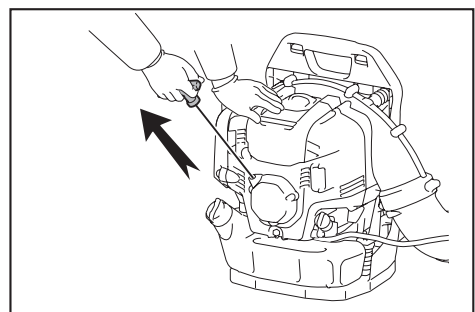

4. Verwenden Sie das Blasergerät und die mitgelieferten Werkzeuge nur für die angegebenen Anwendungen.
5. Starten Sie den Blaserätomotor erst, nachdem das Gerät vollständig montiert worden ist. Der Betrieb des Gerätes ist nur zulässig, wenn alle vorgeschriebenen Zubehörteile montiert sind.
6. Im Falle einer Motorstörung ist der Motor sofort abzustellen.
7. Wenn Sie mit dem Blasergerät arbeiten, umschließen Sie den Handgriff immer fest mit Ihren Fingern, und halten Sie den Steuergriff zwischen Daumen und Zeigefinger. Halten Sie Ihre Hand in dieser Position, damit Sie Ihre Maschine jederzeit unter Kontrolle haben. Vergewissern Sie sich, dass Ihr Steuergriff in gutem Zustand und frei von Feuchtigkeit, Pech, Öl oder Fett ist.
8. Achten Sie stets auf sicheren, ausgewogenen Stand.
9. Tragen Sie das Blasergerät während der Arbeit richtig auf beiden Schultern. Tragen Sie das Blasergerät nicht mit nur einem Schulterriemen. Anderenfalls kann es zu Personenschaden kommen.
10. Betreiben Sie das Blasergerät stets so, dass Sie keine Abgase einatmen. Lassen Sie den Motor niemals in geschlossenen Räumen laufen (Erstickungs- und Gasvergiftungsgefahr). Kohlenmonoxid ist ein geruchloses Gas. Achten Sie stets auf ausreichende Belüftung.
11. Stellen Sie den Motor ab, wenn Sie sich ausruhen oder das Blasergerät unbeaufsichtigt lassen. Stellen Sie das Gerät an einem sicheren Ort auf, um Gefahr für andere Personen, Entzündung von brennbaren Materialien oder Beschädigung der Maschine zu verhindern.
12. Legen Sie das heiße Blasergerät niemals auf trockenes Gras oder brennbare Materialien.
13. Alle mit der Maschine gelieferten Schutzteile und Schutzhauben müssen während des Betriebs benutzt werden.
14. Betreiben Sie den Motor niemals mit schadhaftem Schalldämpfer.

in eine sichere Position, um Auslaufen von Kraftstoff zu vermeiden.

3. Wenn Sie das Blasergerät transportieren, vergewissern Sie sich, dass der Kraftstofftank vollkommen leer ist.
4. Heben Sie das Blasergerät zum Tragen am Tragegriff hoch. Ziehen Sie das Blasergerät nicht an der Düse, am Rohr oder an anderen Teilen.
5. Halten Sie das Blasergerät während des Transports mit festem Griff.
6. Wenn Sie das Blasergerät transportieren, beugen Sie Ihre Knie, und achten Sie darauf, dass Sie Ihre Schultern und Lendenwirbelsäule nicht überlasten.

Auftanken

1. Schalten Sie den Motor beim Auftanken ab, halten Sie ihn von offenen Flammen fern, und unterlassen Sie Rauchen.

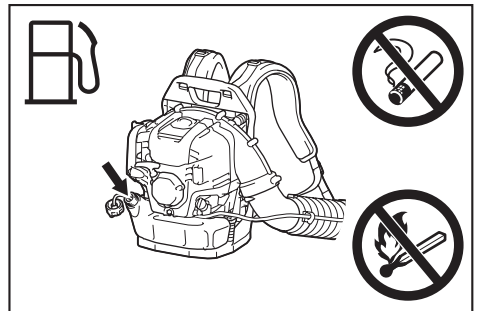

2. Vermeiden Sie Hautkontakt mit Erdölprodukten. Atmen Sie keine Kraftstoffdämpfe ein. Tragen Sie beim Auftanken stets Schutzhandschuhe. Die Schutzkleidung ist in regelmäßigen Abständen zu wechseln und zu reinigen.
3. Achten Sie darauf, weder Kraftstoff noch Öl zu verschütten, um Bodenverschmutzung zu verhüten (Umweltschutz). Reinigen Sie das Blasergerät sofort, nachdem Kraftstoff verschüttet worden ist. Lassen Sie nasse Tücher trocknen, bevor Sie sie in einem ordnungsgemäß abgedeckten Behälter entsorgen, um Selbstentzündung zu verhüten.
4. Achten Sie darauf, dass kein Kraftstoff mit Ihrer Kleidung in Berührung kommt. Wechseln Sie Ihre Kleidung sofort, falls Kraftstoff darauf verschüttet worden ist (Brandgefahr).
5. Überprüfen Sie den Tankdeckel in regelmäßigen Abständen, um sicherzustellen, dass er fest verschlossen bleibt.
6. Ziehen Sie den Kraftstofftankdeckel sorgfältig fest. Wechseln Sie den Standort zum Starten des Motors (mindesten 3 m vom Ort des Auftankens entfernt).

Transport

1. Schalten Sie den Motor vor dem Transport ab.

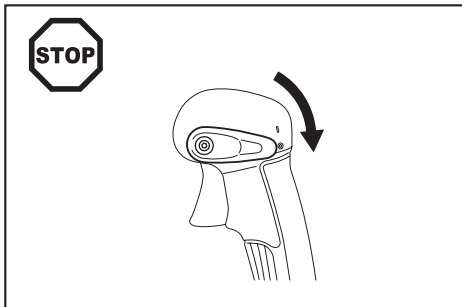

2. Bringen Sie das Blasergerät während des Transports mit einem Auto oder Lastwagen

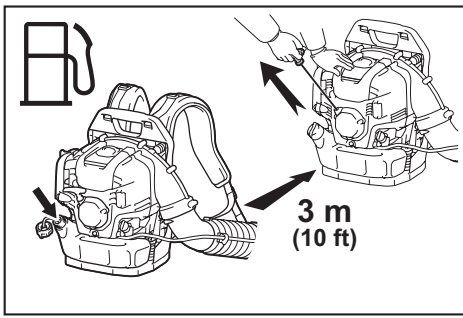

7. Betanken Sie die Maschine niemals in geschlossenen Räumen. Kraftstoffdämpfe sammeln sich in Bodennähe an (Explosionsgefahr).
8. Transportieren und lagern Sie Kraftstoff nur in zugelassenen Behältern. Achten Sie darauf, dass gelagerter Kraftstoff für Kinder unzugänglich ist.
9. Versuchen Sie nicht, einen heißen oder laufenden Motor zu betanken.
10. Füllen Sie nicht mehr Kraftstoff ein, als in „TECHNISCHE DATEN“ angegeben.

Betriebsmethode

1. Benutzen Sie das Blasergerät nur bei guten Licht- und Sichtverhältnissen. Nehmen Sie sich vor schlüpfrigen oder nassen Bereichen, Eis und Schnee (Rutschgefahr) sowie Engstellen in Acht. Achten Sie stets auf sicheren Stand.
2. Arbeiten Sie niemals auf instabilen Flächen oder in steilem Gelände.
3. Arbeiten Sie nicht auf Leitern oder an hohen Orten. Anderenfalls kann es zu Personenschäden kommen.
4. Um Verletzungsgefahr zu reduzieren, richten Sie den Luftstrahl nicht auf Umstehende, da der hohe Druck des Luftstrahls Augen verletzen und kleine Objekte mit hoher Geschwindigkeit hochschleudern kann.
5. Führen Sie niemals irgendwelche Fremdkörper in den Lufteinlass der Maschine oder die Düse des Blasergerätes ein. Dadurch wird das Gebläserad beschädigt, was schwere Verletzungen der Bedienungsperson oder von Umstehenden zur Folge haben kann, weil der Fremdkörper oder Bruchstücke mit hoher Geschwindigkeit herausgeschleudert werden.
6. Achten Sie auf die Windrichtung, d. h., arbeiten Sie nicht gegen den Wind.
7. Um Stolpergefahr und Verlust der Kontrolle zu reduzieren, gehen Sie nicht rückwärts, während Sie die Maschine betreiben.
8. Stellen Sie stets den Motor ab, bevor Sie das Gerät reinigen oder warten oder Teile austauschen.
9. Machen Sie eine Pause, um durch Müdigkeit verursachten Verlust der Kontrolle zu verhindern. Wir empfehlen, jede Stunde eine Pause von 10 bis 20 Minuten einzulegen.
10. Betreiben Sie die Maschine nicht in der Nähe eines Fensters usw.

11. Um physikalische Einflüsse durch Vibration und/oder Gehörschäden zu verringern, betreiben Sie die Maschine möglichst mit niedriger Drehzahl, und begrenzen Sie die Betriebszeit.
12. Betreiben Sie die Maschine nur zu zumutbaren Zeiten. Betreiben Sie das Blasergerät nicht früh morgens oder spät nachts, wenn Personen gestört werden könnten.
13. Es wird empfohlen, Rechen und Besen zu benutzen, um Unrat vor dem Blasen aufzulockern.
14. Bevor Sie mit dem Blasen beginnen, sollten Sie Oberflächen bei staubigen Bedingungen nötigenfalls leicht anfeuchten oder einen Wassersprüher verwenden.
15. Stellen Sie die Länge der Blasdüse so ein, dass der Luftstrom nahe am Boden arbeiten kann.
16. Um den Schalldruckpegel zu verringern, begrenzen Sie die Anzahl der gleichzeitig verwendeten Geräte.
17. Nach der Benutzung von Blasergeräten und anderer Ausrüstung: SÄUBERN! Werfen Sie Unrat in Mülltonnen.
18. Drehen Sie den Motor nicht unnötig hoch. Anderenfalls können weggeblasene Objekte Personenschäden verursachen.
19. Der Abgasschalldämpfer wird während des Betriebs heiß. Vermeiden Sie eine Berührung des heißen Abgasschalldämpfers. Anderenfalls kann es zu Hautverbrennungen kommen.
20. Betreiben Sie die Maschine nicht in explosiven Umgebungen, wie z. B. in Gegenwart von brennbaren Flüssigkeiten, Gasen oder Staub. Die Maschine erzeugt Funken, die den Staub oder die Dämpfe entzünden können.

Wartungsvorschriften

1. Seien Sie freundlich zur Umwelt. Betreiben Sie das Blasergerät mit möglichst wenig Lärmerzeugung und Verschmutzung. Überprüfen Sie insbesondere die korrekte Einstellung des Vergasers.
2. Reinigen Sie das Blasergerät in regelmäßigen Abständen, und stellen Sie sicher, dass alle Schrauben und Muttern einwandfrei festgezogen sind.
3. Unterlassen Sie das Warten oder Lagern des Blasergerätes in der Nähe von offenen Flammen, Funken usw.

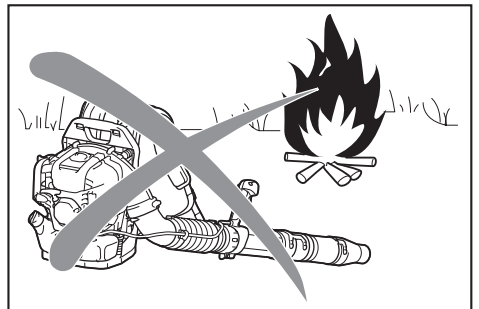

4. Lagern Sie das Blasergerät stets mit leerem Kraftstofftank in einem gut belüfteten und verschlossenen Raum.

5. Die Durchführung von Wartungs- oder Reparaturarbeiten durch den Benutzer beschränkt sich auf die in dieser Anleitung beschriebenen Arbeiten. Alle übrigen Arbeiten sind von einer Vertragswerkstatt durchzuführen.
6. Verwenden Sie nur Original-Ersatzteile und -Zubehörteile von Makita/Dolmar. Die Verwendung nicht zugelassener Zubehörteile und Werkzeuge kann zu Unfällen und Verletzungen führen. Makita/Dolmar übernimmt keine Haftung für Unfälle oder Schäden, die durch den Gebrauch nicht zugelassener Vorrichtungen oder Zubehörteile verursacht werden.
7. Unsachgemäße Reparatur und schlechte Wartung können die Lebensdauer des Gerätes verkürzen und das Unfallrisiko erhöhen.

Erste Hilfe

1. Sorgen Sie dafür, dass bei einem Unfall ein gut bestückter Erste-Hilfe-Kasten in der Nähe des Arbeitsplatzes verfügbar ist. Dem Erste-Hilfe-Kasten entnommenes Material ist sofort wieder aufzufüllen.
2. Wenn Sie Hilfe anfordern, machen Sie bitte folgende Angaben:
 - Ort des Unfalls
 - Art des Unfalls
 - Zahl der Verletzten
 - Art der Verletzungen
 - Ihr Name

BEZEICHNUNG DER TEILE

MG5300.4

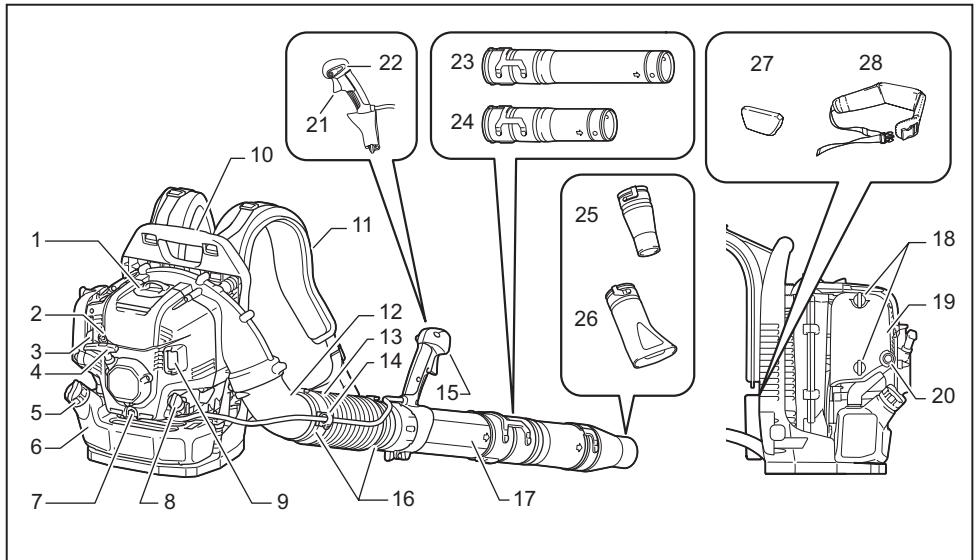

1	Zündkerzendeckel	9	Schalldämpfer	17	Schwenkrohr	25	Runddüse
2	Vereisungsschutzhebel	10	Tragegriff	18	Knopfschraube (der Luftfilterabdeckung)	26	Flachdüse (Sonderzubehör)
3	Chokehebel	11	Schulterriemen	19	Luftfilterabdeckung	27	Polster (Sonderzubehör)
4	Startergriff	12	Kniestück	20	Anlasseinspritzpumpe	28	Hüftgurt (Sonderzubehör)
5	Kraftstofftankdeckel	13	Flexibles Rohr	21	Gasabzug	-	-
6	Kraftstofftank	14	Seilzughalter	22	Drehzahlsteuerhebel	-	-
7	Ölablassschraube	15	Steuergriff	23	Langes Rohr (Sonderzubehör)	-	-
8	Öldeckel	16	Schlauchscheile	24	Kurzes Rohr (Sonderzubehör)	-	-

- Das Standardzubehör kann von Land zu Land unterschiedlich sein.

MONTAGE

⚠ VORSICHT: Bevor Sie irgendwelche Arbeiten am Blasergerät durchführen, sollten Sie stets den Motor abstellen und den Zündkerzenstecker von der Zündkerze abziehen.

⚠ VORSICHT: Starten Sie das Blasergerät erst, nachdem es vollständig zusammengebaut worden ist.

⚠ VORSICHT: Tragen Sie stets Schutzhandschuhe.

Zusammenbauen der Blaserohre

1. Führen Sie das Schwenrohr in das flexible Rohr ein, und ziehen Sie die Teile mit der Schlauchschelle fest.

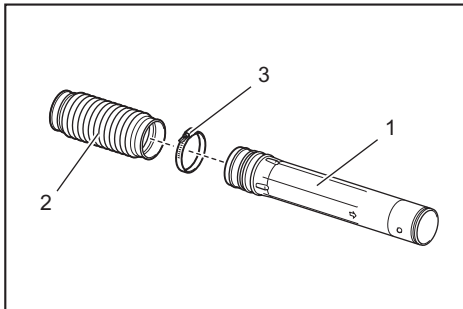

- 1. Schwenrohr 2. Flexibles Rohr
3. Schlauchschelle

2. Lösen und entfernen Sie die Klemmschraube.

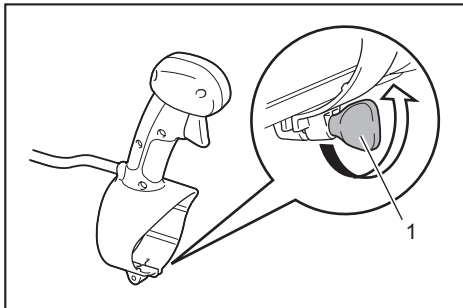

- 1. Klemmschraube

Achten Sie beim Montieren des Steuergriffs darauf, dass der Seilzug nicht verdreht wird.

3. Montieren Sie den Steuergriff/die Griffstangeneinheit am Schwenrohr, und ziehen Sie die Teile mit der Klemmschraube fest.

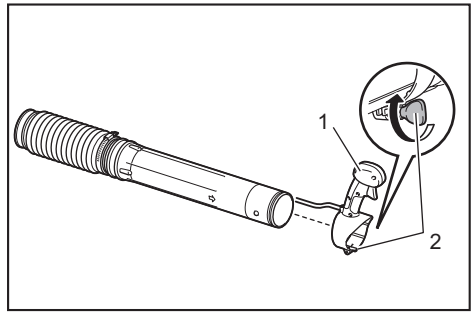

- 1. Steuergriff 2. Klemmschraube

4. Das flexible Rohr am Kniestück anbringen.

Führen Sie das Kniestück in das flexible Rohr ein. Bringen Sie den Seilzughalter zwischen Schlauchschelle und flexiblem Rohr an. Ziehen Sie Seilzughalter, flexibles Rohr und Kniestück mit der Schlauchschelle fest. Setzen Sie den Steuerseilzug auf den Seilzughalter, und schließen Sie den Seilzughalter.

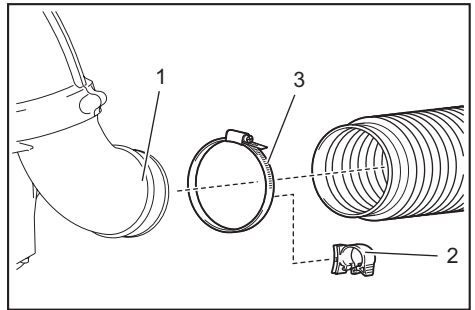

- 1. Kniestück 2. Seilzughalter 3. Schlauchschelle

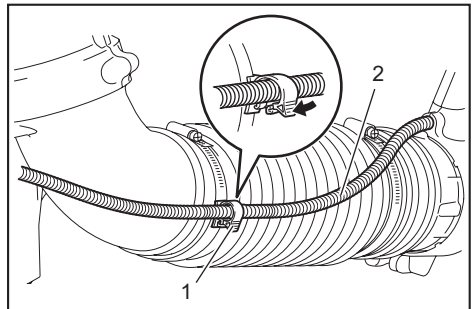

- 1. Seilzughalter 2. Steuerseilzug

5. Bringen Sie das lange/kurze Rohr am Schwenrohr an. Drehen Sie das lange/kurze Rohr im Uhrzeigersinn, um es zu verriegeln. Bringen Sie dann die Blasdüse am langen/kurzen Rohr an. Drehen Sie die Blasdüse im Uhrzeigersinn, um sie zu verriegeln.

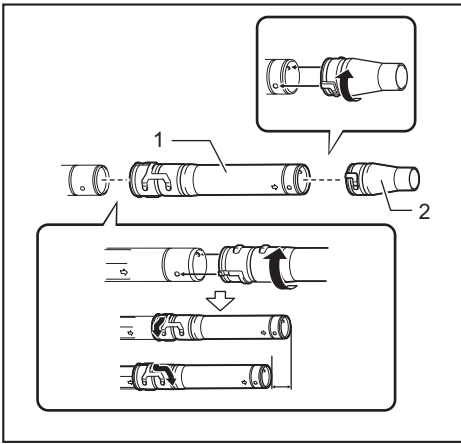

► 1. Langes/Kurzes Rohr 2. Blasdüse

6. Stellen Sie sicher, dass alle Klemmen fest sitzen. Prüfen Sie, ob sich die Drosselklappe zusammen mit der Bewegung des Gasabzugs korrekt bewegt.

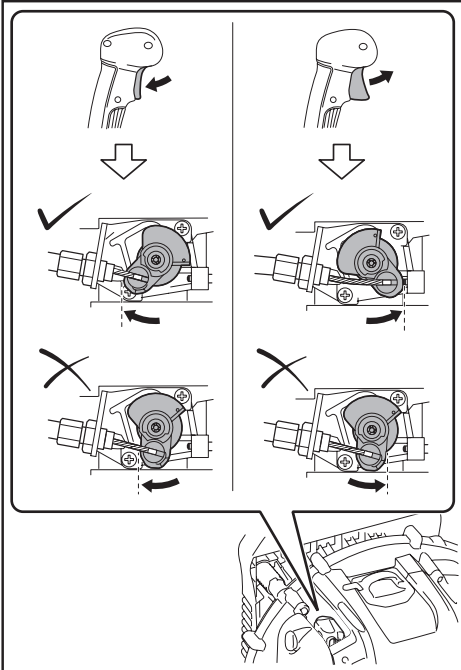

Falls sich der Gasabzug nicht vollständig betätigen lässt oder nicht zur korrekten Position zurückkehrt, nehmen Sie auf den Abschnitt WARTUNG für die Einstellung der Drosselklappe Bezug.

VOR DEM STARTEN DES MOTORS

Überprüfen und Nachfüllen von Motoröl

⚠ VORSICHT: Stellen Sie vor dem Nachfüllen von Motoröl den Motor ab, und warten Sie, bis er abgekühlt ist. Andernfalls kann es zu Hautverbrennungen kommen.

ANMERKUNG: Die Verwendung von verdorbenem Öl verursacht Startschwierigkeiten.

ANMERKUNG: Entfernen Sie Staub oder Schmutz im Bereich der Öleinfüllöffnung, bevor Sie den Öldeckel abnehmen. Halten Sie außerdem den abgenommenen Öldeckel von Sand oder Staub frei. Andernfalls kann am Öldeckel haftender Sand oder Staub unregelmäßige Ölzirkulation oder Verschleiß von Motorteilen verursachen, was zu Störungen führt.

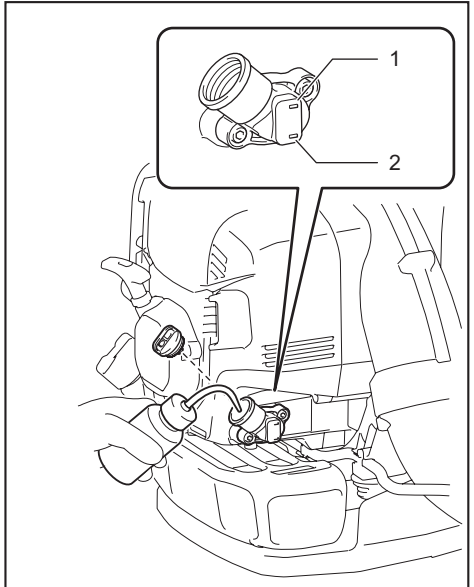

► 1. Maximalpegelmarkierung
2. Minimalpegelmarkierung

Überprüfung

Setzen Sie das Blasgerät auf einer ebenen Fläche ab, und entfernen Sie den Öldeckel. Vergewissern Sie sich, dass sich der Ölstand zwischen der Maximal- und Minimalpegelmarkierung befindet. Falls der Ölstand nicht am Minimalpegel steht, füllen Sie neues Öl nach. Wechseln Sie das Öl, sobald es schmutzig wird oder seine Farbe beträchtlich ändert. (Angaben zu Ölwechselverfahren und Häufigkeit finden Sie unter „Motorölwechsel“.)

Nachfüllen

Setzen Sie das Blasergerät auf einer ebenen Fläche ab, und entfernen Sie den Öldeckel.
Füllen Sie Öl bis zur Obergrenze des Ölstandanzeigers ein.

Im Durchschnitt muss Motoröl nach jeweils 20 Betriebsstunden (jeweils 10 - 15 Betankungen) nachgefüllt werden.

Empfohlenes Öl

- Original-Makita/Dolmar-4-Takt-Motoröl oder
- Öl nach API-Klassifikation SAE 10W-30 Klasse SF oder höher (Motoröl für Kfz-Viertaktmotor)

Ölmenge

Ölfüllmenge: ca. 140 ml

ANMERKUNG: Lagern Sie das Blasergerät in aufrechter Stellung auf einer ebenen Fläche. Der Ölstandanzeiger zeigt nicht die korrekte Ölmenge an, wenn das Blasergerät schräg steht und Öl in den Motor fließt. Dies kann zu Überfüllen von Öl führen.

ANMERKUNG: Vermeiden Sie Überfüllen von Öl. Überschüssiges Öl kann aus der Ventilationsöffnung des Luftfilters auslaufen und die umliegenden Teile verschmutzen, oder weißer Rauch kann durch Verbrennung von Öl erzeugt werden.

Nach dem Auffüllen von Öl

Wischen Sie verschüttetes Öl mit einem Lappen auf.

Kraftstoffzufuhr

⚠️ WARNUNG: Stellen Sie vor dem Auftanken den Motor ab, und warten Sie, bis er abgekühlt ist. Anderenfalls kann es zu Entzündung, Brand oder Hautverbrennungen kommen.

⚠️ WARNUNG: Das Auftanken muss an einem feuerfreien Ort erfolgen, um Entzündung oder Brand zu verhindern. Bringen Sie niemals Feuer (brennende Zigaretten usw.) in die Nähe des Auftankortes.

⚠️ WARNUNG: Tanken Sie auf einer ebenen Fläche auf. Tanken Sie nicht auf einem instabilen Platz auf. Tanken Sie bei guten Licht- und Sichtverhältnissen auf.

⚠️ WARNUNG: Öffnen Sie den Kraftstofftankdeckel langsam. Anderenfalls kann Kraftstoff durch den internen Druck herauspritzen.

⚠️ WARNUNG: Achten Sie darauf, keinen Kraftstoff zu verschütten. Wischen Sie verschütteten Kraftstoff auf.

⚠️ WARNUNG: Betanken Sie das Gerät an einem gut belüfteten Ort.

⚠️ WARNUNG: Tanken Sie an einem offenen, freien Ort auf.

⚠️ WARNUNG: Behandeln Sie Kraftstoff mit Sorgfalt.

⚠️ VORSICHT: Kraftstoff, der auf die Haut oder in die Augen gelangt, kann Allergien oder Hautreizungen verursachen. Falls Sie irgendwelche körperlichen Unregelmäßigkeiten feststellen, konsultieren Sie sofort einen Facharzt.

ANMERKUNG: Öl NICHT in den Kraftstofftank einfüllen.

Kraftstoff

⚠️ WARNUNG: Lagern Sie Maschine und Tank an einem kühlen Ort, der keinem direkten Sonnenlicht ausgesetzt ist.

⚠️ WARNUNG: Kraftstoff niemals in einem Auto aufbewahren.

Der Motor ist ein Viertakt-Motor. Verwenden Sie unbe-dingt Automobil-Benzin (Normalbenzin oder Super).

ANMERKUNG: Verwenden Sie niemals Benzin, das mit irgendwelchem Öl, wie z. B. Zweitaktöl oder Motoröl, vermischt wurde. Anderenfalls treten übermäßige Kohleablagerungen oder mechanische Probleme auf.

HINWEIS: Lagern Sie Kraftstoff in einem Spezialbehälter an einem gut belüfteten und schattigen Ort. Verbrauchen Sie Kraftstoff innerhalb von 4 Wochen. Anderenfalls kann sich der Kraftstoff schon innerhalb eines Tages zersetzen.

Auftankmethode

⚠️ VORSICHT: Falls der Tankdeckel irgend-einen Mangel oder Schaden aufweist, ist er auszutauschen.

⚠️ VORSICHT: Der Tankdeckel verschleißt im Laufe der Zeit. Er ist alle zwei bis drei Jahre auszutauschen.

ANMERKUNG: Kraftstoff NICHT in die Öleinfüllöffnung einfüllen.

1. Den Tankdeckel ein wenig lösen, um den Tankdruck abzulassen.
2. Den Tankdeckel abnehmen, dann auftanken. Dabei Luft entweichen lassen, indem der Kraftstofftank so geneigt wird, dass die Kraftstoffeinfüllöffnung oben liegt. Kraftstoff NICHT bis zum Rand des Tanks einfüllen.
3. Ziehen Sie den Tankdeckel nach dem Auftanken sicher fest.

BETRIEB

Starten des Motors

⚠️ WARNUNG: Versuchen Sie niemals, den Motor am Auftankort anzulassen. Dies kann Entzündung oder Brand verursachen. Halten Sie beim Starten des Motors einen Abstand von mindestens 3 m vom Auftankort ein.

⚠️ WARNUNG: Die Abgase des Motors sind giftig. Betreiben Sie den Motor nicht an einem schlecht belüfteten Ort, wie z. B. in einem Tunnel, Gebäude usw. Der Betrieb des Motors an einem schlecht belüfteten Ort kann Vergiftung durch Abgase verursachen.

⚠️ WARNUNG: Falls Sie irgendwelche Unregelmäßigkeiten im Motorgeräusch, im Geruch oder Vibrationen nach dem Start feststellen, stellen Sie sofort den Motor ab, und führen Sie eine Überprüfung durch. Wird der Motor trotz solcher Unregelmäßigkeiten weiter betrieben, kann ein Unfall auftreten.

⚠️ WARNUNG: Nicht die heiße Motorabdeckung berühren. Anderenfalls kann es zu Hautverbrennungen kommen.

⚠️ WARNUNG: Stellen Sie vor dem Starten des Motors sicher, dass kein Kraftstoffleck vorhanden ist.

⚠️ WARNUNG: Stellen Sie sicher, dass der Motor stehen bleibt, wenn der Stoppschalter auf die Position „O“ gestellt wird.

Bei kaltem Motor oder nach dem Auftanken (Kaltstart)

1. Stellen Sie das Blasgerät auf eine ebene Fläche.
2. I/O-Position

Stellen Sie den Drehzahlsteuerhebel auf die Position „I“.

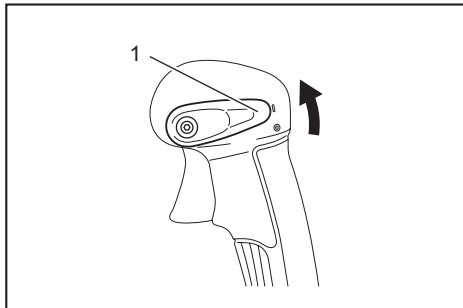

▶ 1. Drehzahlsteuerhebel

3. Drücken Sie die Anlasseinspritzpumpe so lange, bis Kraftstoff in die Anlasseinspritzpumpe eintritt.

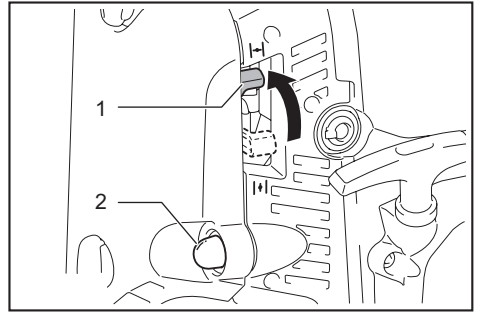

▶ 1. Chokehebel 2. Anlasseinspritzpumpe

HINWEIS: Im Allgemeinen fließt Kraftstoff nach 7 bis 10 Betätigungen in den Vergaser.

HINWEIS: Falls die Anlasseinspritzpumpe zu viel betätigt wird, fließt überschüssiger Kraftstoff in den Kraftstofftank zurück.

4. Den Chokehebel auf die geschlossene Stellung anheben.
5. Legen Sie Ihre linke Hand auf die Oberseite des Blasgeräts, und ziehen Sie den Startergriff langsam mit Ihrer rechten Hand, bis Sie die Kompression spüren. Ziehen Sie dann den Startergriff kräftig durch.

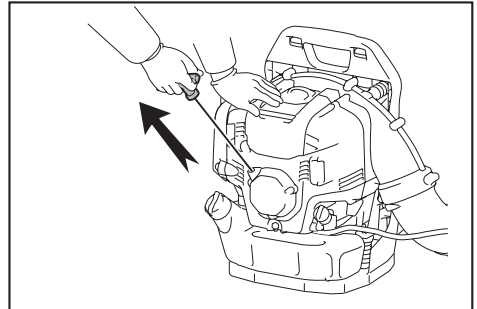

ANMERKUNG: Ziehen Sie das Starterseil niemals vollständig heraus.

ANMERKUNG: Führen Sie den Startergriff sachte in das Gehäuse zurück. Wenn Sie den Startergriff loslassen, kann er Ihren Körper treffen, oder das Starterseil wird möglicherweise nicht richtig aufgewickelt.

HINWEIS: Falls der Motor sofort nach dem Anspringen stehen bleibt, stellen Sie den Chokehebel auf die Stellung „offen“ zurück, und ziehen Sie den Startergriff mehrmals, um den Motor wieder zu starten.

6. Sobald der Motor startet, senken Sie den Chokehebel auf die geöffnete Position ab.

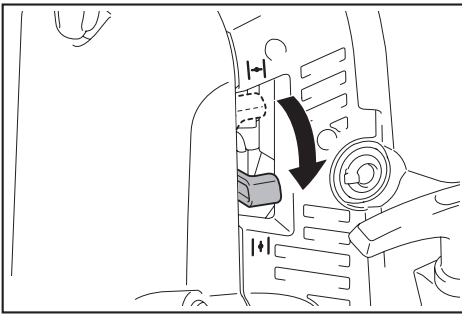

HINWEIS: Öffnen Sie den Chokehebel vollständig, bevor Sie die Drosselklappe betätigen.

HINWEIS: Öffnen Sie den Chokehebel bei niedrigen Temperaturen, oder wenn der Motor nicht warm genug ist, niemals abrupt. Anderenfalls kann der Motor stehen bleiben.

7. Lassen Sie den Motor 2 bis 3 Minuten lang mit Leerlaufdrehzahl oder niedriger Drehzahl warmlaufen.

8. Der Warmlauf ist beendet, wenn der Motor von niedriger Drehzahl bis Vollgas schnell anspricht.

HINWEIS: Wird der Startergriff mehrmals gezogen, während der Chokehebel in der Stellung „geschlossen“ belassen wird, kann der Motor wegen Überfettung schwer zu starten sein. Bei Überfettung die Zündkerze herausdrehen, und den Handgriff mehrmals schnell ziehen, um überschüssigen Kraftstoff auszustößen. Die Zündkerzenelektrode abtrocknen.

Bei warmem Motor (Warmstart)

⚠ VORSICHT: Achten Sie darauf, dass Sie Ihre Hand nicht verbrennen. Tragen Sie Handschuhe beim Starten des Motors.

1. Stellen Sie das Blasgerät auf eine ebene Fläche.
2. Die Anlasseinspritzpumpe mehrmals drücken.
3. Sicherstellen, dass der Chokehebel geöffnet ist.
4. Legen Sie Ihre linke Hand auf die Oberseite des Blasgeräts, und ziehen Sie den Startergriff langsam mit Ihrer rechten Hand, bis Sie die Kompression spüren. Ziehen Sie dann den Startergriff kräftig durch.

Abstellen des Motors

Lassen Sie den Gasabzug los, und stellen Sie dann den Drehzahlsteuerhebel auf die Position „0“.

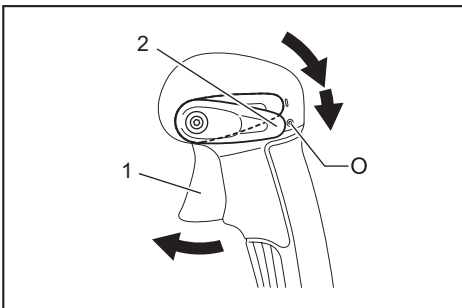

► 1. Gasabzug 2. Drehzahlsteuerhebel

Verhütung von Vergaservereisung

ANMERKUNG: Stellen Sie den Hebel bei Umgebungstemperaturen über 10°C immer auf die Normalstellung (Sonnensymbol) zurück. Anderenfalls kann der Motor durch Überhitzung beschädigt werden.

Bei niedrigen Umgebungstemperaturen und hoher Luftfeuchtigkeit kann Wasserdampf im Vergaser gefrieren (Vergaservereisung), was zu ungleichmäßigem Motorlauf führt. Ändern Sie die Einstellung des Vereisungsschutzhebels nötigenfalls wie folgt.

1. Entfernen Sie die Schraube, und ziehen Sie den Vereisungsschutzhebel heraus.
2. Führen Sie den Vereisungsschutzhebel wie folgt ein:

Wärmere Umgebung als 10°C

Stellen Sie den Knopf auf das Sonnensymbol (wärmere Position).

10°C oder kältere Umgebung

Stellen Sie den Knopf auf das Schneesymbol (Vereisungsschutzstellung).

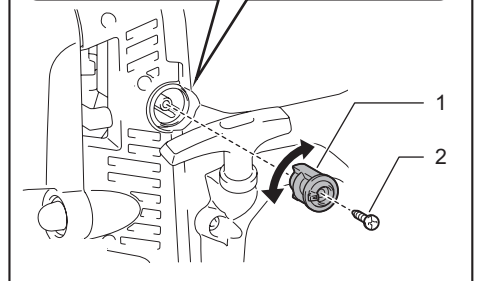
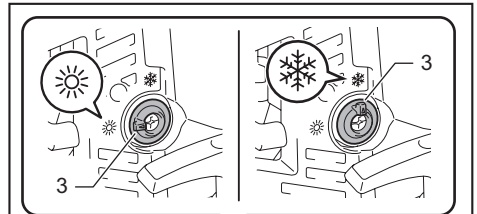

► 1. Vereisungsschutzhebel 2. Schraube 3. Knopf

3. Ziehen Sie die Schraube an.

Einstellen des Schulterriemens

1. Stellen Sie den Schulterriemen auf eine Länge ein, die bequemes Arbeiten mit dem Blasgerät ermöglicht.

Zum Straffen des Riemens ziehen Sie das Riemenende nach unten.

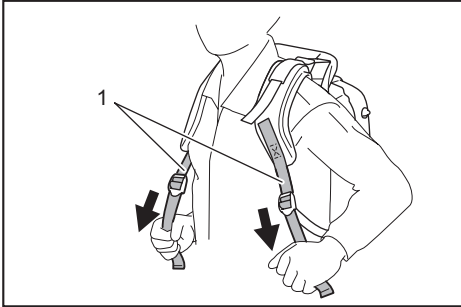

► 1. Schulterriemen

Zum Lockern des Riemens das Ende der Schnalle nach oben ziehen.

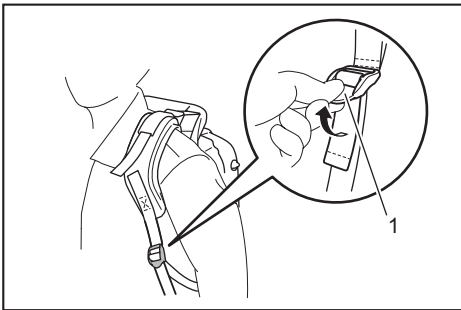

► 1. Schnalle

Rollen Sie das Ende des Riemens auf, und arretieren Sie es mit dem Band.

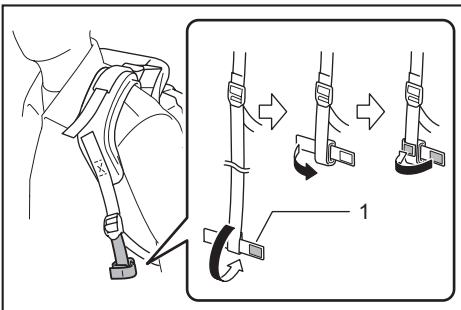

► 1. Band

2. Ziehen Sie den Stabilisierriemen, bis kein Spielraum mehr zwischen Ihrem Rücken und den Blasgerätegehäuse vorhanden ist.

Zum Straffen des Riemens das Riemenende nach unten ziehen.

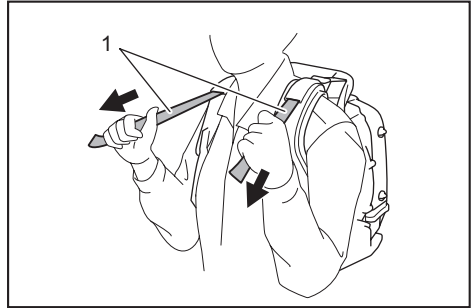

► 1. Stabilisierriemen

Zum Lockern des Riemens das Ende der Schnalle nach oben ziehen.

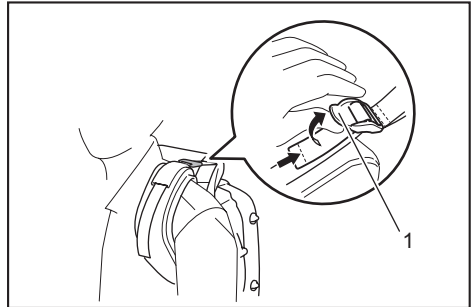

► 1. Schnalle

Hüftgurt

Sonderzubehör

Der Hüftgurt ermöglicht es dem Benutzer, das Gerät stabiler zu tragen.

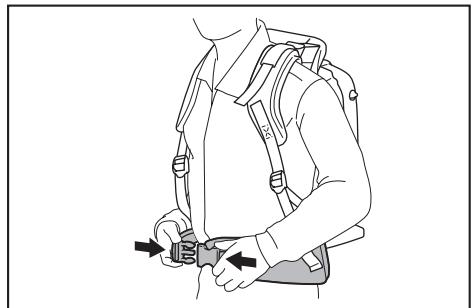

⚠ VORSICHT: Lösen Sie unbedingt die Schnalle des Hüftgurts, bevor Sie das Blasgerät ablegen.

Einstellen der Position des Steuerhebels

Bewegen Sie den Steuergriff entlang dem Schwenkrohr auf die komfortabelste Position. Ziehen Sie dann den Steuergriff mit der Klemmschraube fest.

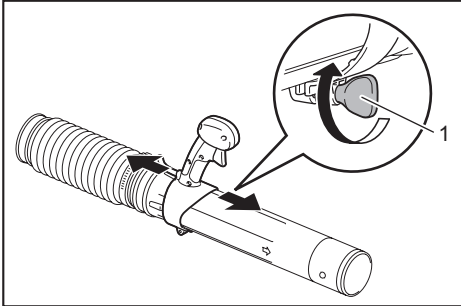

► 1. Klemmschraube

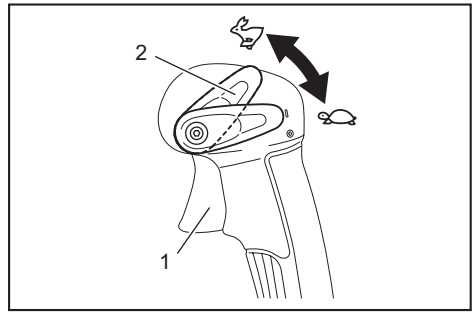

► 1. Gasabzug 2. Drehzahlsteuerhebel

Transportieren des Blasgerätes

⚠ VORSICHT: Transportieren Sie das Blasgerät grundsätzlich nur mit abgestelltem Motor.

ANMERKUNG: Setzen oder stellen Sie sich nicht auf das Blasgerät, und legen Sie auch keine schweren Gegenstände darauf. Dadurch kann die Maschine beschädigt werden.

ANMERKUNG: Halten Sie das Blasgerät bei Transport oder Lagerung in einer aufrechten Stellung. Wird das Gerät nicht in aufrechter Stellung transportiert oder gelagert, kann Öl in den Motor des Blasgerätes gelangen. Dies kann zu Öllecks und Erzeugung von weißem Rauch durch Ölverbrennung führen, und außerdem kann der Luftfilter mit Öl verschmutzt werden.

ANMERKUNG: Ziehen Sie das Blasgerät beim Transportieren nicht. Anderenfalls kann das Blasgerätegehäuse beschädigt werden.

Blasgerätebetrieb

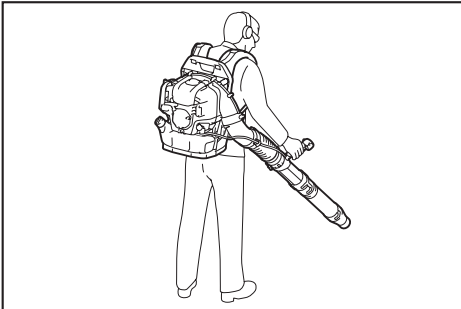

1. Stellen Sie den Gasabzug/Gashebel während des Betriebs des Blasgerätes auf eine für den Arbeitsplatz und die Bedingungen angemessene Luftstrahlkraft ein.

2. Stellen Sie die Motordrehzahl ein.

Durch Ziehen des Gasabzugs wird die Motordrehzahl erhöht. Durch Loslassen des Gasabzugs wird die Motordrehzahl verringert.

Die Drehzahlsteuerfunktion gestattet es dem Bediener, eine konstante Motordrehzahl beizubehalten, ohne den Gasabzug zu betätigen. Zum Erhöhen der Motordrehzahl den Drehzahlsteuerhebel auf hohe Drehzahl stellen. Zum Verringern der Motordrehzahl den Drehzahlsteuerhebel auf niedrige Drehzahl stellen.

WARTUNG

⚠ VORSICHT: Stellen Sie den Motor ab, und lassen Sie ihn abkühlen, bevor Sie Überprüfungs- und Wartungsarbeiten durchführen. Kerzenstecker und Zündkerze entfernen. Anderenfalls kann der Bediener Verbrennungen oder schwere Verletzungen durch versehentliches Anspringen erleiden.

⚠ VORSICHT: Vergewissern Sie sich nach jeder Überprüfung und Wartung, dass alle Teile wieder eingebaut sind.

Motorölwechsel

⚠ VORSICHT: Motoreinheit und Motoröl sind unmittelbar nach dem Abstellen des Motors noch heiß. Vergewissern Sie sich beim Ölwechsel, dass Motoreinheit und Motoröl ausreichend abgekühlt sind. Anderenfalls besteht Verbrühungsgefahr.

Warten Sie nach dem Abstellen des Motors ausreichend lange, bis das Motoröl in den Öltank zurückgelaufen ist, damit die Ölmenge korrekt abgelesen werden kann.

⚠ VORSICHT: Wird Öl über den Maximalpegel hinaus eingefüllt, kann das Öl verschmutzt werden oder Feuer fangen und weißen Rauch erzeugen.

ANMERKUNG: Schütten Sie Altöl niemals in den Müll, in den Boden oder in einen Abwasserkanal. Die Entsorgung von Öl ist gesetzlich geregelt. Befolgen Sie bei der Entsorgung immer die einschlägigen Gesetze und Vorschriften. Bei Unklarheiten kontaktieren Sie eine Vertragswerkstatt.

ANMERKUNG: Öl verschlechtert sich, wenn es unbenutzt bleibt. Führen Sie Überprüfung und Wechsel in regelmäßigen Abständen durch (das Öl alle 6 Monate durch neues ersetzen).

Verschlechtertes Motoröl verkürzt die Lebensdauer der gleitenden und rotierenden Teile erheblich. Überprüfen Sie die Zeitspanne und Menge des Wechsels.

Wechselintervall

Nach den ersten 20 Betriebsstunden, danach alle 50 Betriebsstunden

Empfohlenes Öl

- Original-Makita/Dolmar-4-Takt-Motoröl oder
- Öl nach API-Klassifikation SAE 10W-30 Klasse SF oder höher (Motoröl für Kfz-Viertaktmotor)

Ölwechselverfahren

Wechseln Sie das Öl wie folgt:

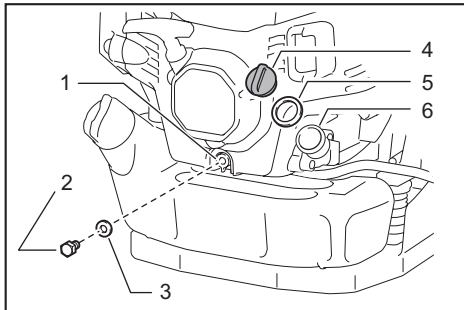

- ▶ 1. Ablassöffnung 2. Ölablassschraube
3. Dichtung (Aluminiumscheibe) 4. Öldeckel
5. Öldeckeldichtung 6. Ölöffnung

1. Stellen Sie das Blasgerät auf eine ebene Fläche.

2. Stellen Sie einen Altölbehälter unter die Ablassöffnung, um das auslaufende Öl aufzufangen. Der Behälter sollte ein Fassungsvermögen von mindestens 140 ml haben, um die gesamte Ölmenge aufzufangen.

3. Lösen Sie die Ölablassschraube, um das Öl abzulassen. Achten Sie darauf, dass kein Öl auf den Kraftstofftank oder andere Teile gelangt.

ANMERKUNG: Achten Sie darauf, dass die Dichtung (Aluminiumscheibe) nicht verloren geht. Legen Sie die Ölablassschraube an einen Ort, wo sich kein Schmutz ansammeln kann.

4. Den Öldeckel entfernen. (Durch Entfernen des Öldeckels kann das Öl leichter auslaufen.)

ANMERKUNG: Legen Sie den Öldeckel an einen Ort, wo sich kein Schmutz ansammeln kann.

5. Wenn die auslaufende Ölmenge geringer wird, das Blasgerät zur Seite der Ablassöffnung kippen, damit das Öl restlos ausläuft.

6. Nachdem das Öl vollständig ausgelaufen ist, ziehen Sie die Ölablassschraube fest. Wird die Schraube nicht fest angezogen, kann es zu einem Ölleck kommen.

ANMERKUNG: Vergessen Sie beim Wiedereindrehen der Ablassschraube nicht, die Dichtung (Aluminiumscheibe) wieder anzubringen.

7. Füllen Sie ca. 140 ml Öl bis zur Maximalpegelmarkierung in die Öleinfüllöffnung ein.

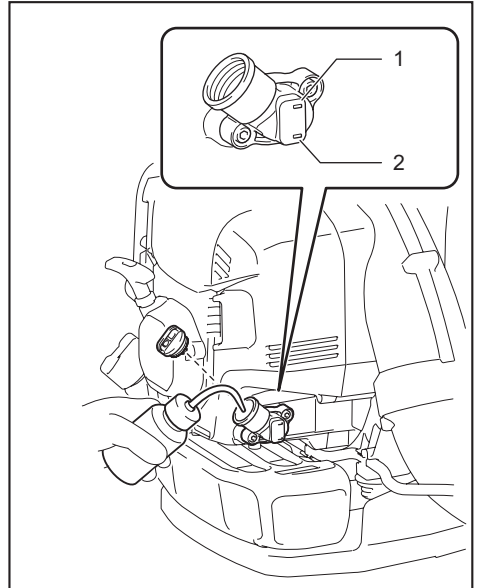

- ▶ 1. Maximalpegelmarkierung
2. Minimalpegelmarkierung

8. Ziehen Sie nach dem Einfüllen des Öls den Öldeckel fest, um Öllecks zu verhindern.

ANMERKUNG: Vergessen Sie beim Wiederanbringen des Öldeckels nicht, die Öldeckeldichtung wieder anzubringen.

Reinigen des Luftfilters

⚠️ WARNUNG: ZÜNDSTOFFE STRENG VERBOTEN

Reinigungs- und Überprüfungsintervall

Täglich (alle 10 Betriebsstunden)

Reinigungsverfahren

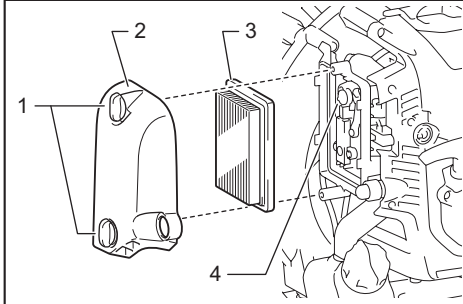

- 1. Knopfschrauben 2. Luftfilterabdeckung 3. Einsatz
4. Ventilationsöffnung

1. Die Rändelschrauben lösen.
2. Die Luftfilterabdeckung entfernen.
3. Nehmen Sie den Einsatz heraus, und entfernen Sie jeglichen Schmutz mit einem Lappen oder Luftgebläse vom Einsatz. Ersetzen Sie den Einsatz durch einen neuen, wenn er beschädigt oder stark verschmutzt ist.

HINWEIS: Der Einsatz ist ein Trockenelement, das nicht nass werden darf. Keinesfalls mit Wasser abwaschen.

4. Wischen Sie etwaiges Öl um die Ventilationsöffnung mit einem Lappen oder Tuch ab.
5. Setzen Sie den Einsatz in das Luftfiltergehäuse ein.
6. Die Luftfilterabdeckung anbringen, und die Rändelschrauben anziehen.

ANMERKUNG: Reinigen Sie den Einsatz mehrmals pro Tag, falls sich in einer staubigen Umgebung übermäßig viel Staub angesammelt hat.

ANMERKUNG: Wird der Betrieb fortgesetzt, wenn Öl am Einsatz haften bleibt, kann das Öl im Luftfilter nach außen gelangen und zu Ölverschmutzung führen.

Überprüfen der Zündkerze

⚠️ VORSICHT: Berühren Sie die Zündkerze nicht bei laufendem Motor. Anderenfalls kann es zu einem elektrischen Schlag kommen.

⚠️ VORSICHT: Stellen Sie den Drehzahlsteuerhebel/Stoppschalter auf die AUS-Stellung „0“.

⚠️ VORSICHT: Überprüfen Sie das Zündkerzenkabel regelmäßig. Falls es beschädigt oder gerissen ist, ersetzen Sie es. Anderenfalls kann es zu einem elektrischen Schlag kommen.

ANMERKUNG: Reinigen Sie zuerst die Zündkerze und den Zylinderkopf, bevor Sie die Zündkerze entfernen, damit kein Schmutz, Sand usw. in den Zylinder gelangt.

ANMERKUNG: Entfernen Sie die Zündkerze erst, nachdem der Motor abgekühlt ist, um eine Beschädigung der Gewindebohrung im Zylinder zu vermeiden.

ANMERKUNG: Drehen Sie die Zündkerze korrekt in die Gewindebohrung ein. Wird sie schief eingedreht, führt das zu einer Beschädigung der Gewindebohrung im Zylinder.

1. Den Zündkerzendeckel zum Öffnen anheben und um eine halbe Umdrehung drehen.

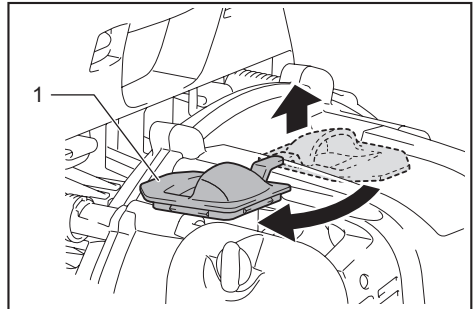

- 1. Zündkerzendeckel

2. Verwenden Sie den als Standardzubehör mitgelieferten Ringschlüssel zum Heraus- und Hineindrehen der Zündkerze.

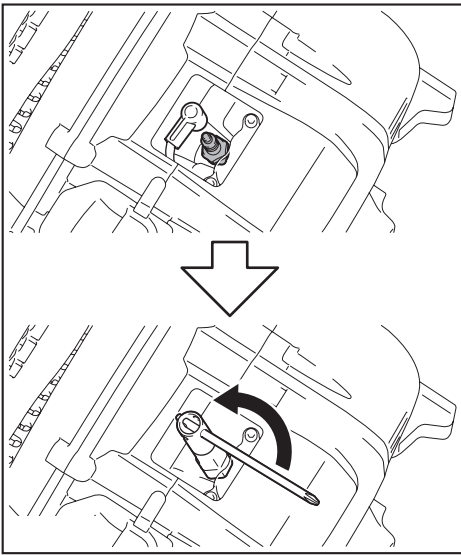

3. Der korrekte Abstand zwischen den beiden Zündkerzenelektroden beträgt 0,7 bis 0,8 mm. Stellen Sie den Elektrodenabstand auf den korrekten Wert ein, wenn er zu groß oder zu klein ist.

Die Zündkerze gründlich reinigen oder austauschen, falls sich Kohlenstoff oder Schmutz angesammelt hat.

Verwenden Sie NGK CMR6H als Ersatz.

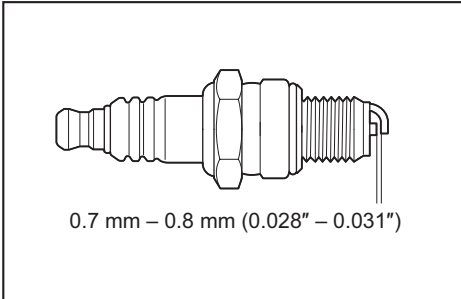

4. Den Zündkerzendeckel zum Schließen um eine halbe Umdrehung drehen, und um die Vertiefung herum andrücken.

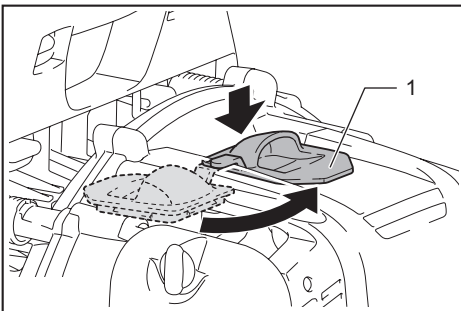

- ▶ 1. Zündkerzendeckel

Reinigen des Kraftstofffilters

⚠VORSICHT: Vergewissern Sie sich, dass der Kraftstofftank keine Beschädigung aufweist. Falls der Kraftstofftank irgendwelche Schäden aufweist, wenden Sie sich zwecks Reparatur unverzüglich an ein autorisiertes Service-Center.

ANMERKUNG: Reinigen Sie den Kraftstofffilter regelmäßig. Ein verstopfter Kraftstofffilter kann Startschwierigkeiten verursachen oder eine Erhöhung der Motordrehzahl verhindern.

Überprüfen Sie den Kraftstofffilter regelmäßig wie folgt:

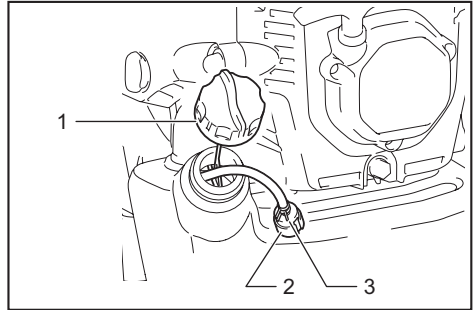

- ▶ 1. Kraftstofftankdeckel 2. Kraftstofffilter
3. Schlauchklemme

- Entfernen Sie den Kraftstofftankdeckel, und lassen Sie den Kraftstoff ab, um den Tank zu leeren. Überprüfen Sie die Innenseite des Tanks auf etwaige Fremdkörper. Falls Fremdkörper vorhanden sind, muss der Tank sauber gewischt werden.
- Den Kraftstofffilter mit einem Draht durch die Kraftstoff-Einfüllöffnung herausziehen.
- Falls die Oberfläche des Kraftstofffilters verschmutzt ist, mit Benzin reinigen.

ANMERKUNG: Entsorgen Sie das zum Reinigen des Kraftstofffilters verwendete Benzin nach dem von der jeweiligen örtlichen Behörde vorgeschriebenen Verfahren.

ANMERKUNG: Ersetzen Sie den Kraftstofffilter, falls er übermäßig verschmutzt ist.

- Führen Sie den Kraftstofffilter nach dem Überprüfen, Reinigen oder Austauschen in die Kraftstoffleitung ein, und sichern Sie ihn mit der Schlauchklemme. Setzen Sie den Kraftstofffilter wieder in den Kraftstofftank ein, und ziehen Sie den Kraftstofftankdeckel fest.

Einstellung der Leerlaufdrehzahl

⚠VORSICHT: Der Vergaser ist werksseitig eingestellt. Nehmen Sie außer der LeerlaufEinstellung niemals andere Einstellungen vor. Wenden Sie sich für andere Einstellungen an ein autorisiertes Service-Center.

Die angemessene Niederdrehzahl beträgt 2.800 min^{-1} (U/min).

Sollte eine Änderung der Drehzahl notwendig sein, drehen Sie die Einstellschraube mit einem Kreuzschlitzschraubendreher.

Falls der Motor bei Leerlaufdrehzahl stehen bleibt oder unregelmäßig läuft, drehen Sie die Einstellschraube nach rechts, um die Leerlaufdrehzahl zu erhöhen. Falls die Maschine bei Leerlaufdrehzahl zu stark bläst, drehen Sie die Einstellschraube nach links, um die Leerlaufdrehzahl zu verringern.

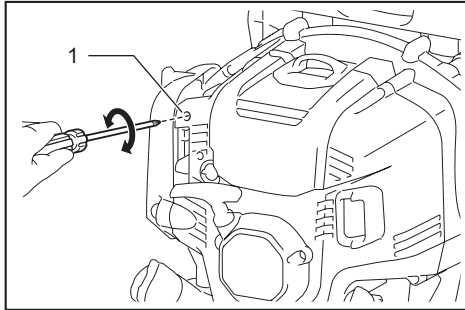

► 1. Leerlauf-Einstellschraube

Überprüfen der Drosselklappe

Falls der Steuerseilzug verbogen oder verklemmt ist, kommt die Drosselklappe nicht mit der Leerlauf-Einstellschraube in Kontakt, wodurch ordnungsgemäßer Leerlauf des Motors verhindert wird. Verlagern Sie in einem solchen Fall den Steuerseilzug, um ordnungsgemäße Bewegung der Drosselklappe zu gewährleisten.

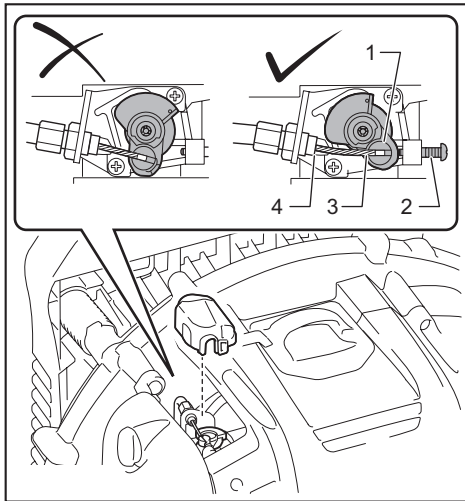

► 1. Drosselklappe 2. Leerlauf-Einstellschraube
3. Steuerseilzug 4. Drosselklappenanschlag

Falls die Drosselklappe den Drosselklappenanschlag nicht berührt, selbst wenn der Gasabzug vollständig betätigt wird, oder die Drosselklappe die Leerlauf-Einstellschraube während des Leerlaufs nicht berührt, drehen Sie die Seilzug-Einstellschraube wie folgt:

1. Lösen Sie die Befestigungsmutter.
2. Falls die Drosselklappe den Drosselklappenanschlag nicht berührt, drehen Sie die

Seilzug-Einstellschraube entgegen dem Uhrzeigersinn.

Falls die Drosselklappe die Leerlauf-Einstellschraube nicht berührt, drehen Sie die Seilzug-Einstellschraube im Uhrzeigersinn.

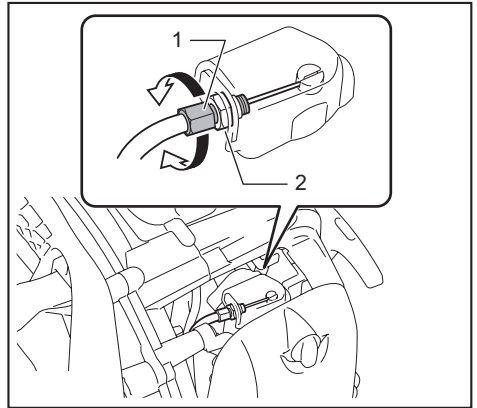

► 1. Seilzug-Einstellschraube 2. Befestigungsmutter

3. Ziehen Sie die Befestigungsmutter an, um die Seilzug-Einstellschraube zu sichern.
4. Überprüfen Sie die Bewegung der Drosselklappe. Die Drosselklappe kommt auf die abgebildete Position, wenn der Gasabzug/Gashebel betätigt/gedreht wird.

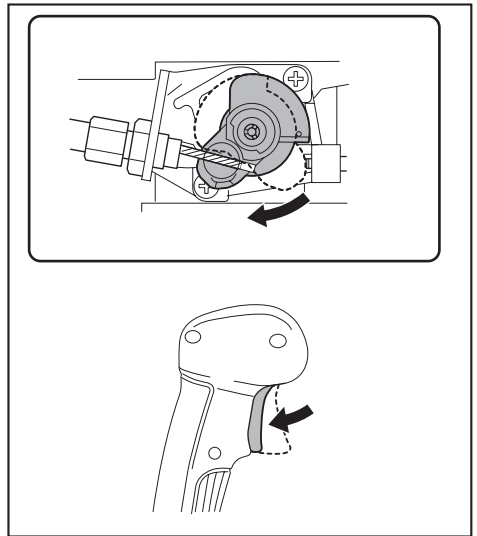

Reinigen der Vergaserabdeckung

Falls eine Überprüfung der Drosselklappe wegen einer verschmutzten Vergaserabdeckung schwierig ist, reinigen Sie die Vergaserabdeckung wie folgt:

ANMERKUNG: Verwenden Sie auf keinen Fall Benzin, Waschbenzin, Verdünnern, Alkohol oder dergleichen zum Reinigen der Vergaserabdeckung. Anderenfalls kann sie matt werden.

1. Führen Sie einen Schlitzschraubendreher durch die Öffnung in der Motorabdeckung ein. Lösen Sie die Klemme der Vergaserabdeckung.

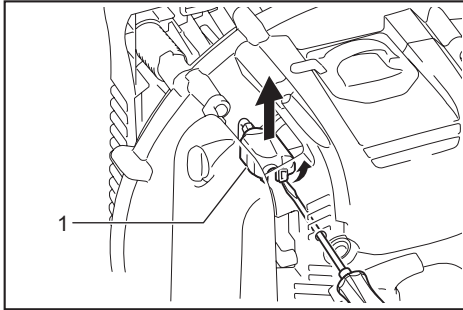

► 1. Vergaserabdeckung

2. Reinigen Sie die Vergaserabdeckung.

ANMERKUNG: Verwenden Sie ein nasses, sauberes Tuch zum Reinigen der Vergaserabdeckung.

3. Bringen Sie die Vergaserabdeckung wieder an. Vergewissern Sie sich, dass die Klemme der Vergaserabdeckung einrastet, wenn sie angebracht wird.

Überprüfen von Bolzen, Muttern, Schrauben und anderen Teilen

Lockere Schrauben, Muttern usw. nachziehen.

Auf Kraftstoff- und Öllecks überprüfen.

Beschädigte Teile für sicheren Betrieb durch neue ersetzen.

Reinigen von Motor, Kühlluft einlass

Halten Sie den Motor durch Abwischen mit einem Lappen sauber.

Halten Sie die Zylinderlamellen von Staub oder Schmutz frei. An den Lamellen anhaftender Staub oder Schmutz kann zu Überhitzungen des Motors und einem Kolbenfresser führen.

Die Blasluft wird durch den Luftpfeifeinlass angesaugt. Falls der Luftstrom während des Betriebs schwächer wird, stellen Sie den Motor ab, und überprüfen Sie den Luftpfeifeinlass auf etwaige Blockierungen. Reinigen Sie die Teile nötigenfalls. Eine derartige Blockierung kann Überhitzung verursachen und den Motor beschädigen.

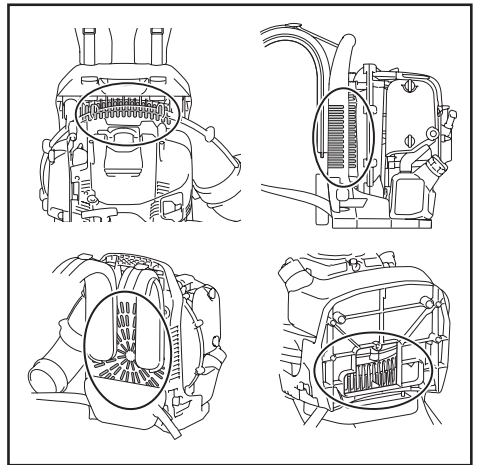

Austauschen von Dichtungen und Packungen

Dichtungen und Packungen sind im Falle einer Zerlegung des Motors auszutauschen.

Wartungs- oder Einstellarbeiten, die nicht in dieser Anleitung enthalten und beschrieben sind, dürfen nur von einer Vertragswerkstatt durchgeführt werden.

Lagerung

⚠️ WARNUNG: Stellen Sie vor dem Ablassen des Kraftstoffs den Motor ab und warten Sie, bis er abgekühlt ist. Anderenfalls kann es zu Verbrennungen oder einem Brand kommen.

⚠️ VORSICHT: Soll die Maschine längere Zeit gelagert werden, den Kraftstoff restlos von Kraftstofftank und Vergaser ablassen, und die Maschine an einem trockenen und sauberen Ort aufbewahren.

Gehen Sie zum Ablassen des Kraftstoffs aus Kraftstofftank und Vergaser vor der Lagerung der Maschine wie folgt vor:

1. Den Kraftstofftankdeckel entfernen, und den Kraftstoff vollständig ablassen. Falls Fremdkörper im Kraftstofftank vorhanden sind, diese vollkommen entfernen.
2. Den Kraftstofffilter mit einem Draht aus der Nachfüllöffnung herausziehen.
3. Die Anlasserspritzpumpe drücken, bis Kraftstoff von ihr ausläuft, und den in den Kraftstofftank fließenden Kraftstoff ablassen.
4. Den Kraftstofffilter wieder in den Kraftstofftank einsetzen, und den Kraftstofftankdeckel fest anziehen.
5. Dann den Motor laufen lassen, bis er stehen bleibt.
6. Die Zündkerze entfernen, und mehrere Tropfen Motoröl durch die Zündkerzenbohrung tröpfeln lassen.

7. Den Startergriff sachte ziehen, so dass sich das Motoröl im Motor verteilt, und die Zündkerze wieder eindrehen.

8. Die Maschine mit oben liegendem Tragegriff aufbewahren.

9. Lagern Sie den abgelassenen Kraftstoff in einem Spezialbehälter an einem gut belüfteten und schattigen Ort.

Fehlerortung

Fehler	System	Beobachtung	Ursache
Motor springt nicht oder nur schwer an	Zündanlage	Zündfunke vorhanden.	Störung in Kraftstoffzufuhr oder Kompressionssystem, mechanischer Defekt.
		Keine Zündfunken vorhanden.	Stopschalter betätigt, Fehler oder Kurzschluss in Verkabelung, Zündkerze oder Kerzenstecker defekt, Zündmodul fehlerhaft.
	Kraftstoffzufuhr	Kraftstofftank gefüllt.	Falsche Chokeposition, defekter Vergaser, Kraftstoffleitung verbogen oder blockiert, Kraftstoff verschmutzt.
	Kompression	Keine Kompression beim Ziehen.	Zylinderfußdichtung defekt, Kurbelwellendichtungen beschädigt, Zylinder oder Kolbenringe defekt oder schlechte Abdichtung der Zündkerze.
	Mechanischer Fehler	Starter rückt nicht ein.	Gerissene Starterfeder, beschädigte Motor-Innenteile.
Warmstartprobleme	-	Tank gefüllt. Zündfunke vorhanden.	Vergaser verschmutzt, reinigen lassen.
Motor springt an, stirbt aber sofort wieder ab	Kraftstoffzufuhr	Tank gefüllt.	Falsche LeerlaufEinstellung, Vergaser verschmutzt.
			Kraftstofftankbelüftung defekt, Kraftstoffzufuhrleitung unterbrochen, Kabel oder Stopschalter fehlerhaft.
Unzureichende Leistung	Mehrere Systeme können gleichzeitig betroffen sein.	Schlechter Leerlauf des Motors.	Luftfilter verschmutzt, Vergaser verschmutzt, Schalldämpfer zugesetzt, Auslasskanal im Zylinder zugesetzt.

Überprüfungs- und Wartungsintervall

		Vor dem Betrieb	Nach dem Auftanken	Täglich (10 Std.)	50 Std.	200 Std.	600 Std. oder 2 Jahre, welches zuerst eintritt	Vor der Lagerung
Motoröl	Überprüfen/ Nachfüllen	○	-	-	-	-	-	-
	Austauschen	-	-	-	○ (Hinweis 1)	-	-	-
Befestigungsteile (Schraube, Mutter)	Überprüfen	○	-	-	-	-	-	-
Kühlfluteinlass	Reinigen/ Überprüfen	○	-	-	-	-	-	-
Kraftstofftank	Reinigen/ Überprüfen	○	-	-	-	-	-	-
	Kraftstoff ablassen	-	-	-	-	-	-	○ (Hinweis 3)
Gasabzug/ Gashebel	Funktion überprüfen	-	○	-	-	-	-	-
Abstellen des Motors	Funktion überprüfen	-	○	-	-	-	-	-

		Vor dem Betrieb	Nach dem Auftanken	Täglich (10 Std.)	50 Std.	200 Std.	600 Std. oder 2 Jahre, welches zuerst eintritt	Vor der Lagerung
Einstellung der Leerlaufdrehzahl	Überprüfen/ Einstellen	-	○	-	-	-	-	-
Luftfilter	Reinigen	-	-	○	-	-	-	-
	Überprüfen/ nötigenfalls auswechseln	-	-	-	-	○	-	-
Steuerseilzug	Überprüfen/ Einstellen	-	-	○	-	-	-	-
	Überprüfen/ nötigenfalls auswechseln	-	-	-	-	○ (Hinweis 2)	-	-
Zündkerze	Überprüfen/ nötigen- falls Spiel einstellen	-	-	○	-	-	-	-
	Reinigen/ nötigenfalls auswechseln	-	-	-	-	○	-	-
Zündkabel	Überprüfen/ nötigenfalls auswechseln	-	-	-	-	○ (Hinweis 2)	-	-
Kraftstoffleitung	Überprüfen	-	-	○	-	-	-	-
	Austauschen	-	-	-	-	○ (Hinweis 2)	-	-
Kraftstofffilter	Reinigen/ nötigenfalls auswechseln	-	-	-	○	-	-	-
Ölleitung	Überprüfen	-	-	-	-	○ (Hinweis 2)	-	-
Ventilspiel (Einlass- und Auslassventil)	Überprüfen/ Einstellen	-	-	-	-	○ (Hinweis 2)	-	-
Schalldämpfer	Überprüfen/ Reinigen	-	-	-	-	○ (Hinweis 2)	-	-
Brennkammer/ Ventil/Kanal	Überprüfen/ Reinigen	-	-	-	-	○ (Hinweis 2)	-	-
Motor	Überholung	-	-	-	-	-	○ (Hinweis 2)	-
Vergaser	Kraftstoff ablassen	-	-	-	-	-	-	○ (Hinweis 3)

Hinweis 1: Ersten Austausch nach 20 Betriebsstunden durchführen.

Hinweis 2: Für die Überprüfung eine Vertragswerkstatt oder eine Werkstatt beauftragen.

Hinweis 3: Den Motor nach dem Leeren des Kraftstofftanks weiter laufen lassen, und den Kraftstoff im Vergaser ablassen.

FEHLERSUCHE

Bevor Sie den Reparaturdienst anrufen, führen Sie zunächst Ihre eigene Inspektion durch. Falls Sie ein Problem finden, das nicht in der Anleitung erläutert wird, versuchen Sie nicht, das Gerät zu zerlegen. Wenden Sie sich stattdessen an autorisierte Dolmar/Makita-Kundendienstzentren, und achten Sie darauf, dass stets Dolmar/Makita-Ersatzteile für Reparaturen verwendet werden.

Zustand der Unregelmäßigkeit	Wahrscheinliche Ursache (Funktionsstörung)	Abhilfemaßnahme
Der Motor springt nicht an.	Anlasseinspritzpumpe nicht betätigt.	7- bis 10-mal drücken.
	Starterseil wird zu langsam gezogen.	Kräftig ziehen.
	Kraftstoffmangel.	Kraftstoff zuführen.
	Zugesetzter Kraftstofffilter.	Reinigen Sie den Kraftstofffilter, oder ersetzen Sie ihn durch einen neuen.
	Verbogene Kraftstoffleitung.	Kraftstoffleitung gerade richten.
	Überalterter Kraftstoff.	Überalterter Kraftstoff erschwert das Anlassen. Durch neuen ersetzen. (Empfohlener Austausch: 1 Monat)
	Übermäßige Kraftstoffansaugung.	Den Gashebel von mittlerer auf hohe Drehzahl einstellen, und den Startergriff ziehen, bis der Motor anspringt. Falls der Motor nicht anspringt, die Zündkerze entfernen, die Elektroden abtrocknen, und die Teile wieder an ihrem ursprünglichen Platz einbauen. Dann vorschriftsmäßig starten.
	Zündkerzenstecker gelöst.	Einwandfrei anbringen.
	Verschmutzte Zündkerze.	Zündkerze reinigen.
	Anormaler Elektrodenabstand.	Elektrodenabstand einstellen.
	Andere Abnormalität der Zündkerze.	Setzen Sie die Zündkerze wieder ein.
	Abnormaler Vergaser.	Wenden Sie sich an unser autorisiertes Kundendienstzentrum, um eine Inspektion und Reparatur durchführen zu lassen.
	Startergriff kann nicht gezogen werden.	Wenden Sie sich an unser autorisiertes Kundendienstzentrum, um eine Inspektion und Reparatur durchführen zu lassen.
	Problem mit Motor-Innenteilen.	Wenden Sie sich an unser autorisiertes Kundendienstzentrum, um eine Inspektion und Reparatur durchführen zu lassen.
Der Motor bleibt sofort wieder stehen. Die Motordrehzahl nimmt nicht zu.	Unzureichender Warmlauf.	Warmlaufbetrieb durchführen.
	Der Chokehebel wird auf „geschlossen“ gestellt, obwohl der Motor warmgelaufen ist.	Auf „offen“ stellen.
	Zugesetzter Kraftstofffilter.	Kraftstofffilter reinigen.
	Verschmutzter oder zugesetzter Luftfilter.	Reinigen Sie den Luftfilter.
	Steuerseilzug abgetrennt.	Den Steuereilzug sicher anbringen.
	Problem mit Motor-Innenteilen.	Wenden Sie sich an unser autorisiertes Kundendienstzentrum, um eine Inspektion und Reparatur durchführen zu lassen.
Motor kehrt nicht auf Leerlaufdrehzahl zurück.	Falsche Stellung der Drosselklappe.	Steuereilzug neu positionieren. Die Stellung der Drosselklappe durch Drehen der Seilzug-Einstellschraube einstellen.
Der Motor geht nicht aus. ⇒ Den Motor im Leerlauf betreiben, und den Chokehebel auf „geschlossen“ stellen.	Abgetrennter Steckverbinder.	Den Steckverbinder sicher anbringen.
	Anormales Elektriksystem.	Wenden Sie sich an unser autorisiertes Kundendienstzentrum, um eine Inspektion und Reparatur durchführen zu lassen.

Makita Europe N.V. Jan-Baptist Vinkstraat 2,
3070 Kortenberg, Belgium

Makita Corporation 3-11-8, Sumiyoshi-cho,
Anjo, Aichi 446-8502 Japan

www.dolmar.com

885541A916 EN, PL, HU, SK, CS, UK, RO, DE 20161226
