

DOLMAR

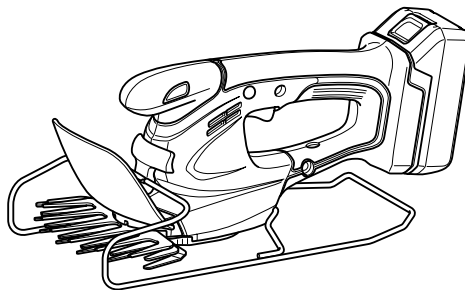

GB	Cordless Grass Shear	INSTRUCTION MANUAL
UA	Акумуляторні ножиці для підрізання трави	ІНСТРУКЦІЯ З ЕКСПЛУАТАЦІЇ
PL	Akumulatorowe nożyce do trawy	INSTRUKCJA OBSŁUGI
RO	Foarfece de iarbă fără cablu	MANUAL DE INSTRUCȚIUNI
DE	Akku-Grasschere	BEDIENUNGSANLEITUNG
HU	Vezeték nélküli fűnyíró	HASZNÁLATI KÉZIKÖNYV
SK	Akumulátorové nožnice na trávu	NÁVOD NA OBSLUHU
CZ	Akumulátorové nůžky na trávu	NÁVOD K OBSLUZE

AX-1821H



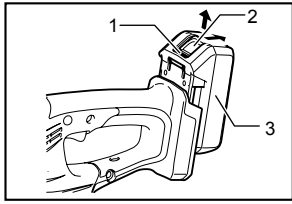

1 012739

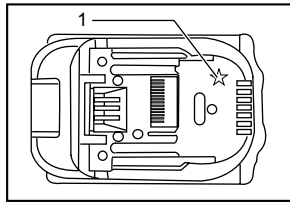

2 012128

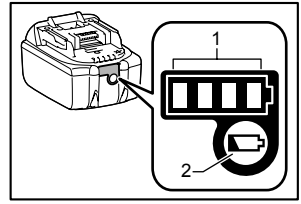

3 015676

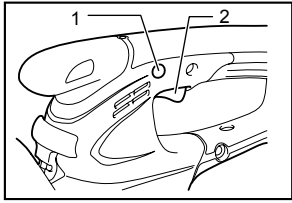

4 012524

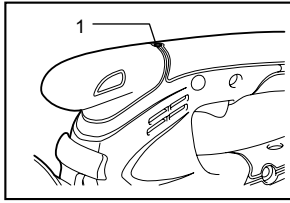

5 012523

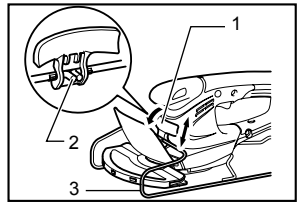

6 012527

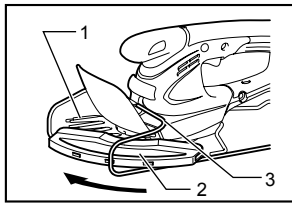

7 012526

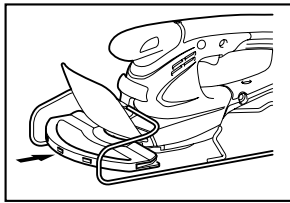

8 012525

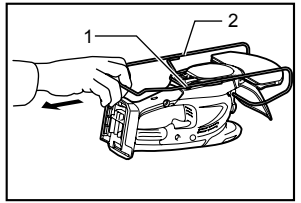

9 012528

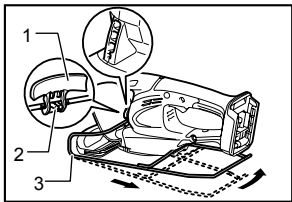

10 012529

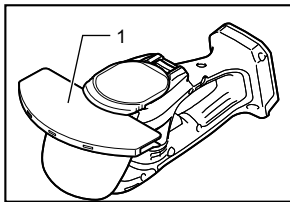

11 012533

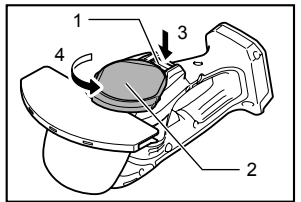

12 012535

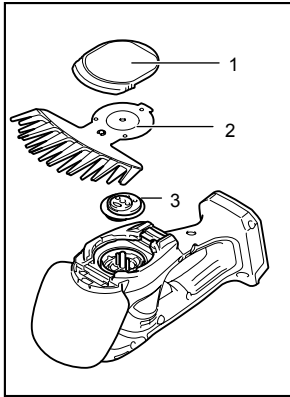

13 012536

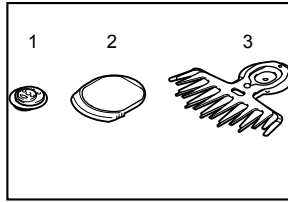

14 012537

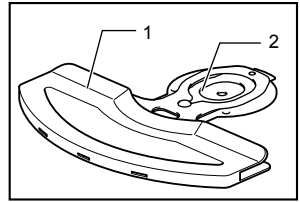

15 012538

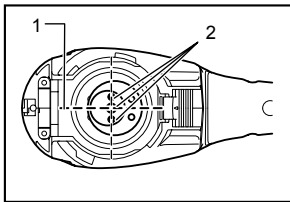

16 012539

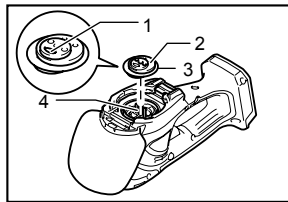

17 012540

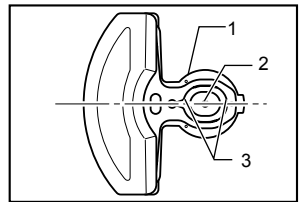

18 012541

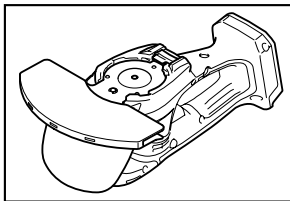

19 012542

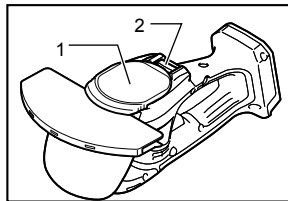

20 012534

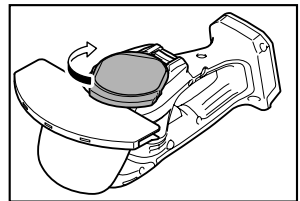

21 012543

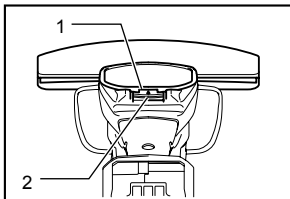

22 012544

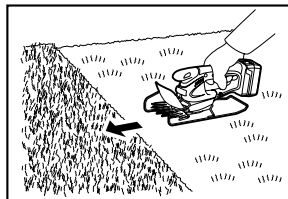

23 012530

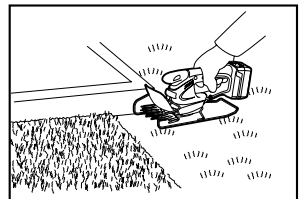

24 012531

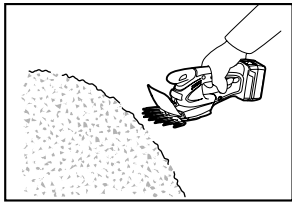

25 012532

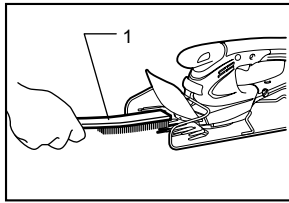

26 012546

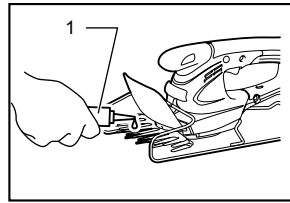

27 012545

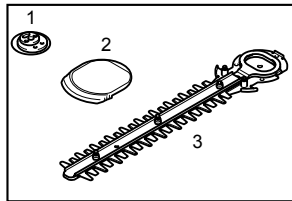

28 012561

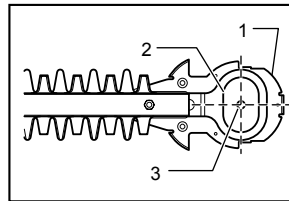

29 012562

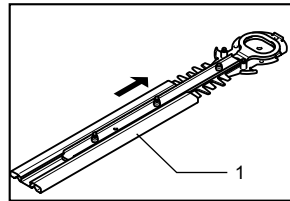

30 012563

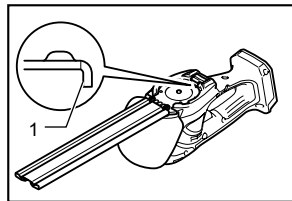

31 012564

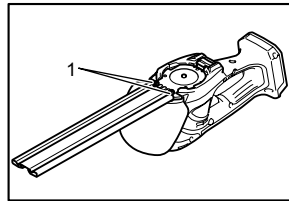

32 012565

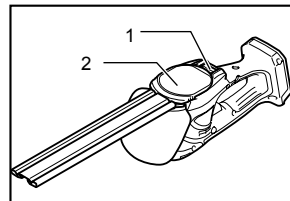

33 012554

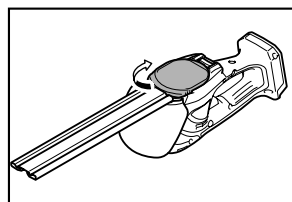

34 012556

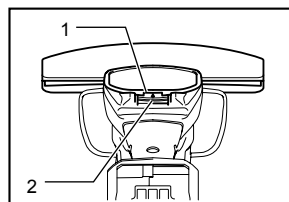

35 012544

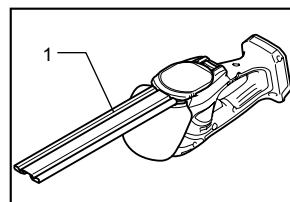

36 012555

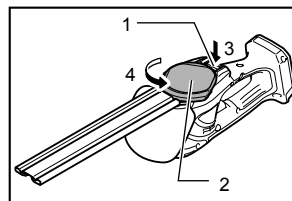

37 012557

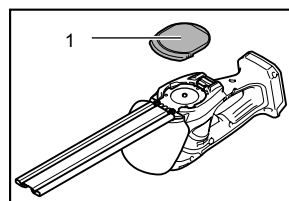

38 012558

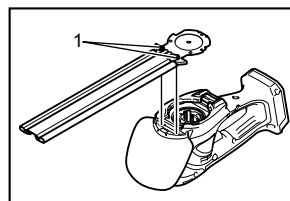

39 012559

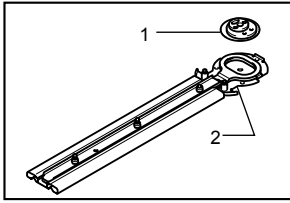

40 012560

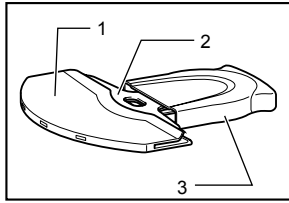

41 011045

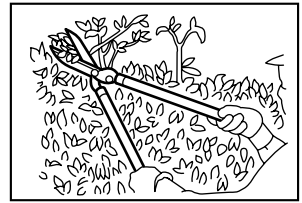

42 010878

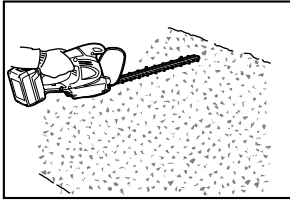

43 013054

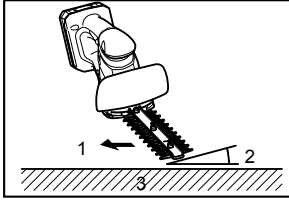

44 012550

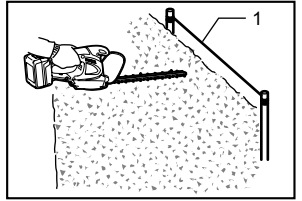

45 013055

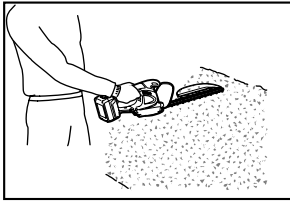

46 013053

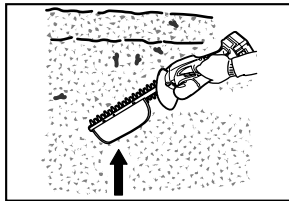

47 013056

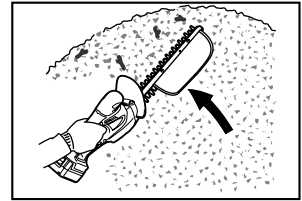

48 013057

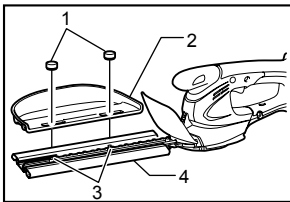

49 012547

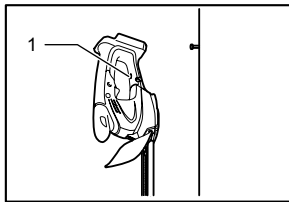

50 012566

ENGLISH (Original instructions)

Explanation of general view

1-1. Red indicator	14-2. Undercover	31-1. Bent part of the base plate of shear blades
1-2. Button	14-3. Shear blades	32-1. Screws
1-3. Battery cartridge	15-1. Blade cover	33-1. Locking lever
2-1. Star marking	15-2. Shear blades	33-2. Undercover
3-1. Indicator lamps	16-1. Basic alignment line on the tool housing	35-1. Groove in the undercover
3-2. CHECK button	16-2. Pins	35-2. Locking lever
4-1. Lock-off button	17-1. Recessed part of crank	36-1. Blade cover
4-2. Switch trigger	17-2. Crank	37-1. Locking lever
5-1. Indication lamp	17-3. Apply grease	37-2. Undercover
6-1. Change lever	17-4. Pins	37-3. Press
6-2. Protrusion on base frame	18-1. Base plate	37-4. Turn
6-3. Base frame	18-2. Hole in the base plate of shear blades	38-1. Undercover
7-1. Shear blades	18-3. Oval holes that are overlapped	39-1. Screws
7-2. Blade cover	20-1. Undercover	40-1. Crank
7-3. Blade frame	20-2. Locking lever	40-2. Shear blades
9-1. Groove	22-1. Groove in the undercover	41-1. Grass shear blade cover
9-2. Base frame	22-2. Locking lever	41-2. Grass shear blade
10-1. Change lever	26-1. Brush	41-3. Storage case
10-2. Protrusion on base frame	27-1. Machine oil	44-1. Trimming direction
10-3. Base frame	28-1. Crank	44-2. Tilt the blades
11-1. Blade cover	28-2. Undercover	44-3. Hedge surface to be trimmed
12-1. Locking lever	28-3. Shear blades	45-1. String
12-2. Undercover	29-1. Base plate	49-1. Clamping nuts
12-3. Press	29-2. Oval holes that are overlapped	49-2. Chip receiver
12-4. Turn	29-3. Hole in the base plate of shear blades	49-3. Screws on the shear blades
13-1. Undercover	30-1. Blade cover	49-4. Blade cover to be always installed before installing the chip receiver
13-2. Shear blade		50-1. Hook hole
13-3. Crank		
14-1. Crank		







SPECIFICATIONS

Model	AX-1821H	
Effective cutting width	160 mm	
Stroke per minute (min ⁻¹)	1,250	
Rated voltage	D.C. 18 V	
Battery cartridge	AP-181 / AP-1815 / BL1815N / BL1820 / BL1820B	AP-183 / BL1830 / BL1830B / BL1840 / BL1840B / BL1850 / BL1850B / BL1860B
Dimensions (L x W x H)	337 mm x 176 mm x 130 mm	353 mm x 176 mm x 130 mm
Net weight	1.4 kg	1.6 kg
Battery charger	LG-184 / DC18RC	
(Optional accessory) Blade length of optional hedge shear blades	200 mm	

- Due to our continuing program of research and development, the specifications herein are subject to change without notice.
- Specifications and battery cartridge may differ from country to country.
- Weight, with battery cartridge, according to EPTA-Procedure 01/2003

Symbols

The following show the symbols used for the equipment. Be sure that you understand their meaning before use.

-  · Take particular care and attention.
-  · Read instruction manual.
-  · Danger; be aware of thrown objects.
-  · Keep bystanders away.
-  · Cutting means continues to run after the motor is switched off.
-  · Do not expose to moisture.
-  · Only for EU countries
Do not dispose of electric equipment or battery pack together with household waste material!
In observance of the European Directives, on Waste Electric and Electronic Equipment and Batteries and Accumulators and Waste Batteries and Accumulators and their implementation in accordance with national laws, electric equipment and batteries and battery pack(s) that have reached the end of their life must be collected separately and returned to an environmentally compatible recycling facility.

Cd
Ni-MH
Li-Ion

ENE015-1

Intended use

The tool is intended for cutting lawn edges or sprouts.

ENG905-1

Noise

The typical A-weighted noise level determined according to IEC60335:

Sound pressure level (L_{pA}) : 78 dB (A)
Uncertainty (K) : 2.5 dB (A)

The noise level under working may exceed 80 dB (A).

Wear ear protection

ENG900-1

Vibration

The vibration total value (tri-axial vector sum) determined according to IEC60335:

Vibration emission (a_h) : 2.5 m/s² or less
Uncertainty (K) : 1.5 m/s²

ENG901-1

- The declared vibration emission value has been measured in accordance with the standard test method and may be used for comparing one tool with another.
- The declared vibration emission value may also be used in a preliminary assessment of exposure.

⚠WARNING:

- The vibration emission during actual use of the power tool can differ from the declared emission value depending on the ways in which the tool is used.
- Be sure to identify safety measures to protect the operator that are based on an estimation of exposure in the actual conditions of use (taking account of all parts of the operating cycle such as the times when the tool is switched off and when it is running idle in addition to the trigger time).

Hedge trimming operation with optional hedge shear blades

ENG905-1

Noise

The typical A-weighted noise level determined according to EN60745:

Sound pressure level (L_{pA}) : 74 dB (A)
Uncertainty (K) : 2.5 dB (A)

The noise level under working may exceed 80 dB (A).

Wear ear protection

ENG900-1

Vibration

The vibration total value (tri-axial vector sum) determined according to EN60745:

Vibration emission (a_h) : 2.5 m/s² or less
Uncertainty (K) : 1.5 m/s²

ENG901-1

- The declared vibration emission value has been measured in accordance with the standard test method and may be used for comparing one tool with another.
- The declared vibration emission value may also be used in a preliminary assessment of exposure.

⚠WARNING:

- The vibration emission during actual use of the power tool can differ from the declared emission value depending on the ways in which the tool is used.
- Be sure to identify safety measures to protect the operator that are based on an estimation of exposure in the actual conditions of use (taking account of all parts of the operating cycle such as the times when the tool is switched off and when it is running idle in addition to the trigger time).

For European countries only**EC Declaration of Conformity****Makita declares that the following Machine(s):**

Designation of Machine:

Cordless Grass Shear

Model No./ Type: AX-1821H

Conforms to the following European Directives:

2006/42/EC

They are manufactured in accordance with the following standard or standardized documents:

EN60745, EN60335

The technical file in accordance with 2006/42/EC is available from:

Makita, Jan-Baptist Vinkstraat 2, 3070, Belgium

30.9.2015



000331

Yasushi Fukaya

Director

Makita, Jan-Baptist Vinkstraat 2, 3070, Belgium

ENH021-8

For European countries only**EC Declaration of Conformity****Makita declares that the following Machine(s):**

Designation of Machine:

Cordless Hedge Trimmer

Model No./ Type: AX-1821H

Specifications: see "SPECIFICATIONS" table.

Conforms to the following European Directives:

2000/14/EC, 2006/42/EC

They are manufactured in accordance with the following standard or standardized documents:

EN60745

The technical file in accordance with 2006/42/EC is available from:

Makita, Jan-Baptist Vinkstraat 2, 3070, Belgium

30.9.2015



000331

Yasushi Fukaya

Director

Makita, Jan-Baptist Vinkstraat 2, 3070, Belgium

CORDLESS GRASS SHEAR SAFETY WARNINGS

⚠ WARNING! IMPORTANT READ CAREFULLY all safety warnings and all instructions BEFORE USE.

Failure to follow the warnings and instructions may result in electric shock, fire and/or serious injury.

Save all warnings and instructions for future reference.

General instructions

1. To ensure correct operation, user has to read this instruction manual to make himself familiar with the handling of the equipment. Users insufficiently informed will risk danger to themselves as well as others due to improper handling.
2. Never allow children, persons with reduced physical, sensory or mental capabilities or lack of experience and knowledge or people unfamiliar with these instructions to use the machine, local regulations may restrict the age of the operator.
3. Use the equipment with the utmost care and attention.
4. Operate the equipment only if you are in good physical condition. Perform all work calmly and carefully. Use common sense and keep in mind that the operator or user is responsible for accidents or hazards occurring to other people or their property.
5. Never operate the machine while people, especially children, or pets are nearby.
6. Never use the equipment after consumption of alcohol or drugs, or if feeling tired or ill.
7. The motor is to be switched off immediately in case that the equipment shows any problem or abnormal sign.
8. Switch off and remove the battery cartridge when resting and when leaving the equipment unattended, and place it in a safe location to prevent danger to others or damage to the equipment.
9. Don't force the equipment. It will do the job better and with less likelihood of a risk of injury at the rate for which it was designed.
10. Don't overreach. Keep proper footing and balance at all times.
11. Avoid using the machine in bad weather conditions especially when there is a risk of lightning.

Personal protective equipment

1. Dress Properly. The clothing worn should be functional and appropriate, i.e. it should be tight-fitting but not cause hindrance. Do not wear either jewelry or clothing which could become entangled. Wear protective hair covering to contain long hair.

2. Wear eye protection and stout shoes at all times while operating the machine.
3. Always wear substantial footwear and long trousers while operating the machine,
4. Switch on the motor only when the hands and feet are away from the cutting tool.
5. Before starting make sure that the cutting tool has no contact with any objects.

Electrical and battery safety

1. Avoid dangerous environment. Don't use the equipment in damp or wet locations or expose it to rain. Water entering an equipment will increase the risk of electric shock.
2. Recharge only with the charger specified by the manufacturer. A charger that is suitable for one type of battery pack may create a risk of fire when used with another battery pack.
3. Use power tools only with specifically designated battery packs. Use of any other battery packs may create a risk of injury and fire.
4. When battery pack is not in use, keep it away from other metal objects, like paper clips, coins, keys, nails, screws or other small metal objects, that can make a connection from one terminal to another. Shorting the battery terminals together may cause burns or a fire.
5. Under abusive conditions, liquid may be ejected from the battery; avoid contact. If contact accidentally occurs, flush with water. If liquid contacts eyes, additionally seek medical help. Liquid ejected from the battery may cause irritation or burns.
6. Do not dispose of the battery(ies) in a fire. The cell may explode. Check with local codes for possible special disposal instructions.
7. Do not open or mutilate the battery(ies). Released electrolyte is corrosive and may cause damage to the eyes or skin. It may be toxic if swallowed.

Starting up the equipment

1. Make sure that there are no children or other people nearby, also pay attention to any animals in the working vicinity. Otherwise stop using the equipment.
2. Before use always check that the equipment is safe for operation. Check the security of the cutting tool and the guard and the switch trigger/lever for easy and proper action. Check for clean and dry handles and test the function of the start/stop.
3. Check damaged parts before further use of the equipment. A guard or other part that is damaged should be carefully checked to determine that it will operate properly and perform its intended function. Check for alignment of moving parts, binding of moving parts, breakage of parts, mounting, and any other condition that may affect its operation. A guard or other part that is damaged should be properly repaired or replaced by our authorized service center unless indicated elsewhere in this manual.

Method of operation

1. Only use the equipment in good light and visibility. During the winter season beware of slippery or wet areas, ice and snow (risk of slipping). Always ensure a safe footing on slopes and be sure to walk and never run.
2. Take care against injury to feet and hands from the cutting tool.
3. Never stand on a ladder and run the equipment.
4. Never climb up into trees to perform cutting operation with the equipment.
5. Never work on unstable surfaces.
6. Remove sand, stones, nails etc. found within the working range. Foreign particles may damage the cutting tool and can cause dangerous kick-backs.
7. Should the cutting tool hit stones or other hard objects, immediately switch off the motor and inspect the cutting tool.
8. Inspect the cutting tool at short regular intervals for damage (detection of hairline cracks by means of tapping-noise test).
9. Before commencing cutting, the cutting tool must have reached full working speed.
10. The cutting tool has to be equipped with the appropriate guard. Never run the equipment with damaged guards or without guards in place!
11. All protective installations and guards supplied with the equipment must be used during operation.
12. Always remove the battery cartridge from the equipment:
 - whenever leaving the equipment unattended;
 - before clearing a blockage;
 - before checking, cleaning or working on the equipment;
 - after striking a foreign object;
 - whenever the equipment starts vibrating abnormally.
13. Always ensure that the ventilation openings are kept clear of debris.
14. Cutting means continues to run after the motor is switched off.

Cutting Tools

1. Employ only the correct cutting tool for the job in hand.

Maintenance instructions

1. The condition of the equipment, in particular of the cutting tool of the protective devices must be checked before commencing work.
2. Turn off the motor and remove the battery cartridge before carrying out maintenance, replacing cutting tools or cleaning the equipment or cutting tool.

3. Check loose fasteners and damaged parts such as cracks in the cutting attachment.
 4. Follow instructions for lubricating and changing accessories.
 5. When not in use, store the equipment indoors in dry and high or locked-up place - out of the reach of children. Clean and maintain before storage.
 6. Use only the manufacturer's recommended replacement parts and accessories.
 7. Inspect and maintain the equipment regularly, especially before/after use. Have the equipment repaired only by our authorized service center.
 8. Keep handles dry, clean and free from oil and grease.
4. Do not use the hedge trimmer in the rain or in wet or very damp conditions. The electric motor is not waterproof.
 5. First-time users should have an experienced hedge trimmer user show them how to use the trimmer.
 6. The hedge trimmer must not be used by children or young persons under 18 years of age. Young persons over 16 years of age may be exempted from this restriction if they are undergoing training under the supervision of an expert.
 7. Use the hedge trimmer only if you are in good physical condition. If you are tired, your attention will be reduced. Be especially careful at the end of a working day. Perform all work calmly and carefully. The user is responsible for all damages to third parties.
 8. Never use the trimmer when under the influence of alcohol, drugs or medication.
 9. Work gloves of stout leather are part of the basic equipment of the hedge trimmer and must always be worn when working with it. Also wear sturdy shoes with anti-skid soles.
 10. Before starting work check to make sure that the trimmer is in good and safe working order. Ensure guards are fitted properly. The hedge trimmer must not be used unless fully assembled.
 11. Make sure you have a secure footing before starting operation.
 12. Hold the tool firmly when using the tool.
 13. Do not operate the tool at no-load unnecessarily.
 14. Immediately switch off the motor and remove the battery cartridge if the cutter should come into contact with a fence or other hard object. Check the cutter for damage, and if damaged repair immediately.
 15. Before checking the cutter, taking care of faults, or removing material caught in the cutter, always switch off the trimmer and remove the battery cartridge.
 16. Switch off the trimmer and remove the battery cartridge before doing any maintenance work.
 17. When moving the hedge trimmer to another location, including during work, always remove the battery cartridge and put the blade cover on the cutter blades. Never carry or transport the trimmer with the cutter running. Never grasp the cutter with your hands.
 18. Clean the hedge trimmer and especially the cutter after use, and before putting the trimmer into storage for extended periods. Lightly oil the cutter and put on the cover. The cover supplied with the unit can be hung on the wall, providing a safe and practical way to store the hedge trimmer.
 19. Store the hedge trimmer with the cover on, in a dry room. Keep it out of reach of children. Never store the trimmer outdoors.

KEEP FOR FUTURE REFERENCE

⚠WARNING:

DO NOT let comfort or familiarity with product (gained from repeated use) replace strict adherence to safety rules for the subject product. MISUSE or failure to follow the safety rules stated in this instruction manual may cause serious personal injury.

GEA010-1

General Power Tool Safety Warnings

⚠ WARNING Read all safety warnings and all instructions. Failure to follow the warnings and instructions may result in electric shock, fire and/or serious injury.

Save all warnings and instructions for future reference.

GEB062-5

CORDLESS HEDGE TRIMMER SAFETY WARNINGS

1. **Keep all parts of the body away from the cutter blade. Do not remove cut material or hold material to be cut when blades are moving. Make sure the switch is off when clearing jammed material.** A moment of inattention while operating the hedge trimmer may result in serious personal injury.
2. **Carry the hedge trimmer by the handle with the cutter blade stopped. When transporting or storing the hedge trimmer always fit the cutting device cover.** Proper handling of the hedge trimmer will reduce possible personal injury from the cutter blades.
3. **Hold the power tool by insulated gripping surfaces only, because the cutter blade may contact hidden wiring.** Cutter blades contacting a "live" wire may make exposed metal parts of the power tool "live" and could give the operator an electric shock.

SAVE THESE INSTRUCTIONS.

⚠WARNING:

DO NOT let comfort or familiarity with product (gained from repeated use) replace strict adherence to safety rules for the subject product. MISUSE or failure to follow the safety rules stated in this instruction manual may cause serious personal injury.

ENC011-2

IMPORTANT SAFETY INSTRUCTIONS

FOR BATTERY CARTRIDGE

1. Before using battery cartridge, read all instructions and cautionary markings on (1) battery charger, (2) battery, and (3) product using battery.
2. Do not disassemble battery cartridge.
3. If operating time has become excessively shorter, stop operating immediately. It may result in a risk of overheating, possible burns and even an explosion.
4. If electrolyte gets into your eyes, rinse them out with clear water and seek medical attention right away. It may result in loss of your eyesight.
5. Do not short the battery cartridge:
 - (1) Do not touch the terminals with any conductive material.
 - (2) Avoid storing battery cartridge in a container with other metal objects such as nails, coins, etc.
 - (3) Do not expose battery cartridge to water or rain.

A battery short can cause a large current flow, overheating, possible burns and even a breakdown.

6. Do not store the tool and battery cartridge in locations where the temperature may reach or exceed 50 ° C (122 ° F).
7. Do not incinerate the battery cartridge even if it is severely damaged or is completely worn out. The battery cartridge can explode in a fire.
8. Be careful not to drop or strike battery.
9. Do not use a damaged battery.
10. The contained lithium-ion batteries are subject to the Dangerous Goods Legislation requirements.

For commercial transports e.g. by third parties, forwarding agents, special requirement on packaging and labeling must be observed.

For preparation of the item being shipped, consulting an expert for hazardous material is required. Please also observe possibly more detailed national regulations.

Tape or mask off open contacts and pack up the battery in such a manner that it cannot move around in the packaging.

11. Follow your local regulations relating to disposal of battery.

SAVE THESE INSTRUCTIONS.

⚠CAUTION: Only use genuine Makita/Dolmar batteries.

Use of non-genuine Makita/Dolmar batteries, or batteries that have been altered, may result in the battery bursting causing fires, personal injury and damage. It will also void the Makita/Dolmar warranty for the Makita/Dolmar tool and charger.

Tips for maintaining maximum battery life

1. Charge the battery cartridge before completely discharged. Always stop tool operation and charge the battery cartridge when you notice less tool power.
2. Never recharge a fully charged battery cartridge. Overcharging shortens the battery service life.
3. Charge the battery cartridge with room temperature at 10 ° C - 40 ° C (50 ° F - 104 ° F). Let a hot battery cartridge cool down before charging it.
4. Charge the battery cartridge if you do not use it for a long period (more than six months).

FUNCTIONAL DESCRIPTION

⚠CAUTION:

- Always be sure that the tool is switched off and the battery cartridge is removed before adjusting or checking function on the tool.

Installing or removing battery cartridge

Fig.1

⚠CAUTION:

- Always switch off the tool before installing or removing of the battery cartridge.
- Hold the tool and the battery cartridge firmly when installing or removing battery cartridge.** Failure to hold the tool and the battery cartridge firmly may cause them to slip off your hands and result in damage to the tool and battery cartridge and a personal injury.

To remove the battery cartridge, slide it from the tool while sliding the button on the front of the cartridge.

To install the battery cartridge, align the tongue on the battery cartridge with the groove in the housing and slip it into place. Insert it all the way until it locks in place with a little click. If you can see the red indicator on the upper side of the button, it is not locked completely.

⚠CAUTION:

- Always install the battery cartridge fully until the red indicator cannot be seen. If not, it may accidentally fall out of the tool, causing injury to you or someone around you.
- Do not install the battery cartridge forcibly. If the cartridge does not slide in easily, it is not being inserted correctly.

Battery protection system (Lithium-ion battery with star marking)

Fig.2

Lithium-ion batteries with a star marking are equipped with a protection system. This system automatically cuts off power to the tool to extend battery life.

The tool will automatically stop during operation if the tool and/or battery are placed under one of the following conditions:

- Overloaded:**
The tool is operated in a manner that causes it to draw an abnormally high current. In this situation, release the trigger switch on the tool and stop the application that caused the tool to become overloaded. Then pull the trigger switch again to restart. If the tool does not start, the battery is overheated. In this situation, let the battery cool before pulling the trigger switch again.

















- Low battery voltage:**
The remaining battery capacity is too low and the tool will not operate. In this situation, remove and recharge the battery.

Indicating the remaining battery capacity

(Only for battery cartridges with "B" at the end of the model number.)

Fig.3

Press the check button on the battery cartridge to indicate the remaining battery capacity. The indicator lamps light up for few seconds.

Indicator lamps			Remaining capacity
 Lighted	 Off	 Blinking	
			75% to 100%
			50% to 75%
			25% to 50%
			0% to 25%
			Charge the battery.
			The battery may have malfunctioned.
			

015658

NOTE:

- Depending on the conditions of use and the ambient temperature, the indication may differ slightly from the actual capacity.

Switch action

Fig.4

⚠CAUTION:

- Before inserting the battery cartridge into the tool, always check to see that the switch trigger actuates properly and returns to the "OFF" position when released.

To prevent the switch trigger from being accidentally pulled, a lock-off button is provided.

To start the tool, depress the lock-off button and pull the switch trigger. Release the switch trigger to stop. The lock-off button can be pressed from either right or left side.

Indication lamp

Fig.5

Running the tool allows the indication lamp to show the battery cartridge capacity status.

When the tool is also overloaded and has stopped during operation, the lamp lights up in red.

Refer to the following table for the status and action to be taken for the indication lamp.

Indication lamp	Status	Action to be taken
The lamp blinks in red.	This indicates the appropriate time to replace the battery cartridge when the battery power becomes low.	Recharge the battery cartridge as soon as possible.
The lamp lights up in red. (Note 1)	This function works when the battery power is almost used up. At this time, tool stops immediately.	Recharge the battery cartridge.
The lamp lights up in red. (Note 1)	Autostop due to overload.	Turn off the tool.

Note 1: The time at which the indication lamp lights up varies by the temperature around the work area and the battery cartridge conditions.

010970

Adjusting the shearing height

Fig.6

Changing the position of holding the change lever allows three-stepped setting for sheared grass height (10 mm, 20 mm, 30 mm).

To change setting, tilt the change lever for the base frame position and with the change lever tilted move it up or down along the tool surface until the protrusion on base frame fits in one of the holes in the tool and release it.

ASSEMBLY

⚠CAUTION:

- Always be sure that the tool is switched off and the battery cartridge is removed before carrying out any work on the tool.

Installing or removing blade cover

⚠CAUTION:

- Be careful not to contact the shear blade when installing or removing the blade cover. Contacting the shear blade may cause personal injuries.

Fig.7

Fig.8

Slide the blade cover from the tool's side until the shear blade completely hides itself and then push in it lightly towards the tool from the front.

To remove the blade cover, take the above installation procedure in reverse.

Installing or removing base frame

⚠CAUTION:

- Before installing or removing base frame, be sure to install the blade cover.
- When installing or removing base frame, take care that your fingers are not be pinched between the tool and base frame.

Fig.9

To remove the base frame, upset the tool and take it out of the groove grabbing its bottom.

Fig.10

To install the base frame, fit the protrusion of base frame near the change lever into the hole for the sheared grass height setting. With the base frame so fitted, pull the lower part of base frame and fit the other part of the base frame in the groove in the tool.

Installing or removing grass shear blades

CAUTION:

- Always be sure that the tool is switched off and the battery cartridge is removed before installing or removing shear blades. Failure to switch off and remove the battery cartridge from the tool may result in serious injury from accidental start-up.
- When replacing the shear blade, always wear gloves without removing blade cover so that hands and face does not directly contact the blade. Failure to do so may cause personal injury.

NOTE:

- Do not wipe off grease from the gear and crank. Failure to do so may cause damage to the tool.
- For specific way of removing and installing shear blades refer to the reverse of a package for accessory shear blades.

Fig.11

Remove the base frame and place the tool upside down.

CAUTION:

- Before placing the tool upside down, be sure to remove the base frame.

Fig.12



To remove the shear blade, press the locking lever and with the locking lever pressed turn the undercover counterclockwise until the symbol  on the undercover is aligned with the symbol  on the locking lever.

Fig.13

Take out the undercover, shear blade and crank in order from the tool.

Fig.14

To install the grass shear blade, prepare the crank, undercover and new grass shear blade.

Fig.15

Take out the blade cover from the old shear blades and fit it onto the new ones for easy handling during the replacement of blades.

Fig.16

Adjust the three pin position so that these pins are lined up at right angle in relation to the basic alignment line on the tool housing.

Fig.17

Fit the crank with its recessed part facing upwards onto the pins. At this time, apply a small amount of grease to the periphery of the crank using grease that the shear blades as optional accessory are provided with or that remains inside gear housing.

Fig.18

Overlap the oval hole in the upper blade with that in the lower one. Move the shear blades so that the hole in the base plate of shear blades are positioned in the center of these overlapped oval holes.

Fig.19

Turn the shear blades upside down and install it so that the pins on the tool fit in the hole in the shear blades. Make sure that the shear blades are set in place securely as far as they reach the base plate.

Fig.20



Place the undercover so that the symbol  on the undercover is aligned with the symbol  on the locking lever.

Fig.21



Press the undercover down and turn the undercover clockwise while pressing it down until the symbol  on the label is aligned with the symbol  on the locking lever (the undercover is completely locked.).

Fig.22

At this time, make sure that the locking lever fits in the groove in the undercover.

Remove the blade cover and then turn on the tool to check it for proper movement.

NOTE:

- When the shear blades do not operate properly, there is a poor fit between the blades and crank. Redo from the beginning.

OPERATION

WARNING:

- Keep hands away from blades.

CAUTION:

- Smear the blade before and once per hour during operation using machine oil or the like.
- Avoid operating the tool under the scorching sunlight as much as practicable. When operating the tool, be careful of your physical conditions.
- Hold the tool with one hand. Do not hold the front bulge of the tool as a grip.

Fig.23

Turn the tool on after adjusting the shearing height and hold it so that the foot of the tool rest on the ground. Then gently move the tool forward into the area to be cut.

Fig.24

When trimming around curb, fence or trees, move the tool along them. Be careful for the blade not to contact them.

Fig.25

When trimming sprouts or foliage of a small tree, remove the base frame from the tool and cut little by little.

Shear big branches to your desired height beforehand using branch scissors before using this tool.

CAUTION:

- When trimming twigs and foliage, do not attempt to trim too much at a time. Proceed gently. Also do not attempt to cut thick branches.

- Do not let the shear blades contact the grounds during operation. The blades will be dulled, causing poor performance.
- Do not trim wet grass or foliage of small trees.

MAINTENANCE

⚠CAUTION:

- Always be sure that the tool is switched off and the battery cartridge is removed before attempting to perform inspection or maintenance.

Cleaning the tool

Clean out the tool by wiping off dust with a dry or soap-dipped rag.

⚠CAUTION:

- Never use gasoline, benzine, thinner, alcohol or the like. Discoloration, deformation or cracks may result.

Shear blade maintenance

Fig.26

Fig.27

After operation, remove dust from both sides of the blade with wired brush, wipe it off with a rag and then apply enough low-viscosity oil, such as machine oil etc. and spray-type lubricating oil.

⚠CAUTION:

- Do not wash the blades in water. Failure to do so may cause rust or damage on the tool.
- Dirt and corrosion cause excessive blade friction and shorten the operating time per battery charge.

After use

- To clean off the exterior of the tool, dampen a soft cloth in a soapy water and wipe gently. Never use thinner or benzine.
- Do not store the tool in a place where volatile materials are stored.

To maintain product SAFETY and RELIABILITY, repairs, any other maintenance or adjustment should be performed by DOLMAR Authorized Service Centers, always using DOLMAR replacement parts.

OPTIONAL ACCESSORIES

⚠CAUTION:

- These accessories or attachments are recommended for use with your Dolmar tool specified in this manual. The use of any other accessories or attachments might present a risk of injury to persons. Only use accessory or attachment for its stated purpose.

If you need any assistance for more details regarding these accessories, ask your local Dolmar service center.

- Grass shear blade assembly
- Grass shear blade cover
- Base frame
- Makita/Dolmar genuine battery and charger
- Long handle attachment

For cordless hedge trimmer use

This tool can be used as a hedge trimmer by using the hedge shear blade (optional accessory) and 2-way change set (optional accessory).

To use this tool as a hedge trimmer, replacing the grass shear blades with the hedge shear blades is required.

For removing the grass shear blades, refer to the aforementioned section titled "Installing or removing grass shear blades". For installing the hedge shear blades, refer to the section below titled "Installing or removing hedge shear blades".

- Hedge shear blade assembly (for Hedge Trimmer)
- 2-way change set consisting of the following two accessories
- Hedge shear blade cover (for Hedge Trimmer)
- Storage case (for blade bottom section)

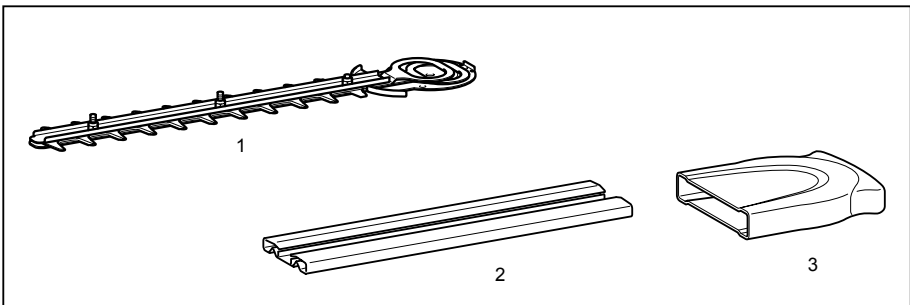

1. Hedge shear blade
2. Hedge shear blade cover
3. Storage case

- Chip receiver for hedge trimming (for Hedge Trimmer)

NOTE:

- Some items in the list may be included in the tool package as standard accessories. They may differ from country to country.

Installing or removing hedge shear blades

⚠CAUTION:

- Before installing or removing shear blades, always be sure that the tool is switched off and the battery cartridge is removed.
- When replacing the shear blades, always wear gloves without removing blade cover so that hands and face do not directly contact the blade. Failure to do so may cause personal injury.

NOTE:

- Do not wipe off grease from the gear and crank. Failure to do so may cause damage to the tool.
- For specific way of removing and installing shear blades refer to the reverse of a package for accessory shear blades.

Installing the hedge shear blades

Fig.28

Prepare the crank, the undercover and new shear blades.

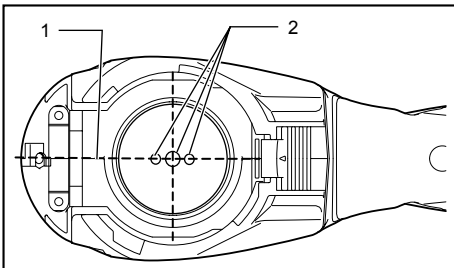

1. Basic alignment line on the tool housing
2. Pins

010905

Adjust the three pin position so that these three pins are aligned with the basic alignment line on the tool housing.

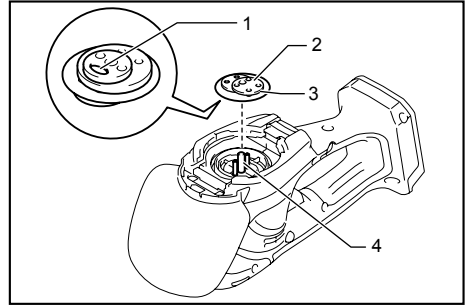

1. Recessed part of crank
2. Crank
3. Apply grease
4. Pins

015776

Fit the crank with its recessed part facing downward onto the pins. At this time, apply a small amount of grease to the periphery of the crank using grease that the shear blades as optional accessory are provided with or that remains inside gear housing.

Fig.29

Overlap the oval hole in the upper blade with that in the lower one. Move the shear blades so that the hole in the base plate of shear blades are positioned in the center of these overlapped oval holes.

Fig.30

Take out the blade cover from the old shear blades and fit it onto the new ones for easy handling during the replacement of blades.

Fig.31

Turn the shear blades upside down and install it so that pin on the tool fit in the hole in the shear blades. Fit the bent part of the base plate of the shear blades to the groove in the tool housing. Then make sure that the base plate of the shear blades is set in place.

Fig.32

Tighten two screws with a coin firmly.

Fig.33

Place the undercover so that the symbol Ⓜ on the undercover is aligned with the symbol △ on the locking lever.

Fig.34

Press the undercover down and with the undercover pressed down turn the undercover clockwise until the symbol Ⓜ on the label is aligned with the symbol △ on the locking lever (the undercover is completely locked.).

Fig.35

At this time, make sure that the locking lever fits in the groove in the undercover.

⚠CAUTION:

- Never use the tool without installing the undercover on it.

Remove the blade cover and then turn on the tool to check it for proper movement.

NOTE:

- When the shear blades do not operate properly, there is a poor fit between the blades and crank. Redo from the beginning.

Removing the hedge shear blades

Fig.36

⚠CAUTION:

- Install the blade cover before removing or installing the shear blades.

Reverse the tool.

Fig.37



To remove the shear blades, press the locking lever and with the locking lever pressed turn the undercover counterclockwise until the symbol  on the undercover is aligned with the symbol  on the locking lever.

Fig.38

Take out the undercover from the tool.

Fig.39

Loosen two screws with a coin and remove the shear blades.

NOTE:

- Do not remove the screws. Without removing the screws loosened, shear blades can be removed.

Fig.40

Remove the crank from the shear blades.

NOTE:

- The crank may remain in the tool.

Fig.41

NOTE:

- In the 2-way usage, the removed grass shear blades need to be sheared in the blade storage case and stored for future use.

OPERATION

Refer to the Important Safety Instructions before operation.

⚠CAUTION:

- Be careful not to accidentally contact a metal fence or other hard objects while trimming. The blade will break and may cause serious injury.
- Also, be careful for the shear blade not to contact the ground.
- Overreaching with a hedge trimmer, particularly from a ladder, is extremely dangerous. Do not work from anything wobbly or infirm.

Fig.42

Do not attempt to cut branches thicker than 10 mm diameter with this trimmer. These should first be cut with shears down to the hedge trimming level.

⚠CAUTION:

- Do not cut off dead trees or similar hard objects. Failure to do so may damage the tool.
- Do not trim the grass or weeds while using hedge shear blade. The shear blade may entangle the grass or weeds.

Fig.43

Hold the trimmer with one hand, depress the lock-off button and pull the switch trigger and then move it in front of your body.

Fig.44

As a basic operation, tilt the blades towards the trimming direction and move it calmly and slowly at the speed rate of 3 - 4 seconds per meter.

Fig.45

To cut a hedge top evenly, it helps to tie a string at the desired hedge height and to trim along it, using it as a reference line.

Fig.46

Attaching the chip receiver (optional accessory) on the tool when trimming the hedge straight can avoid cut off leaves' being thrown away.

Fig.47

To cut a hedge side evenly, it helps to cut from the bottom upwards.

Fig.48

Trim boxwood or rhododendron from the base toward the top for a nice appearance and good job.

Installing or removing chip receiver (optional accessory)

⚠CAUTION:

- Always be sure that the tool is switched off and the battery cartridge is removed before installing or removing chip receiver.

NOTE:

- When replacing the chip receiver, always wear gloves so that hands and face does not directly contact the blade. Failure to do so may cause personal injury.
- When replacing the chip receiver, always be careful not to contact the shear blades.
- The chip receiver receives cut-off leaves and alleviates collecting thrown-away leaves. This can be installed on either side of the tool.

Fig.49

Place the chip receiver on the shear blades so that its slits overlap with the screws on the shear blades and secure it using two clamping nuts.

To remove the chip receiver, loosen and remove the two clamping nuts and then take it out.

Storage

Fig.50

The hook hole in the tool bottom is convenient for hanging the tool from a nail or screw on the wall.

Put the blade cover on the shear blades so that the blades are not exposed. Store the tool out of the reach of children carefully.

Store the tool in the place not exposed to water and rain.

УКРАЇНСЬКА (Оригінальні інструкції)

Пояснення до загального виду

1-1. Червоний індикатор	15-1. Кришка диску	33-1. Важіль блокування
1-2. Кнопка	15-2. Лезо ножиців	33-2. Захисна кришка
1-3. Касета з акумулятором	16-1. Основна лінія вирівнювання на корпусі інструмента	35-1. Паз в захисній кришці
2-1. Маркувальна зірочка		35-2. Важіль блокування
3-1. Індикаторні лампи	16-2. Шпильки	36-1. Кришка диску
3-2. Кнопка ПЕРЕВІРКА	17-1. Прихована частина важеля	37-1. Важіль блокування
4-1. Кнопка блокування вимкненого положення	17-2. Кривошипний механізм	37-2. Захисна кришка
4-2. Кнопка вимикача	17-3. Використовуйте мастило	37-3. Натиснути
5-1. Лампочка індикатора	17-4. Шпильки	37-4. Поверніть
6-1. Важіль перемикачання	18-1. Опорна плита	38-1. Захисна кришка
6-2. Виступ на опорній рамі	18-2. Отвір в опорній пластині леза ножиців	39-1. Гвинти
6-3. Опорна рама	18-3. Овальні отвори, які перекриваються	40-1. Кривошипний механізм
7-1. Лезо ножиців	20-1. Захисна кришка	40-2. Лезо ножиців
7-2. Кришка диску	20-2. Важіль блокування	41-1. Кришка леза ножиців для підрізання трави
7-3. Рама полотна	22-1. Паз в захисній кришці	41-2. Лезо ножиців для підрізання трави
9-1. Паз	22-2. Важіль блокування	41-3. Ящик для зберігання
9-2. Опорна рама	26-1. Щітка	44-1. Напрямок підрізання
10-1. Важіль перемикачання	27-1. Мастило	44-2. Нахиліть полотно
10-2. Виступ на опорній рамі	28-1. Кривошипний механізм	44-3. Поверхня живоплоту, яку необхідно підрізати
10-3. Опорна рама	28-2. Захисна кришка	45-1. Шнурок
11-1. Кришка диску	28-3. Лезо ножиців	49-1. Затискні гайки
12-1. Важіль блокування	29-1. Опорна плита	49-2. Уловлювач скалок
12-2. Захисна кришка	29-2. Овальні отвори, які перекриваються	49-3. Шурупи на лезі ножиців
12-3. Натиснути	29-3. Отвір в опорній пластині леза ножиців	49-4. Перед встановленням уловлювача скалок завжди встановлюйте кришку
12-4. Поверніть	30-1. Кришка диску	50-1. Отвір гачка
13-1. Захисна кришка	31-1. Вигнута частина опорної пластини леза ножиців	
13-2. Ножове полотно	32-1. Гвинти	
13-3. Кривошипний механізм		
14-1. Кривошипний механізм		
14-2. Захисна кришка		
14-3. Лезо ножиців		







ТЕХНІЧНІ ХАРАКТЕРИСТИКИ

Модель	AX-1821H	
Ефективна ширина підрізання	160 мм	
Швидкість ножового полотна за хвилину (хв ⁻¹)	1250	
Номінальна напруга	18 В пост. струму	
Касета з акумулятором	AP-181 / AP-1815 / BL1815N / BL1820 / BL1820B	AP-183 / BL1830 / BL1830B / BL1840 / BL1840B / BL1850 / BL1850B / BL1860B
Розміри (Д x Ш x В)	337 мм x 176 мм x 130 мм	353 мм x 176 мм x 130 мм
Чиста вага	1,4 кг	1,6 кг
Зарядний пристрій	LG-184 / DC18RC	
(Додаткове приладдя) Довжина додаткового ножового полотна пили для підрізання живоплоту	200 мм	

- Через те, що ми не припиняємо програми досліджень і розвитку, наведені тут технічні характеристики можуть бути змінені без попередження.
- Технічні характеристики приладу та касета з акумулятором можуть відрізнятися в різних країнах.
- Вага разом з касетою з акумулятором відповідно до EPTA-Procedure 01/2003

Символи

Далі наведені символи, які застосовуються для позначення обладнання. Перед користуванням переконайтеся, що Ви розумієте їхнє значення.

-  · Будьте особливо уважні та обережні!
 -  · Читайте інструкцію з експлуатації.
 -  · Безпека; пам'ятайте, що предмети можуть відскочити.
 -  · Не підпускайте інших осіб.
 -  · Ріжуча частина продовжує рухатися після того, як двигун було вимкнено.
 -  · Не піддавайте інструмент впливу вологи.
 -  Cd
Ni-MH
Li-Ion · Тільки для країн ЄС
Не викидайте електроприлади або акумуляторні батареї разом із побутовим сміттям!
Згідно з Європейськими директивами про утилізацію електричного та електронного обладнання та про утилізацію батарей та акумуляторів і батарей та акумуляторів, термін служби яких закінчився, термін використання із дотриманням національних законів, електричне обладнання, батарей та акумулятори, термін служби яких закінчився, потрібно збирати окремо та відправляти на екологічно чисті підприємства з їхньої переробки.
- ENE015-1

Цільове використання

Інструмент призначено для обрізання країв газонів та порослі.

ENG905-1

Шум

Рівень шуму за шкалою А у типовому виконанні, визначений відповідно до ІЕС60335:

Рівень звукового тиску (L_{pA}): 78 дБ (А)
Похибка (К): 2,5 дБ (А)

Рівень шуму під час роботи може перевищувати 80 дБ (А).

Користуйтеся засобами захисту слуху

ENG900-1

Вібрація

Загальна величина вібрації (сума трьох векторів) визначена згідно з ІЕС60335:

Вібрація (a_h): 2,5 м/с² або менше
Похибка (К): 1,5 м/с²

- Заявлене значення вібрації було виміряно у відповідності до стандартних методів тестування та може використовуватися для порівняння одного інструмента з іншим.
- Заявлене значення вібрації може також використовуватися для попередньої оцінки впливу.

УВАГА:

- Залежно від умов використання вібрація під час фактичної роботи інструмента може відрізнятися від заявленого значення вібрації.
- Забезпечте належні запобіжні заходи для захисту оператора, що відповідатимуть умовам використання інструмента (слід брати до уваги всі складові робочого циклу, такі як час, коли інструмент вимкнено та коли він починає працювати на холостому ході під час запуску).

Підрізання живоплоту за допомогою додаткового ножного полотна для підрізання живоплоту

ENG905-1

Шум

Рівень шуму за шкалою А у типовому виконанні, визначений відповідно до EN60745:

Рівень звукового тиску (L_{pA}): 74 дБ (А)
Похибка (К): 2,5 дБ (А)

Рівень шуму під час роботи може перевищувати 80 дБ (А).

Користуйтеся засобами захисту слуху

ENG900-1

Вібрація

Загальна величина вібрації (сума трьох векторів) визначена згідно з EN60745:

Вібрація (a_h): 2,5 м/с² або менше
Похибка (К): 1,5 м/с²

ENG901-1

- Заявлене значення вібрації було виміряно у відповідності до стандартних методів тестування та може використовуватися для порівняння одного інструмента з іншим.
- Заявлене значення вібрації може також використовуватися для попередньої оцінки впливу.

УВАГА:

- Залежно від умов використання вібрація під час фактичної роботи інструмента може відрізнятися від заявленого значення вібрації.
- Забезпечте належні запобіжні заходи для захисту оператора, що відповідатимуть умовам використання інструмента (слід брати до уваги всі складові робочого циклу, такі як час, коли інструмент вимкнено та коли він починає працювати на холостому ході під час запуску).

Тільки для країн Європи

Декларація про відповідність стандартам ЄС

Компанія Makita наголошує на тому, що обладнання:

Позначення обладнання:

Акумуляторні ножиці для підрізання трави

№ моделі / тип: AX-1821H

Відповідає таким Європейським Директивам:
2006/42/ЄС

Обладнання виготовлене відповідно до таких стандартів або стандартизованих документів:

EN60745, EN60335

Технічну інформацію відповідно до 2006/42/ЄС можна отримати:

Makita, Jan-Baptist Vinkstraat 2, 3070, Бельгія

30.9.2015



000331

Ясуші Фукайя

Директор

Makita, Jan-Baptist Vinkstraat 2, 3070, Бельгія

ENH021-8

Тільки для країн Європи

Декларація про відповідність стандартам ЄС

Компанія Makita наголошує на тому, що обладнання:

Позначення обладнання:

Акумуляторна пила для підрізання живоплоту

№ моделі / тип: AX-1821H

Технічні характеристики: див. Таблицю "ТЕХНІЧНІ ХАРАКТЕРИСТИКИ".

Відповідає таким Європейським Директивам:
2000/14/ЄС, 2006/42/ЄС

Обладнання виготовлене відповідно до таких стандартів або стандартизованих документів:

EN60745

Технічну інформацію відповідно до 2006/42/ЄС можна отримати:

Makita, Jan-Baptist Vinkstraat 2, 3070, Бельгія

Процедура оцінювання відповідності, якої вимагає Директива 2000/14/ЄС, відбулася відповідно до Додатка V.

Замірний рівень звукової потужності: 82 дБ (А)

Гарантований рівень звукової потужності: 84 дБ (А)



000331

Ясуші Фукайя

Директор

Makita, Jan-Baptist Vinkstraat 2, 3070, Бельгія

GE070-4

ПОПЕРЕДЖЕННЯ ПРО НЕОБХІДНУ ОБЕРЕЖНІСТЬ ПІД ЧАС РОБОТИ З АКУМУЛЯТОРНИМИ НОЖИЦЯМИ ДЛЯ ПІДРІЗАННЯ ТРАВИ

⚠ УВАГА! ВАЖЛИВО ПЕРЕД ВИКОРИСТАННЯМ УВАЖНО прочитайте всі попередження про необхідну обережність під час роботи та всі інструкції. Недотримання попереджень та інструкцій може призвести до ураження електричним струмом, до виникнення пожежі та/або до отримання серйозних травм.

Збережіть усі інструкції з техніки безпеки та експлуатації на майбутнє.

Загальні положення

- Для того щоб забезпечити належну роботу, користувач повинен прочитати цю інструкцію для ознайомлення із правилами поводження з пристроєм. Недостатньо інформовані користувачі піддають себе та оточуючих людей небезпеці через невірне поводження з інструментом.
- Ніколи не дозволяйте дітям та особам із обмеженими фізичними, сенсорними або розумовими можливостями, особам із недостатнім досвідом і знаннями, а також особам, які не ознайомилися з цими інструкціями, використовувати цей інструмент. Місцеве законодавство може накладати обмеження на вік оператора інструмента.
- Пристроєм слід завжди користуватись із максимальною обережністю та увагою.
- Працювати із пристроєм можна тільки в доброму фізичному стані. Усю роботу слід виконувати спокійно та обережно. Керуйтеся здоровим глуздом під час роботи та пам'ятайте, що оператор або користувач несе відповідальність за нещасні випадки та небезпеку, яким піддаються інші люди або їхнє майно.

5. Ніколи не працюйте з пристроєм, коли інші люди, особливо діти, або домашні тварини знаходяться поблизу.
 6. Ніколи не використовуйте пристрій після прийняття ліків чи алкоголю або в разі втоми чи хворобливого стану.
 7. Двигун треба негайно вимкнути у випадку, якщо під час роботи з пристроєм виникли проблеми або незвичайна ситуація.
 8. Коли ви відпочиваєте або залишаєте пристрій без нагляду, зупиніть двигун, дістаньте акумулятор та покладіть пристрій в належне місце, щоб запобігти небезпеці інших осіб або пошкодженню пристрою.
 9. Не перенавантажуйте пристрій. Він буде виконувати роботу краще та з меншою ймовірністю нанесення травм за швидкості, на яку він розрахований.
 10. Не тягніться. Слід завжди твердо стояти на ногах та тримати рівновагу.
 11. Не використовуйте інструмент в умовах поганої погоди, особливо коли існує ризик удару блискавки.
5. При недбалому користуванні з акумулятора може витікати рідина; уникайте контакту з нею. У разі випадкового потраплення на тіло, промийте відповідну частину водою. Якщо рідина потрапила в очі, зверніться до лікаря. Рідина з акумулятора може спричинити подразнення та опіки.
 6. Не спалюйте акумулятор(и). Акумулятор може вибухнути. Ознайомтеся з місцевими законами на предмет можливих спеціальних інструкцій з утилізації відходів.
 7. Не відкривайте та не деформуйте акумулятор(и). Пролитий електроліт є роз'їдаючою речовиною, тому може нанести травму при контакті зі шкірою або очима. При проковтуванні може бути токсичним.

Запуск пристрою

1. Упевніться, що поблизу немає дітей та інших людей або тварин. Інакше припиніть роботу з пристроєм.
2. Перед початком роботи завжди перевіряйте, щоб пристрій був у безпечному для роботи стані. Перевірте надійність кріплення ріжучої частини та захисного кожуха, а також легкість і надійність функціонування куркового вмикача/важеля. Переконайтеся, що ручки чисті та сухі, після чого перевірте функціональність запуску/зупинки пристрою.
3. Перевірте пристрій на наявність пошкоджених частин перед подальшим його використанням. Захисний кожух або іншу пошкоджену деталь слід уважно перевірити, щоб переконатися в тім, що вони можуть далі виконувати свої функції належним чином. Перевірте положення та закріплення рухомих частин, наявність поломок частин, монтаж та інші аспекти, які можуть впливати на експлуатацію. Ремонтувати або замінювати пошкоджені деталі або захисний кожух повинен авторизований сервісний центр, якщо інше не зазначено в цій інструкції.
4. Вмикайте двигун тільки тоді, коли руки та ноги перебувають подалі від ріжучої частини.
5. Перед запуском пристрою впевніться, що ріжуча частина не торкається інших об'єктів.

Засоби індивідуального захисту

1. Носіть відповідний одяг. Одяг, який потрібно носити під час роботи, повинен бути функціональним та відповідним, тобто він має щільно прилягати, проте не заважати роботі. Не одягайте прикраси чи одяг, який може заплутатися. Щоб сховати довге волосся, слід одягати захисний головний убір.
2. Перед використанням пристрою вдягайте засіб для захисту очей та надійні черевики.
3. Працюючи з інструментом завжди надягайте міцне взуття та довгі штани.

Електробезпечність та техніка безпеки під час роботи з акумулятором

1. Уникайте небезпечних умов експлуатації. Не користуйтеся пристроєм у вологих або мокрих місцях і не допускайте його знаходження під дощем. При потрапленні води в пристрій зростає ризик ураження електричним струмом.
2. Перезаряджайте акумулятор лише зарядним пристроєм, вказаним виробником. Зарядний пристрій, який можна використовувати з одним типом акумуляторів, може призвести до пожежі при використанні з іншим типом.
3. Використовуйте електроприлад лише зі спеціально вказаним типом акумуляторів. Використання інших типів акумуляторів може призвести до травм та пожежі.
4. Коли акумулятор не використовується, тримайте його подалі від металевих предметів, як то скріпки, монети, ключі, цвяхи, шурупи або інші металеві предмети, які можуть замкрити клемами акумулятора. Закорочення клем акумулятора може призвести до опіків та пожежі.

Порядок роботи

1. Пристрій можна використовувати тільки за умов гарного освітлення та видимості. Узимку слід берегтися слизьких або вологих ділянок, льоду та снігу (небезпека ковзання). Завжди займайте стійке положення на похилих поверхнях, ходіть звичайною ходьбою і ніколи не бігайте, використовуючи інструмент.
2. Будьте обережні, щоб не нанести травми рукам або ногам ріжучою частиною.
3. Ніколи не стійте на сходах під час роботи з пристроєм.
4. Ніколи не залізайте на дерева для виконання робіт за допомогою пристрою.
5. Заборонено працювати на нестійких поверхнях.

6. Якщо в межах місця роботи знаходяться цвяхи, пісок, каміння тощо, приберіть їх. Сторонні частки можуть пошкодити ріжучу частину та призвести до небезпечної віддачі.
7. Якщо ріжуча частина наштовхнулася на каміння або на інші тверді предмети, негайно вимкніть двигун та огляньте ріжучу частину.
8. Періодично оглядайте ріжучу частину на наявність пошкоджень (виявлення тонких тріщин за допомогою шуму, що має характер постукування).
9. Перед початком роботи ріжуча частина повинна розвинути повну робочу швидкість.
10. Ріжучу частину необхідно обладнати відповідним захисним кожухом. Не працюйте з пристроєм, коли захисний кожух пошкоджений або не встановлений!
11. Під час роботи необхідно використовувати всі захисні частини, що входять до комплекту.
12. Завжди знімайте акумулятор з пристрою:
 - коли залишаєте пристрій без нагляду;
 - перед очищенням захисної частини;
 - перед перевіркою, очищенням або роботою з пристроєм;
 - після удару зі стороннім предметом;
 - коли пристрій починає незвичайно вібрувати.
13. Завжди стежте за тим, щоб вентиляційні отвори не забивалися сміттям.
14. Ріжуча частина продовжує рухатися після того, як двигун було вимкнено.

Ріжуча частина

1. Для виконання наявної роботи застосовуйте тільки відповідну ріжучу частину.

Інструкції щодо технічного обслуговування

1. Перед початком роботи необхідно перевіряти стан пристрою, особливо його ріжучої частини, а також захисних засобів.
2. Виключайте двигун та знімайте акумулятор перед тим, як виконувати техобслуговування, заміну ріжучої частини або чищення пристрою чи ріжучої частини.
3. Перевіряйте, чи не ослабло кріплення та чи немає пошкоджень, наприклад, тріщин на ріжучій частині.
4. Змащування та заміну приладдя проводьте згідно з інструкціями.
5. Коли пристрій не використовується, зберігайте його в приміщенні, в сухому та надійному місці, недоступному для дітей. Очистіть та перевірте перед зберіганням.
6. Слід використовувати тільки запчастини та приладдя, рекомендовані виробником.
7. Регулярно оглядайте та проводіть техобслуговування пристрою, особливо до/після використання. Пристрій повинен ремонтуватися тільки в нашому авторизованому сервісному центрі.

8. Ручки повинні бути сухими, чистими та без мастила.

ЗБЕРІГАЙТЕ ДЛЯ ОТРИМАННЯ ІНФОРМАЦІЇ В МАЙБУТЬОМУ

⚠УВАГА:

НИКОЛИ НЕ СЛІД втрачати пильності та розслаблятися під час користування виробом (що трапляється при частому використанні); слід завжди строго дотримуватися правил безпеки під час використання цього пристрою. **НЕНАЛЕЖНЕ ВИКОРИСТАННЯ** або недотримання правил безпеки, викладених в цьому документі, може призвести до серйозних травм.

GEA010-1

Застереження стосовно техніки безпеки при роботі з електроприладами

⚠ УВАГА! Прочитайте усі застереження стосовно техніки безпеки та всі інструкції. Недотримання даних застережень та інструкцій може призвести до ураження струмом та виникнення пожежі та/або серйозних травм.

Збережіть усі інструкції з техніки безпеки та експлуатації на майбутнє.

GEB062-5

ПОПЕРЕДЖЕННЯ ПРО НЕОБХІДНУ ОБЕРЕЖНІСТЬ ПІД ЧАС РОБОТИ З АКУМУЛЯТОРНОЮ ПИЛОЮ ДЛЯ ПІДРІЗАННЯ ЖИВОПЛОТУ

1. Тримайте всі частини тіла на відстані від ріжучого полотна. Не зчищайте зрізаний матеріал і не притримуйте матеріал, який Ви хочете зрізати, під час руху полотна. Обов'язково переконайтеся в тому, що вимикач стоїть у положенні «Вимкнено» при видаленні застряглого матеріалу. Одна мить необережності при експлуатації ланцюгової пили може призвести до серйозної травми.
2. При перенесенні тримайте ланцюгову пилу за руків'я при нерухомому ріжучому полотні. При транспортуванні або зберіганні інструменту завжди закривайте полотно кришкою. Правильне поводження з інструментом зменшить ризик травмування ланцюгом.
3. Електроінструмент слід тримати тільки за ізольовані поверхні держака, оскільки ріжуче полотно може зачепити сховану електропроводку. Торкання ріжучим полотном струмоведучої проводки може

- привести до передання напруги до оголених металевих частин електроінструмента та до ураження оператора електричним струмом.
- Не використовуйте ланцюгову пилу під час дощу або за умов високої вологості або сирості. Електричний двигун не є водостійким.
 - Користувачі-початківці повинні мати досвідченого користувача, який зміг би показати, як правильно працювати з інструментом.
 - Дітям та підліткам молодше 18 років забороняється користуватися ланцюговою пилою. Цю заборону може бути знято з юнаків віком старших 16 років під час проходження практики під наглядом майстра.
 - Працювати з пилою можна, лише якщо Ви у хорошому фізичному стані. Якщо Ви втомлені, Ваша увага знижена. Будьте особливо обережними наприкінці робочого дня. Всю роботу слід виконувати спокійно та обережно. Користувач несе відповідальність за будь-яку шкоду, завдану третім сторонам.
 - Забороняється працювати з пилою після вживання алкоголю, ліків або медичних препаратів.
 - Робочі рукавиці з міцної гуми входять до набору обладнання ланцюгової пили; обов'язково одягайте їх при роботі з нею. Взуття повинно бути міцним, з нековзними підшвами.
 - Перед початком роботи перевірте, чи справна пила та чи знаходиться вона в належному робочому стані. Перевірте, чи правильно закріплені запобіжні деталі корпусу. Пилу для підрізання живоплоту можна використовувати тільки в повністю зібраному стані.
 - Перед початком роботи переконайтеся, що Ви стоїте на надійній поверхні.
 - Під час роботи тримайте інструмент міцно.
 - Не слід дуже довго залишати інструмент працювати на холостому ході.
 - Негайно вимкніть двигун та зніміть акумулятор, якщо ріжучий пристрій доторкнеться до паркану або до іншого твердого предмета. Перевірте ріжучий пристрій на наявність пошкоджень – якщо він пошкоджений, негайно полагодьте його.
 - Перед перевіркою ріжучого пристрою, усуненням поломок чи видаленням матеріалу, що застряг в ріжучому пристрої, завжди вимикайте пилу та знімайте акумулятор.
 - Вимикайте пилу та знімайте акумулятор перед тим, як виконувати техобслуговування.
 - Під час переміщення пили для підрізання живоплоту у інше місце, зокрема під час роботи, завжди знімайте касету з акумулятором та встановлюйте на ножове полотно кришку ножиного полотна. Ніколи не переносьте та не перевозіть пилу для підрізання живоплоту з працюючим ріжучим пристроєм. Ніколи не тримайтеся за ріжучий пристрій руками.

- Почистіть ланцюгову пилу, а особливо ріжуче полотно після використання та перед тим, як покласти інструмент для довтогивального зберігання. Злегка змастіть ріжуче полотно та накрийте його кришкою. Кришку, що додається до обладнання, можна повісити на стіні, що забезпечує безпечне та практичне зберігання ланцюгової пили.
- Зберігайте ланцюгову пилу у чохлі у сухому приміщенні. Тримайте інструмент у місці, недоступному для дітей. Ланцюгову пилу забороняється зберігати на відкритому повітрі.

ЗБЕРІГАЙТЕ ЦІ ВКАЗІВКИ.

⚠УВАГА:

НІКОЛИ НЕ СЛІД втрачати пильності та розслаблюватися під час користування виробом (що трапляється при частому використанні); слід завжди строго дотримуватися правил безпеки під час використання цього пристрою. **НЕНАЛЕЖНЕ ВИКОРИСТАННЯ** або недотримання правил безпеки, викладених в цьому документі, може призвести до серйозних травм.

ENC011-2

ВАЖЛИВІ ІНСТРУКЦІЇ БЕЗПЕКИ ДЛЯ КАСЕТИ АКУМУЛЯТОРА

- Перед тим як користуватися касетою акумулятора, слід прочитати усі інструкції та попереджувачі відмітки щодо (1) зарядної пристрій акумулятора, (2) акумулятор та (3) виробу, що працюють від акумулятора.
- Не слід розбирати касету акумулятора.
- Якщо період роботи дуже покоротшав, слід негайно припинити користування. Це може призвести до ризику перегріву, опіку та навіть вибуху.
- Якщо електроліт потрапив до очей, слід промити їх чистою водою та негайно звернутися за медичного закладу. Це може призвести до втрати зору.
- Не закоротіть касету акумулятора.
 - Не слід торкатися клем будь яким струмопровідним матеріалом.
 - Не слід зберігати касету акумулятора в смонстві з іншими металевими предметами, такими як цвяхи, монети і т.д.
 - Не виставляйте касету з батареєю під дощ чи сніг.

Коротке замикання може призвести до появи значного струму, перегріву та можливим опікам та навіть поломки.

- Не слід зберігати інструмент та касету з акумулятором в містах, де температура може сягнути та перевищити 50гр.° C (122° F).

7. Не слід спалювати касету з акумулятором навіть, якщо вона була неодноразово пошкоджена або повністю спрацьована. Касета з акумулятором може вибухнути в огні. Не слід кидати або ударяти акумулятор.
8. Не слід кидати або ударяти акумулятор.
9. Не слід використовувати пошкоджений акумулятор.
10. Поводження з літій-іонними акумуляторами вимагає дотримання вимог законодавства щодо транспортування небезпечних вантажів. Під час здійснення комерційного перевезення, наприклад, третьою стороною або агентом-експедитором необхідно дотримуватися спеціальних вимог, зазначених на упаковці та етикетці товару. Готуючи товар до відправлення, необхідно звернутися за консультацією до експерта з небезпечних матеріалів. Також слід дотримуватися більш детальних норм місцевого законодавства, якщо такі існують. Закрийте захисною стрічкою або закрийте відкриті контакти та запакуйте акумулятор таким чином, щоб він не рухався в упаковці.
11. **Дотримуйтеся норм місцевого законодавства стосовно утилізації акумуляторів.**

ЗБЕРІГАЙТЕ ЦІ ВКАЗІВКИ.

⚠ ЗАСТЕРЕЖЕННЯ: Використовуйте тільки оригінальні акумулятори Makita/Dolmar.

Використання неоригінальних акумуляторів Makita/Dolmar або акумуляторів, які зазнали зміни конструкції, може призвести до розриву акумулятора, наслідком чого може стати займання, отримання травм або пошкодження майна. Це також скасовує дію гарантії Makita/Dolmar на інструмент та зарядний пристрій Makita/Dolmar.

Поради по забезпеченню максимального строку експлуатації акумулятора

1. Касету з акумулятором слід заряджати до того, як він розрядиться повністю. Завжди слід зупинити роботу інструменту та зарядити акумулятор, якщо ви помітили зменшення потужності інструменту.
2. Ніколи не слід заряджати повторно повністю заряджену касету з акумулятором. Перезарядження скорочує строк експлуатації акумулятора.
3. Касету з акумулятором слід заряджати при кімнатній температурі 10 ° C - 40 ° C (50 ° F - 104 ° F). Перед тим як заряджати касету з акумулятором слід зачекати доки вона охолоне.
4. Якщо Ви не користувалися касетою з акумулятором упродовж тривалого часу (більше шести місяців), її необхідно зарядити.

ІНСТРУКЦІЯ З ВИКОРИСТАННЯ

⚠ОБЕРЕЖНО:

- Завжди перевіряйте, щоб прилад був вимкнений, а касета з акумулятором була знята, перед регулюванням або перевіркою функціонування інструмента.

Встановлення та зняття касети з акумулятором

мал.1

⚠ОБЕРЕЖНО:

- Завжди вимикайте інструмент перед встановленням або зніманням касети з акумулятором.
- Під час встановлення або зняття касети з акумулятором надійно утримуйте інструмент і касету з акумулятором. Інакше інструмент або касета з акумулятором можуть вислизнути з рук, що може призвести до травм або пошкодження інструмента й касети з акумулятором.

Щоб зняти касету з акумулятором, слід витягнути її з інструмента, натиснувши на кнопку в передній частині касети.

Щоб установити касету з акумулятором, слід сумістити шпонку касети з акумулятором із пазом у корпусі та вставити касету на місце. Уставляйте її, доки не почуєте клацання. Якщо на верхній частині кнопки видно червоний індикатор, це означає, що вона заблокована не повністю.

⚠ОБЕРЕЖНО:

- Завжди уставляйте касету повністю, аж поки червоний індикатор стане невидимим. Якщо цього не зробити, касета може випадково випасти з інструмента та завдати травми вам або людям, що знаходяться поруч.
- Не встановлюйте касету з акумулятором із зусиллям. Якщо касета не вставляється легко, то це означає, що Ви її невірно вставляєте.

Система захисту акумулятора (літій-іонний акумулятор з маркувальною зірочкою)

мал.2

Літій-іонні акумулятори з маркувальною зірочкою оснащені системою захисту. Ця система автоматично вимикає живлення інструмента з метою збільшення робочого часу акумулятора.

Інструмент буде автоматично вимкнений під час роботи, якщо він та/або акумулятор знаходиться в таких умовах:

- Перенавантаження:
Інструмент споживає струм занадто високої потужності під час роботи. У такому разі відпустіть курковий перемикач інструмента та зупиніть роботу, яка призвела до перенавантаження інструмента. Потім натисніть на курковий перемикач, щоб знову запустити інструмент.

Якщо інструмент неможливо запустити, це означає, що акумулятор перегрівся. У такому разі дайте акумулятору охолонути, перш ніж знову натиснути на курковий перемикач.

- Низька напруга акумулятора:

Залишковий заряд акумулятора занадто низький, тому інструмент не буде працювати. У такому разі зніміть та зарядіть акумулятор.

Відображення залишкового заряду акумулятора

(Тільки для касети з акумулятором, номер моделі якої закінчується літерою "В".)

мал.3

Натисніть кнопку перевірки залишкового заряду акумулятора на касеті з акумулятором, щоб відобразити залишковий заряд акумулятора. Індикатори горітимуть декілька секунд.

Індикаторні лампи			Залишковий заряд
Горить	ВИМК.	Мигає	
■	□	▧	75 % - 100 %
■	■	■	
■	■	□	
■	□	□	
▧	□	□	
▧	□	□	
▧	□	□	Зарядіть акумулятор.
■	■	□	Можливо, виникли проблеми в роботі акумулятора.
□	□	■	

015658

ПРИМІТКА:

- Залежно від умов використання та температури оточуючого середовища показання можуть незначним чином відрізнятися від дійсного ресурсу.

Дія вимикача

мал.4

△ОБЕРЕЖНО:

- Перед тим, як вставляти касету з акумулятором в інструмент, слід перевірити належну роботу курка вмикача, тобто щоб він повертався у положення "ВИМК.", коли його відпускають.

Для того щоб запобігти випадковому натисканню куркового вмикача, є кнопка блокування вимкненого положення.

Для того щоб запустити інструмент, слід натиснути на кнопку блокування вимкненого положення та натиснути на курковий вмикач. Для зупинення роботи курковий вмикач слід відпустити. Кнопку блокування вимкненого положення можна натиснути зліва чи справа.

Лампочка індикатора

мал.5

Коли інструмент працює, індикаторна лампа показує стан ємності акумулятора.

Коли інструмент перенавантажений та зупинився під час роботи, лампа загоряється червоним.

Зверніться до наступної таблиці, яка показує стан та необхідні дії у випадку загоряння лампи.

Лампочка індикатора	Стан	Дії, які треба ужити
Лампа блимає червоним.	Це вказує належний час для заміни касети з акумулятором, коли заряд акумулятора сідає.	Перезарядіть акумулятор якнайшвидше.
Лампа загоряється червоним. (Примітка 1)	Ця функція спрацьовує, коли акумулятор практично сів. В такому разі інструмент негайно зупиниться.	Перезарядіть акумулятор.
Лампа загоряється червоним. (Примітка 1)	Автоматичне зупинення через перенавантаження.	Вимкніть інструмент.

Примітка 1: Період часу, після якого індикаторна лампа загоряється, варіюється залежності від температури робочого місця та стану акумулятора.

010970

Регулювання висоти зрізання

мал.6

Зміна положення кріплення ручки перемикання робить можливим триступеневе регулювання висоти зрізаної трави (10 мм, 20 мм, 30 мм).

Для регулювання нахиліть ручку перемикання до опорної рами та пересувайте нахилену ручку вверх чи вниз вздовж поверхні інструмента, доки виступ на опорній рамі встане в один з отворів на інструменті, та відпустіть її.

КОМПЛЕКТУВАННЯ

⚠ОБЕРЕЖНО:

- Завжди перевіряйте, щоб прилад був вимкнений, а касета з акумулятором була знята, перед тим, як проводити будь-які роботи на інструменті.

Встановлення чи зняття кришки

⚠ОБЕРЕЖНО:

- Не торкайтеся ножового полотна, коли встановлюєте чи знімаєте кришку. Торкання ножового полотна може спричинити травму.

мал.7

мал.8

Насуньте кришку з боку інструмента, поки ножове полотно не сховається повністю, а потім легко штовхніть її в напрямку інструмента з переду.

Для того щоб зняти кришку, виконуйте процедуру встановлення в зворотному порядку.

Встановлення чи зняття опорної рами

⚠ОБЕРЕЖНО:

- Перед встановленням чи зняттям опорної рами впевніться в тому, що захисна кришка встановлена.
- Встановлюючи чи знімаючи опорну раму, остерігайтеся того, щоб ваші пальці не затиснуло між інструментом та опорною рамою.

мал.9

Щоб зняти опорну раму, переверніть інструмент та витягніть її з пазу, взявши її за нижню частину.

мал.10

Щоб встановити опорну раму, вставте виступ опорної рами поряд з ручкою для перемикання в отвір для регулювання висоти різання трави. Коли опорна рама встановлена таким чином, потягніть нижню частину опорної рами та встановіть іншу частину опорної рами у паз на інструменті.

Встановлення чи зняття леза ножиців для підрізання трави

⚠ОБЕРЕЖНО:

- Завжди перевіряйте, щоб інструмент був вимкнений, а акумулятор був знятий, перед встановленням або зняттям ножового полотна. Невимкнення інструмента та незняття акумулятора може спричинити серйозну травму від непередбачуваного запуску інструмента.
- При заміні ножового полотна завжди носіть рукавиці, не знімаючи кришку, щоб уникнути прямого контакту рук і обличчя з ріжучим полотном. Недотримання цієї інструкції може призвести до травмування.

ПРИМІТКА:

- Не витирайте мастило з зубчатої передачі та кривошипного механізму. Недотримання цієї інструкції може призвести до пошкодження інструменту.
- Для того, щоб ознайомитися з детальною інформацією щодо способу знімання та установки ножового полотна, дивіться зворотну сторону упаковки для додаткового ножового полотна.



мал.11

Зніміть опорну раму та переверніть інструмент.

⚠ОБЕРЕЖНО:

- Перед тим як перевернути інструмент, обов'язково зніміть опорну раму.

мал.12

Для того щоб зняти ножове полотно, натисніть на затискну ручку та поверніть захисну кришку проти годинникової стрілки, доки символ  на захисній кришці з'явиться на одній лінії з символом  на затискній ручці.

мал.13

Зніміть захисну кришку, ножове полотно та важіль з інструмента в такому порядку.

мал.14

Щоб встановити лезо ножиців для підрізання трави, підготуйте важіль, захисну кришку та нове лезо ножиців для підрізання трави.

мал.15

Візьміть кришку від старого ріжучого полотна та встановіть його на нове для зручності під час маніпуляцій з заміни полотна.

мал.16

Відрегулюйте положення трьох штифтів таким чином, щоб ці три штифти стали перпендикулярно основній лінії вирівнювання на корпусі інструмента.

мал.17

Прилаштуйте важіль, щоб його прихована частина була спрямована догори на штифти. Одночасно нанесіть невелику кількість мастила на краї важелю, використовуючи мастило для ножового полотна (додаткове приладдя) або мастило, яке залишається в картері редуктора.



мал.18

Перекрийте овальний отвір на верхньому полотні отвором на нижньому полотні. Пересуньте ножове полотно таким чином, щоб отвір в опорній пластині ножового полотна був посередині цих перекритих овальних отворів.



мал.19

Переверніть ножове полотно та встановіть його так, щоб штифти на інструменті були в отворі ножового полотна. Переконайтеся, що ножове полотно міцно закріплене на місці, як тільки воно дістанеться опорної пластини.

мал.20

Розташуйте захисну кришку так, щоб символ  на захисній кришці був на одній лінії з символом  на затискній ручці.

мал.21

Натисніть на захисну кришку та поверніть її за годинниковою стрілкою, доки символ  на ярлику буде на одній лінії з символом  на затискній ручці (захисна кришка повністю закрита).

мал.22

Одночасно переконайтеся, що затискна ручка знаходиться в пазу захисної кришки. Зніміть кришку ріжучого полотна, після чого увімкніть інструмент, щоб перевірити, що полотно рухається відповідним чином.

ПРИМІТКА:

- Якщо ножове полотно рухається невідповідним чином, це говорить про неточне суміщення полотна із кривошипним механізмом. Повторіть операцію із самого початку.

ЗАСТОСУВАННЯ

УВАГА:

- Тримайте руки подалі від ножового полотна.

ОБЕРЕЖНО:

- Перед використанням та щогодини змашуйте ножове полотно машинним мастилом чи подібною речовиною.
- Якнайменше використовуйте інструмент під певним сонячним світлом. Під час використання інструмента слідкуйте за своїм фізичним станом.
- Тримайте інструмент однією рукою. Не використовуйте як рукоятку передній виступ.

мал.23

Увімкніть інструмент після регулювання висоти підрізання та тримайте його так, щоб основа інструмента залишалася на землі. Потім обережно посуňte інструмент вперед до ділянки, яку треба підрізати.

мал.24

Працюючи поряд з бордюром, парканом або деревами, пересувайте інструмент вздовж їх. Стежте за тим, щоб ножове полотно не торкалося їх.

мал.25

Підрізаючи паростки чи листя молодого дерева, зніміть опорну раму з інструмента та підрізайте потроху.

Перед тим як підрізати цим інструментом великі гілки на бажану висоту, використовуйте садові ножиці.

ОБЕРЕЖНО:

- Підрізаючи лозинки та листя, не намагайтеся підрізати багато відразу. Працюйте обережно. Також не намагайтеся підрізати товсті гілки.
- Під час роботи уникайте контакту ножового полотна з землею. Полотно затупиться та інструмент буде погано працювати.
- Не підрізайте вологу траву чи листя молодих дерев.

ТЕХНІЧНЕ ОБСЛУГОВУВАННЯ

ОБЕРЕЖНО:

- Завжди перевіряйте, щоб прилад був вимкнений, а касета з акумулятором була знята, перед проведенням перевірки або обслуговування.

Чистка інструменту

Проводьте чистку інструменту, витираючи пил сухою або змоченою в милі ганчіркою.

ОБЕРЕЖНО:

- Ніколи не використовуйте газолін, бензин, розріджувач, спирт та подібні речовини. Їх використання може призвести до зміни кольору, деформації та появи тріщин.

Техобслуговування ножового полотна

мал.26

мал.27

Після роботи слід видалити пил з обох боків ножового полотна за допомогою дряпаної щітки, протерти його ганчіркою, після чого необхідно нанести достатню кількість мастила з низькою в'язкістю, наприклад машинного мастила тощо, та змащувального матеріалу, що розпиляється.

ОБЕРЕЖНО:

- Не мийте ріжуче полотно у воді. Недотримання цієї інструкції може призвести до утворення іржі та пошкодження інструменту.

- Бруд та корозія спричиняють надмірне тертя ножового полотна та скорочують час роботи після кожного циклу зарядки акумулятора.

Після використання

- Для очищення зовнішньої поверхні інструмента змочіть м'яку тканину в мильній воді та обережно витріть інструмент. Ніколи не використовуйте розчинник та бензин.
- Не зберігайте інструмент в місці, де зберігаються летючі речовини.

Для забезпечення БЕЗПЕКИ та НАДІЙНОСТІ виробу його ремонт, а також роботи з його обслуговування або регулювання повинні виконуватись вповноваженими сервісними центрами DOLMAR із використанням запчастин виробництва компанії DOLMAR.

ДОДАТКОВЕ ПРИЛАДДЯ

⚠ОБЕРЕЖНО:

- Це додаткове та допоміжне обладнання рекомендується використовувати з Вашим інструментом Dolmar, у відповідності до цих інструкцій з використання. Використання будь-якого іншого додаткового та допоміжного обладнання може становити небезпеку травмування. Використовуйте додаткове та допоміжне обладнання лише за передбаченим призначенням.

У випадку, якщо Вам необхідна будь-яка допомога та більш детальна інформація стосовно цього додаткового обладнання, звертайтеся до Вашого місцевого сервісного центру Dolmar.

- Комплект лез ножиців для підрізання трави
- Кришка леза ножиців для підрізання трави
- Опорна рама
- Оригінальний зарядний пристрій та акумулятор Makita/Dolmar
- Довга ручка, що приєднується

Для використання в якості акумуляторної пили для підрізання живоплоту

Цей інструмент може виконувати функцію пили для підрізання живоплоту шляхом застосування ножового полотна пили для підрізання живоплоту (додаткове приладдя) та двопозиційного комплекту для заміни (додаткове приладдя).

Для використання цього інструмента як пили для підрізання живоплоту необхідно леза ножиців для підрізання трави замінити на ножове полотно пили для підрізання живоплоту.

Щоб зняти леза ножиців для підрізання трави, зверніться до розділу під назвою "Встановлення чи зняття леза ножиців для підрізання трави" вище. Щоб встановити ножове полотно пили для підрізання живоплоту, зверніться до розділу під назвою "Встановлення чи зняття ножового полотна пили для підрізання живоплоту" нижче.

- Комплект ножового полотна пили для підрізання живоплоту (для пили для підрізання живоплоту)
- Двопозиційний комплект для заміни, який складається з наступних двох частин
- Кришка ножового полотна пили для підрізання живоплоту (для пили для підрізання живоплоту)
- Ящик для зберігання (для нижньої частини полотна)

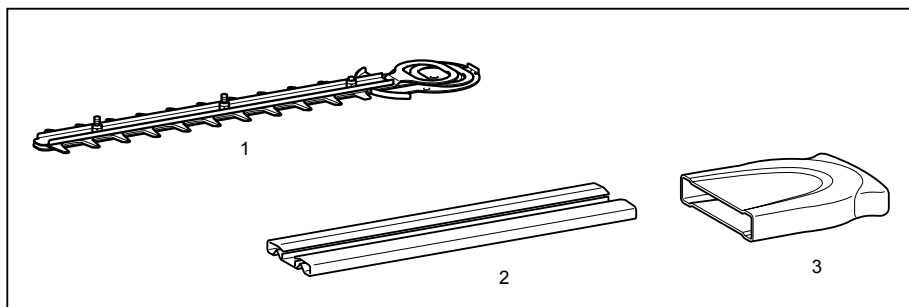

1. Ножове полотно пили для підрізання живоплоту
2. Кришка ножового полотна пили для підрізання живоплоту
3. Ящик для зберігання

011044

- Уловлювач обрізок для підрізання живоплоту (для пили для підрізання живоплоту)

ПРИМІТКА:

- Деякі елементи списку можуть входити до комплекту інструмента як стандартне приладдя. Вони можуть відрізнятись залежно від країни.

Встановлення чи зняття ножового полотна пили для підрізання живоплоту

⚠ОБЕРЕЖНО:

- Перед зняттям чи встановленням ножового полотна слід завжди перевіряти, щоб інструмент був вимкнений, а акумулятор знятий.
- При заміні ножового полотна завжди носіть рукавиці та не знімайте кришку, щоб уникнути прямого

контакту рук і обличчя з ріжучим полотном.
Недотримання цих правил може спричинити травму.

ПРИМІТКА:

- Не витирайте мастило з зубчатої передачі та кривошипного механізму. Недотримання цієї інструкції може призвести до пошкодження інструменту.
- Для того, щоб ознайомитися з детальною інформацією щодо способу знімання та установки ножевого полотна, дивіться зворотну сторону упаковки для додаткового ножевого полотна.

Встановлення ножевого полотна для підрізання живоплоту

мал.28

Приготуйте важіль, захисну кришку та нове ножеве полотно.

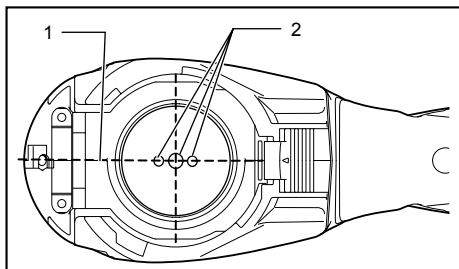

1. Основна лінія вирівнювання на корпусі інструмента
2. Шпильки

010905

Відрегулюйте положення трьох штифтів таким чином, щоб ці три штифти були на одній лінії з основною лінією вирівнювання на корпусі інструмента.

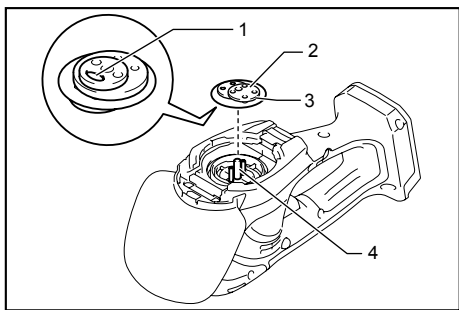

1. Прихована частина важеля
2. Кривошипний механізм
3. Використовуйте мастило
4. Шпильки

015776

Прилаштуйте важіль таким чином, щоб його прихована частина була спрямована вниз на штифти. Одночасно нанесіть невелику кількість мастила на край важеля, використовуючи мастило для ножевого полотна (додаткове приладдя) або мастило, яке залишається в картрі редуктора.

мал.29

Перекрийте овальний отвір на верхньому полотні отвором на нижньому полотні. Пересуньте ножеве полотно таким чином, щоб отвір в опорній пластині ножевого полотна був посередині цих перекритих овальних отворів.

мал.30

Візьміть кришку від старого ріжучого полотна та встановіть його на нове для зручності під час маніпуляцій з заміни полотна.

мал.31

Переверніть ножеве полотно та встановіть його так, щоб штифт на інструменті був в отворі ножевого полотна. Вставте вигнуту частину опорної пластини ножевого полотна в паз на корпусі інструмента. Потім впеньїться, що опорна пластина ножевого полотна знаходиться на місці.

мал.32

Міцно затягніть два гвинти за допомогою монети.

мал.33

Розташуйте захисну кришку так, щоб символ ♠ на захисній кришці був на одній лінії з символом Δ на затискній ручці.

мал.34

Натисніть на захисну кришку та поверніть її за годинниковою стрілкою доки символ ♠ на ярлику буде на одній лінії з символом Δ на затискній ручці (захисна кришка повністю закрита.).

мал.35

Одночасно переконайтеся, що затискна ручка знаходиться в пазу захисної кришки.

⚠ОБЕРЕЖНО:

- Ніколи не використовуйте інструмент без захисної кришки.

Зніміть кришку ріжучого полотна, після чого увімкніть інструмент, щоб перевірити, що полотно рухається відповідним чином.

ПРИМІТКА:

- Якщо ножеве полотно рухається невідповідним чином, це говорить про неточне суміщення полотна із кривошипним механізмом. Повторіть операцію із самого початку.

Зняття ножевого полотна для підрізання живоплоту

мал.36

⚠ОБЕРЕЖНО:

- Встановіть кришку перед зняттям чи встановленням ножевого полотна.

Переверніть інструмент.

мал.37

Для того щоб зняти ножеве полотно, натисніть на затискну ручку та поверніть захисну кришку проти годинникової стрілки, доки символ ♠ на захисній кришці з'явиться на одній лінії з символом Δ на затискній ручці.

мал.38

Вийміть захисту кришку з інструмента.

мал.39

Послабте два гвинти за допомогою монети та зніміть ножове полотно.

ПРИМІТКА:

- Не знімайте гвинти. Ножове полотно можна зняти без зняття послаблених гвинтів.

мал.40

Зніміть важіль з ножового полотна.

ПРИМІТКА:

- Важіль може залишатися в інструменті.

мал.41**ПРИМІТКА:**

- У разі двопозиційного використання зняте лезо ножиців для підрізання трави слід помістити в ящик для зберігання.

ЗАСТОСУВАННЯ

Зверніться до важливих інструкцій безпеки, перед тим як використовувати інструмент.

⚠ОБЕРЕЖНО:

- Будьте обережні: не допускайте випадкового контакту з металом або іншими твердими предметами під час проведення підрізування. Ріжуче полотно може зламатися та завдати серйозної травми.
- Також будьте обережні, щоб ножове полотно не торкалося землі.
- Не працюйте з ланцюговою пилою, дотягуючись до віддалених зон, особливо стоячи на драбині: це надзвичайно небезпечно. Під час роботи не стійте на нестійкій або неміцній поверхні.

мал.42

Не намагайтеся зрізувати ланцюговою пилою гілки, товщі за 10 мм у діаметрі. Такі гілки слід спочатку зрізати садовими ножицями до рівня, відповідного можливостям ланцюгової пили.

⚠ОБЕРЕЖНО:

- Не зрізайте засохлі дерева чи інші подібні тверді предмети. Недотримання цієї інструкції може призвести до пошкодження інструменту.
- Не підрізайте траву чи бур'ян ножовим полотном для підрізання живоплоту. В ножове полотно можуть вплутатися трава чи бур'ян.

мал.43

Тримайте пилу однією рукою, послабте кнопку блокування вимкненого положення та натисніть на курковий вмикач, потім перемістіть її перед собою.

мал.44

У порядку стандартної дії при роботі, нахиліть ріжуче полотно у напрямку проведення підрізування, рухайте ним спокійно та повільно при швидкості з розрахунку 3 - 4 секунди на метр.

мал.45

Щоб рівномірно підрізати верхню частину живоплоту, рекомендується прив'язати мотузку на бажаній висоті живоплоту та провести підрізання вздовж неї, використовуючи її у якості орієнтиру.

мал.46

Щоб запобігти розкиданню обрізаного листа, на інструмент можна прикріпити уловлювач скалок (додаткове приладдя).

мал.47

Щоб рівномірно підрізати бокову частину живоплоту, рекомендується проводити підрізування у напрямку знизу вгору.

мал.48

Підрізайте самшит або рододендрон у напрямку від основи догори, щоб у результаті досягнути гарного вигляду та отримати хороші результати роботи.

Установлення або знімання уловлювача скалок (додаткове приладдя)**⚠ОБЕРЕЖНО:**

- Завжди перевіряйте, щоб інструмент був вимкнений, а акумулятор був знятий, перед встановленням або зняттям уловлювача скалок.

ПРИМІТКА:

- При заміні уловлювача скалок завжди одягайте рукавиці, щоб уникнути прямого контакту рук та обличчя з ріжучим полотном. Недотримання цієї інструкції може призвести до травмування.
- Під час заміни уловлювача скалок завжди слідкуйте за тим, щоб не торкатися ножового полотна.
- Уловлювач скалок уловлює зрізане листя і полегшує збирання зрізаного листа. Його можна встановити з будь-якого боку інструменту.

мал.49

Розташуйте уловлювач скалок на ножовому полотні таким чином, щоб його прорізи перекривали шурпи ножового полотна, та закріпіть його двома затискними гайками.

Щоб зняти уловлювач скалок, послабте та зніміть затискні гайки, потім зніміть його.

Зберігання**мал.50**

Отвір гачка в нижній частині інструмента зручний для того, щоб повісити інструмент на цвях або шуруп на стіні. Встановіть кришку на ножове полотно, так щоб закрити його. Зберігайте інструмент у місці, недоступному для дітей.

Зберігайте інструмент у місці, що не зазнає впливу води та дощу.

POLSKI (Oryginalna instrukcja)

Objaśnienia do widoku ogólnego

1-1. Czerwony wskaźnik	14-3. Belka nożowa	31-1. Wygięty element płytki podstawy belki nożowej
1-2. Przycisk	15-1. Osłona ostrza	32-1. Wkręty
1-3. Akumulator	15-2. Belka nożowa	33-1. Dźwignia blokady
2-1. Znak gwiazdki	16-1. Oś główna na obudowie narzędzia	33-2. Dolna osłona
3-1. Kontrolki	16-2. Sworznie	35-1. Rowek w dolnej osłonie
3-2. Przycisk CHECK (SPRAWDŹ)	17-1. Wgłębiona część wykorbienia	35-2. Dźwignia blokady
4-1. Przycisk blokady	17-2. Mimośród	36-1. Osłona ostrza
4-2. Spust przełącznika	17-3. Nasmarować	37-1. Dźwignia blokady
5-1. Kontrolka	17-4. Sworznie	37-2. Dolna osłona
6-1. Dźwignia zmiany trybu pracy	18-1. Płyta podstawowa	37-3. Docisnąć
6-2. Występ na ramie	18-2. Otwór w płycie podstawy belki nożowej	37-4. Przekręcić
6-3. Rama	18-3. Zachodzące na siebie otwory owalne	38-1. Dolna osłona
7-1. Belka nożowa	20-1. Dolna osłona	39-1. Wkręty
7-2. Osłona ostrza	20-2. Dźwignia blokady	40-1. Mimośród
7-3. Rama noża	22-1. Rowek w dolnej osłonie	40-2. Belka nożowa
9-1. Bruzda	22-2. Dźwignia blokady	41-1. Osłona belki nożowej do trawy
9-2. Rama	26-1. Szczotka	41-2. Belka nożowa do trawy
10-1. Dźwignia zmiany trybu pracy	27-1. Olej maszynowy	41-3. Futerał
10-2. Występ na ramie	28-1. Mimośród	44-1. Kierunek przycinania
10-3. Rama	28-2. Dolna osłona	44-2. Kąt pochylenia noży
11-1. Osłona ostrza	28-3. Belka nożowa	44-3. Przycinana powierzchnia żywoplotu
12-1. Dźwignia blokady	29-1. Płyta podstawowa	45-1. Sznurek
12-2. Dolna osłona	29-2. Zachodzące na siebie otwory owalne	49-1. Nakrętki zaciskowe
12-3. Docisnąć	29-3. Otwór w płycie podstawy belki nożowej	49-2. Deflektor liści
12-4. Przekręcić	30-1. Osłona ostrza	49-3. Śrubki na belce nożowej
13-1. Dolna osłona		49-4. Przed montażem deflektora należy założyć osłonę noży
13-2. Noże		50-1. Zaczep
13-3. Mimośród		
14-1. Mimośród		
14-2. Dolna osłona		







SPECYFIKACJE

Model	AX-1821H	
Rzeczywista szerokość koszenia	160 mm	
Liczba oscylacji na minutę (min ⁻¹)	1 250	
Napięcie znamionowe	Prąd stały 18 V	
Akumulator	AP-181 / AP-1815 / BL1815N / BL1820 / BL1820B	AP-183 / BL1830 / BL1830B / BL1840 / BL1840B / BL1850 / BL1850B / BL1860B
Wymiary (dług. x szer. x wys.)	337 mm x 176 mm x 130 mm	353 mm x 176 mm x 130 mm
Ciężar netto	1,4 kg	1,6 kg
Ładowarka	LG-184 / DC18RC	
(Wyposażenie dodatkowe) Długość belki nożowej opcjonalnej belki nożowej do żywoplotu	200 mm	

- W związku ze stale prowadzonym przez naszą firmę programem badawczo-rozwojowym, niniejsze specyfikacje mogą ulec zmianom bez wcześniejszego powiadomienia.
- W innych krajach urządzenie może mieć odmienne parametry techniczne i może być wyposażone w inny akumulator.
- Waga urządzenia wraz z akumulatorem obliczona zgodnie z procedurą EPTA 01/2003

Symbole

Poniżej pokazano symbole zastosowane na urządzeniu. Przed użyciem należy zapoznać się z ich znaczeniem.

-  Zachować szczególną ostrożność.
-  Przeczytać instrukcję obsługi.
-  Zagrożenie; uwaga na wyrzucane przedmioty.
-  Osoby postronne powinny przebywać w bezpiecznej odległości.
-  Nóż obraca się nadal po wyłączeniu silnika.
-  Chronić przed wilgocią.
-  Dotyczy tylko państw UE

Nie wyrzucaj urządzeń elektrycznych lub akumulatorów wraz z odpadami z gospodarstwa domowego!

Zgodnie z Europejską Dyrektywą w sprawie zużytego sprzętu elektrycznego i elektronicznego oraz dotyczącą akumulatorów i baterii oraz zużytych akumulatorów i baterii, a także dostosowaniem ich do prawa krajowego, zużyte urządzenia elektryczne, baterie i akumulatory, należy składować osobno i przekazywać do zakładu recyklingu działającego zgodnie z przepisami dotyczącymi ochrony środowiska.

ENE015-1

Przeznaczenie

Narzędzie przeznaczone jest do strzyżenia trawników i pędów.

ENG905-1

Poziom hałasu i drgań

Typowy równoważny poziom dźwięku A określony w oparciu o IEC60335:

Poziom ciśnienia akustycznego (L_{pA}): 78 dB (A)

Niepewność (K): 2,5 dB (A)

Poziom hałasu podczas pracy może przekraczać 80 dB (A).

Należy stosować ochroniacze na uszy

ENG900-1

Drgania

Całkowita wartość poziomu drgań (suma wektorów w 3 osiach) określona zgodnie z normą IEC60335:

Emisja drgań (a_n): 2,5 m/s² lub mniej

Niepewność (K): 1,5 m/s²

ENG901-1

- Deklarowana wartość wytwarzanych drgań została zmierzona zgodnie ze standardową metodą testową i można ją wykorzystać do porównywania narzędzi.
- Deklarowaną wartość wytwarzanych drgań można także wykorzystać we wstępnej ocenie narażenia.

⚠OSTRZEŻENIE:

- Drgania wytwarzane podczas rzeczywistego użytkownika elektronarzędzia mogą się różnić od wartości deklarowanej, w zależności od sposobu jego użytkownika.
- W oparciu o szacowane narażenie w rzeczywistych warunkach użytkownika należy określić środki bezpieczeństwa w celu ochrony operatora (uwzględniając wszystkie elementy cyklu działania, tj. czas, kiedy narzędzie jest wyłączone i kiedy pracuje na biegu jałowym, a także czas, kiedy jest włączone).

Przycinanie żywoptłów przy użyciu opcjonalnej belki nożowej do żywoptłów

ENG905-1

Poziom hałasu i drgań

Typowy równoważny poziom dźwięku A określony w oparciu o EN60745:

Poziom ciśnienia akustycznego (L_{pA}): 74 dB (A)

Niepewność (K): 2,5 dB (A)

Poziom hałasu podczas pracy może przekraczać 80 dB (A).

Należy stosować ochroniacze na uszy

ENG900-1

Drgania

Całkowita wartość poziomu drgań (suma wektorów w 3 osiach) określona zgodnie z normą EN60745:

Emisja drgań (a_n): 2,5 m/s² lub mniej

Niepewność (K): 1,5 m/s²

ENG901-1

- Deklarowana wartość wytwarzanych drgań została zmierzona zgodnie ze standardową metodą testową i można ją wykorzystać do porównywania narzędzi.
- Deklarowaną wartość wytwarzanych drgań można także wykorzystać we wstępnej ocenie narażenia.

⚠OSTRZEŻENIE:

- Drgania wytwarzane podczas rzeczywistego użytkownika elektronarzędzia mogą się różnić od wartości deklarowanej, w zależności od sposobu jego użytkownika.
- W oparciu o szacowane narażenie w rzeczywistych warunkach użytkownika należy określić środki bezpieczeństwa w celu ochrony operatora (uwzględniając wszystkie elementy cyklu działania, tj. czas, kiedy narzędzie jest wyłączone i kiedy pracuje na biegu jałowym, a także czas, kiedy jest włączone).

HEN003-15

Dotyczy tylko krajów europejskich

Deklaracja zgodności UE

Firma Makita oświadcza, że poniższe urządzenie/-a:

Opis maszyny:

Akumulatorowe nożyce do trawy

Nr modelu/Typ: AX-1821H

Jest zgodne z wymogami określonymi w następujących dyrektywach europejskich:

2006/42/EC

Jest/są produkowane zgodnie z następującymi normami lub dokumentami normalizacyjnymi:

EN60745, EN60335

Dokumentacja techniczna zgodna w wymaganiami dyrektywy 2006/42/WE jest dostępna w:

Makita, Jan-Baptist Vinkstraat 2, 3070, Belgia

30.9.2015



000331

Yasushi Fukaya
Dyrektor

Makita, Jan-Baptist Vinkstraat 2, 3070, Belgia

ENH021-8

Dotyczy tylko krajów europejskich

Deklaracja zgodności UE

Firma Makita oświadcza, że poniższe urządzenie/-a:

Opis maszyny:

Akumulatorowe nożyce do żywoplotu

Nr modelu/Typ: AX-1821H

Dane techniczne: patrz tabela „SPECYFIKACJE”.

Jest zgodne z wymogami określonymi w następujących dyrektywach europejskich:

2000/14/WE, 2006/42/WE

Jest/są produkowane zgodnie z następującymi normami lub dokumentami normalizacyjnymi:

EN60745

Dokumentacja techniczna zgodna w wymaganiami dyrektywy 2006/42/WE jest dostępna w:

Makita, Jan-Baptist Vinkstraat 2, 3070, Belgia

Procedura oceny zgodności wymagana przez Dyrektywę 2000/14/WE została przeprowadzona zgodnie z Załącznikiem V.

Zmierzony poziom mocy akustycznej: 82 dB (A)

Gwarantowany poziom mocy akustycznej: 84 dB (A)

30.9.2015



000331

Yasushi Fukaya
Dyrektor

Makita, Jan-Baptist Vinkstraat 2, 3070, Belgia

OSTRZEŻENIA DOTYCZĄCE BEZPIECZNEJ EKSPLOATACJI BEZPRZEWODOWYCH NOŻYC DO TRAWY

⚠ OSTRZEŻENIE! WAŻNE! DOKŁADNIE PRZECZYTAĆ wszystkie zasady bezpieczeństwa i zalecenia PRZED UŻYCIEM. Niezastosowanie się do wspomnianych zasad i zaleceń może doprowadzić do porażenia prądem elektrycznym, pożaru bądź poważnego urazu.

Wszystkie ostrzeżenia i instrukcje należy zachować do późniejszego wykorzystania.

Zalecenia ogólne

1. Aby zapewnić prawidłowe działanie narzędzia, użytkownik musi przeczytać niniejszą instrukcję obsługi i zapoznać się z jego obsługą. Użytkownicy posiadający niedostateczną wiedzę w zakresie obsługi narzędzia stwarzają zagrożenie zarówno dla siebie samych, jak i dla innych osób.
2. Urządzenie nie może być używane przez osoby, które nie przeczytały niniejszej instrukcji, przez dzieci i osoby niebędące w pełni władz fizycznych, poznawczych ani umysłowych ani niemające odpowiedniej wiedzy i doświadczenia. Lokalne przepisy mogą ograniczać wiek operatora.
3. Podczas użytkowania narzędzia należy zachować maksymalną ostrożność.
4. Narzędzie powinno być używane tylko wtedy, gdy użytkownik jest w doskonałym stanie fizycznym. Wszelkie czynności powinny być wykonywane spokojnie i ostrożnie. Należy kierować się zdrowym rozsądkiem i pamiętać, że operator lub użytkownik zagrażające innym osobom lub ich mieniu.
5. Nie wolno użytkować narzędzia, gdy w pobliżu znajdują się inne osoby (zwłaszcza dzieci) oraz zwierzęta.
6. Nie wolno używać narzędzia, będąc pod wpływem alkoholu lub narkotyków, gdy jest się zmęczonym lub chorym.
7. W razie jakichkolwiek problemów lub nietypowego zachowania narzędzia należy natychmiast wyłączyć silnik.
8. Na czas przerwy lub zostawiając narzędzie bez nadzoru należy je wyłączyć i wyjmować akumulator, a następnie odkładać narzędzie w bezpieczne miejsce, aby nie stwarzać zagrożenia dla innych osób i wykluczyć ryzyko uszkodzenia narzędzia.
9. Nie przeciążać narzędzia. Narzędzie wykona pracę lepiej i z mniejszym prawdopodobieństwem spowodowania obrażeń, w tempie, dla którego zostało zaprojektowane.
10. Nie sięgać narzędziem zbyt daleko. Należy stać pewnie, aby nie stracić równowagi.

11. Unikać korzystania z urządzenia przy złej pogodzie, w szczególności podczas burzy.

Sprzęt ochrony osobistej

1. Należy się właściwie ubrać. Odzież noszona podczas pracy powinna być funkcjonalna i odpowiednia, tzn. powinna przylegać do ciała, ale nie może krępować ruchów. Nie nosić biżuterii lub odzieży, która mogłaby się zaplątać. Zaleca się noszenie ochrony na głowę, przytrzymującej długie włosy.
2. Przez cały czas użytkowania narzędzia należy nosić osłonę oczu i solidne buty.
3. Podczas użytkowania urządzenia należy zawsze nosić odpowiednio mocne obuwie i długie spodnie.

Zasady bezpieczeństwa dotyczące urządzeń elektrycznych i akumulatora

1. Unikać niebezpiecznych warunków pracy. Nie wolno używać narzędzia w wilgotnym lub mokrym otoczeniu, lub narażonym na działanie deszczu. Woda, która dostanie się do wnętrza narzędzia, zwiększa ryzyko porażenia prądem elektrycznym.
2. Akumulator należy ładować wyłącznie przy użyciu określonej przez producenta ładowarki. Ładowarka przeznaczona do jednego typu akumulatora może stwarzać zagrożenie pożarem, gdy będzie używana do ładowania innego akumulatora.
3. Do zasilania elektronarzędzi używać tylko specjalnie do tego celu przeznaczonych akumulatorów. Używanie innych akumulatorów może grozić wypadkiem lub pożarem.
4. Gdy akumulator nie jest używany, należy chronić go przed kontaktem z metalowymi przedmiotami, typu spinacze, monety, klucze, gwoździe, wkręty lub innymi metalowymi drobiazgami, które mogą powodować zwarcie styków akumulatora. Z kolei zwarcie styków akumulatora grozi poparzeniami lub pożarem.
5. W przypadku niewłaściwych warunków eksploatacji może dojść do wycieku elektrolitu z akumulatora. Nie należy go dotykać. W razie przypadkowego kontaktu przemyć wodą. W przypadku kontaktu z oczami dodatkowo zwrócić się o pomoc lekarską. Płyn z akumulatora może powodować podrażnienia lub poparzenia.
6. Nie wolno wrzucać akumulatora do ognia. Ogniwo może eksplodować. Należy sprawdzić specjalne zalecenia dotyczące utylizacji w przepisach lokalnych.
7. Nie wolno otwierać ani niszczyć akumulatora. Uwolniony elektrolit jest substancją żrącą, która może spowodować uszkodzenie oczu lub skóry. Może być trujący w razie połknięcia.

Uruchamianie narzędzia

1. Upewnić się, że w pobliżu nie przebywają żadne dzieci, inne osoby lub zwierzęta. W przeciwnym razie należy wyłączyć narzędzie.
2. Przed użyciem zawsze należy sprawdzić, czy uruchomienie narzędzia jest bezpieczne. Sprawdzić bezpieczeństwo elementu tnącego i osłony oraz łatwy

dostęp i prawidłowe działanie przycisku/ dźwigni wyłącznika. Sprawdzić, czy uchwyty są czyste i suche oraz przetestować działanie funkcji start/ stop.

3. Przed dalszym użytkowaniem narzędzia należy sprawdzić, czy nie ma uszkodzonych części. Należy dokładnie sprawdzić uszkodzoną osłonę lub inną część, aby mieć pewność, że będzie ona poprawnie działać i spełniać swoją funkcję. Należy sprawdzić narzędzie pod kątem nieprawidłowego ustawienia lub zablokowania elementów ruchomych, pęknięć, zamocowania lub innych usterek, które mogą mieć wpływ na jego działanie. Osłona lub inne uszkodzone części powinny zostać naprawione lub wymienione przez nasz autoryzowany punkt serwisowy, chyba że w instrukcji podano inaczej.
4. Silnik należy uruchamiać dopiero, kiedy dłonie i stopy znajdują się z dala od elementu tnącego.
5. Przed uruchomieniem upewnić się, że element tnący niczego nie dotyka.

Metoda pracy

1. Narzędzia należy używać tylko przy dobrym oświetleniu i widoczności. Zimą należy uważać na śliskim lub mokrym terenie, jak również na lodzie i śniegu (ryzyko poślizgnięcia). Zawsze należy pamiętać o zachowaniu prawidłowej postawy i równowagi na terenie pochyłym.
2. Należy chronić stopy i dłonie przed obrażeniami ze strony elementu tnącego.
3. Nie wolno używać narzędzia, stojąc na drabinie.
4. Nie wolno wspinąć się na drzewa w celu pracy za pomocą narzędzia.
5. Nigdy nie pracować na niestabilnych powierzchniach.
6. Obszar roboczy należy oczyścić z piasku, kamieni, gwoździ itp. Ciała obce mogą uszkodzić element tnący i spowodować niebezpieczny odrzut.
7. Jeśli element tnący uderzy o kamień lub inny twardy przedmiot, należy natychmiast wyłączyć silnik i sprawdzić element tnący.
8. Należy często regularnie sprawdzać element tnący pod kątem uszkodzeń (wykrywanie pęknięć przy użyciu testu odgłosów przy stukaniu).
9. Przed rozpoczęciem koszenia, element tnący musi osiągnąć pełną prędkość roboczą.
10. Element tnący musi być wyposażony w odpowiednią osłonę. Nie wolno uruchamiać narzędzia z uszkodzonymi lub zdjętymi osłonami!
11. Wszystkie zabezpieczenia i osłony dostarczone z narzędziem muszą być używane podczas pracy.
12. W następujących sytuacjach zawsze należy wyjmować akumulator z narzędzia:
 - gdy narzędzie pozostaje bez nadzoru;
 - przed usunięciem blokady;
 - przed sprawdzaniem, czyszczeniem lub pracą przy narzędziu;
 - po uderzeniu o przeszkodę;
 - gdy narzędzie zaczyna wibrować w nietypowy sposób.

13. Należy zawsze dbać, aby w otworach wentylacyjnych nie było zanieczyszczeń.
14. Nóż obraca się nadal po wyłączeniu silnika.

Narzędzia tnące

1. Do pracy należy używać tylko odpowiedniego narzędzia tnącego.

Instrukcja konserwacji

1. Przed rozpoczęciem pracy należy sprawdzić stan narzędzia, a zwłaszcza elementu tnącego i jego osłon.
2. Przed przystąpieniem do konserwacji, wymianą elementów tnących lub czyszczeniem narzędzia czy elementu tnącego, należy wyłączyć silnik i wyjąć akumulator.
3. Sprawdzić, czy mocowania nie uległy poluzowaniu i czy nie ma uszkodzeń, np. pęknięć, w elemencie tnącym.
4. Przestrzegać podanych zaleceń dotyczących smarowania i wymiany akcesoriów.
5. Nieużywane narzędzie należy przechowywać w suchym, zamkniętym pomieszczeniu, najlepiej wysoko, poza zasięgiem dzieci. Przed przechowaniem, narzędzie należy wyczyścić i zakonserwować.
6. Stosować tylko części zamienne i akcesoria zalecane przez producenta.
7. Narzędzie należy regularnie sprawdzać i konserwować, zwłaszcza przed/ po użyciu. Naprawy narzędzia należy zlecać tylko naszym autoryzowanym punktom serwisowym.
8. Uchwyty powinny być zawsze suche, czyste, bez pozostałości oleju lub smaru.

ZACHOWAĆ DO PÓŹNIEJSZYCH KONSULTACJI

OSTRZEŻENIE:

NIE WOLNO pozwolić, aby wygoda lub rutyna (nabyta w wyniku wielokrotnego używania narzędzia) zastąpiły ściśle przestrzeganie zasad bezpieczeństwa obsługi. **NIEWŁAŚCIWE UŻYTKOWANIE** narzędzia lub niestosowanie się do zasad bezpieczeństwa podanych w niniejszej instrukcji obsługi może prowadzić do poważnych obrażeń ciała.

GEA010-1

Ogólne zasady bezpieczeństwa obsługi elektronarzędzi

 **OSTRZEŻENIE** Przeczytaj wszystkie ostrzeżenia i instrukcje. Nie przestrzeganie ich może prowadzić do porażeń prądem, pożarów i/lub poważnych obrażeń ciała.

Wszystkie ostrzeżenia i instrukcje należy zachować do późniejszego wykorzystania.

OSTRZEŻENIA DOTYCZĄCE BEZPIECZNEJ EKSPLOATACJI BEZPRZEWODOWYCH NOŻYC DO ŻYWOPLOTU

1. **Nie wolno zbliżać dłoni oraz innych części ciała do noży (ostrzy).** Ciętego materiału nie wolno usuwać, ani przytrzymywać, kiedy noże są w ruchu. Przed usunięciem zablokowanego materiału należy koniecznie sprawdzić, czy narzędzie jest wyłączone. Chwila nieuwagi podczas pracy z tym narzędziem może spowodować poważne zranienie.
2. **Nożyce do żywoplotu należy przenosić trzymając za uchwyt, a noże powinny być nieruchome.** Podczas transportu lub przechowywania nożyc do żywoplotu zawsze powinna być założona osłona. Prawidłowe obchodzenie się z tym narzędziem zmniejsza ryzyko urazów powodowanych ostrzami.
3. **Ponieważ elektronarzędzie może zetknąć się z ukrytymi przewodami elektrycznymi, należy trzymać je tylko za izolowane uchwyty.** Kontakt noży z przewodem elektrycznym pod napięciem powoduje, że również odsonięte elementy metalowe narzędzia znajdują pod napięciem, grożąc porażeniem operatorem prądem elektrycznym.
4. Nożyc do żywoplotu nie wolno używać podczas deszczu, kiedy występuje rosa, itp. Silnik elektryczny tego narzędzia nie jest wodoszczelny.
5. Osoba mająca praktyczne doświadczenie z nożycami do żywoplotu powinna poinstruować użytkownika, który jeszcze nie pracował z takim narzędziem.
6. Dzieciom i młodzieży poniżej 18 roku życia nie wolno obsługiwać nożyc do żywoplotu. Młode osoby powyżej 16 roku życia można wyłączyć z tego zastrzeżenia, jeżeli odbywają szkolenie pod nadzorem fachowca.
7. Używaj nożyc do żywoplotu tylko wtedy, gdy jesteś w doskonałym stanie fizycznym. W przypadku zmęczenia twoja koncentracja będzie obniżona. Zachowuj szczególną ostrożność pod koniec dnia roboczego. Wszelkie czynności powinny być wykonywane spokojnie i ostrożnie. Użytkownik odpowiada za wszelkie szkody wyrządzone osobom trzecim.
8. Osobom pod wpływem alkoholu, narkotyków lub przyjmującym leki nie wolno podejmować pracy.
9. Rękawice robocze z grubej skóry należą do podstawowego wyposażenia przy pracy z nożycami i należy je nosić zawsze. Należy też nosić mocne buty z antypoślizgowymi podeszwami.
10. Przed rozpoczęciem pracy należy upewnić się, że nożyce są w dobrym i zapewniającym bezpieczeństwo stanie. Sprawdzić, czy zabezpieczenia są zamocowane prawidłowo. Nożyc do żywoplotu nie wolno używać, jeśli nie są całkowicie zmontowane.
11. Przed rozpoczęciem pracy należy sprawdzić, czy grunt pod nogami jest pewny.
12. Narzędzie należy trzymać pewnie podczas pracy.

13. Nie należy bez potrzeby uruchamiać narzędzia bez obciążenia.
 14. Kiedy noże zetkną się z elementami ogrodzenia lub innym twardym przedmiotem, należy natychmiast wyłączyć silnik i wyjąć akumulator. Sprawdzić, czy nożyce nie zostały uszkodzone i w razie potrzeby natychmiast je naprawić.
 15. Przed sprawdzeniem nożyc, usuwaniem uszkodzeń lub zablokowanego materiału, należy je zawsze wyłączać i wyjmować akumulator.
 16. Przed przystąpieniem do jakichkolwiek prac konserwacyjnych należy wyłączyć nożyce i wyjąć akumulator.
 17. Przed przeniesieniem nożyc na inne miejsce, także podczas pracy, należy wyjąć akumulator i założyć osłonę na ostrza. Nie wolno przenosić lub przewozić nożyc, gdy noże są w ruchu. Nigdy nie chwytać noży rękami.
 18. Nożyce, a zwłaszcza ostrza należy wyczyścić po pracy, a także przed odłożeniem na przechowanie. Noże należy lekko naoliwić i nałożyć na nie osłonę. Osłonę, która została dostarczona z nożycami, można zawiesić na ścianie i jest to bezpieczny i praktyczny sposób przechowywania tego narzędzia.
 19. Nożyce należy przechowywać w suchym pomieszczeniu, z założoną osłoną. Dzieciom nie wolno mieć dostępu do nożyc. Nożyc nie wolno przechowywać na dworku.
5. **Nie doprowadzać do zwarcia akumulatora:**
 - (1) **Nie dotykać styków przedmiotami wykonanymi z materiałów przewodzących.**
 - (2) **Unikać przechowywania akumulatora w pojemniku z metalowymi przedmiotami, typu gwoździe, monety itp.**
 - (3) **Chronić akumulator przed wodą i deszczem.**

Zwarcie prowadzi do przepływu prądu elektrycznego o dużym natężeniu i przegrzania akumulatora, co w konsekwencji może grozić poparzeniami a nawet awarią urządzenia.
 6. **Narzędzia i akumulatora nie wolno przechowywać w miejscach, w których temperatura osiąga bądź przekracza 50 ° C (122 ° F).**
 7. **Akumulatorów nie wolno palić, również tych poważnie uszkodzonych lub całkowicie zużytych. W ogniu mogą one bowiem eksplodować.**
 8. **Chronić akumulator przed upadkiem i uderzeniami.**
 9. **Nie wolno używać uszkodzonego akumulatora.**
 10. **Dołączone akumulatory litowo-jonowe muszą spełniać wymagania przepisów dotyczących towarów niebezpiecznych.**

W przypadku transportu towarowego obsługiwanego np. przez strony trzecie lub firmy spedycyjne, wymagane jest przestrzeganie specjalnych obostrzeń dotyczących pakowania i etykietowania.

W przypadku przygotowywania towaru do wysyłki konieczne jest skonsultowanie się ze specjalistą ds. materiałów niebezpiecznych. Należy również przestrzegać możliwych obowiązujących szczegółowych przepisów krajowych. Zabezpieczyć taśmą lub zamaskować otwarte styki, a następnie zapakować akumulator w taki sposób, aby nie przemieszczał się wewnątrz opakowania.
 11. **Postępować zgodnie z przepisami lokalnymi dotyczącymi utylizacji akumulatorów.**

ZACHOWAĆ INSTRUKCJE.

⚠️ OSTRZEŻENIE:

NIE WOLNO pozwolić, aby wygoda lub rutyna (nabyta w wyniku wielokrotnego używania narzędzia) zastąpiły ścisłe przestrzeganie zasad bezpieczeństwa obsługi. **NIEWŁAŚCIWE UŻYTKOWANIE** narzędzia lub niestosowanie się do zasad bezpieczeństwa podanych w niniejszej instrukcji obsługi może prowadzić do poważnych obrażeń ciała.

ENC011-2

WAŻNE ZASADY BEZPIECZEŃSTWA

DOTYCZĄCE AKUMULATORA

1. Przed użyciem akumulatora zapoznać się z wszystkimi zaleceniami i znakami ostrzegawczymi na (1) ładowarce, (2) akumulatorze i (3) wyrobie, w którym będzie używany akumulator.
2. **Akumulatora nie wolno rozbiierać.**
3. **Jeżeli czas pracy uległ znacznemu skróceniu, należy natychmiast przerwać pracę. Może bowiem dojść do przegrzania, ewentualnych poparzeń, a nawet eksplozji.**
4. **W przypadku przedostania się elektrolitu do oczu, przemyć je wodą i niezwłocznie uzyskać pomoc lekarską. Może on bowiem spowodować utratę wzroku.**

ZACHOWAĆ INSTRUKCJE.

⚠️ UWAGA: Stosować wyłącznie oryginalne akumulatory firmy Makita/Dolmar.

Stosowanie nieoryginalnych akumulatorów, innych niż akumulatory firmy Makita/Dolmar, lub zmodyfikowanych akumulatorów może przyczynić się do wybuchu akumulatora, powodując pożar, obrażenia ciała lub uszkodzenia. Spowoduje to również unieważnienie gwarancji firmy Makita/Dolmar na narzędzie i ładowarkę firmy Makita/Dolmar.

Wskazówki dotyczące zachowania maksymalnej trwałości akumulatora

1. Akumulator należy naładować zanim zostanie do końca rozładowany.
Gdy zauważysz spadek mocy narzędzia, przerwij pracę i naładuj akumulator.
2. Nie wolno ładować powtórnie w pełni naładowanego akumulatora.
Przeładowanie akumulatora skraca jego czas eksploatacji.
3. Akumulator ładować w temperaturze mieszczącej się w przedziale 10 ° C - 40 ° C (50 ° F - 104 ° F). Gdy akumulator jest gorący, przed przystąpieniem do jego ładowania odczekać, aż ostygnie.
4. Naładować akumulator w przypadku nieużywania go przez dłuższy okres (ponad 6 miesięcy).

OPIS DZIAŁANIA

⚠UWAGA:

- Przed przystąpieniem do regulacji lub przeglądu narzędzia upewnić się, czy jest ono wyłączone i czy został wyjęty akumulator.

Wkładanie i wyjmowanie akumulatora

Rys.1

⚠UWAGA:

- Przed montażem lub demontażem akumulatora należy wyłączyć narzędzie.
- **Podczas wkładania lub wyjmowania akumulatora należy mocno trzymać narzędzie i akumulator.** W przeciwnym razie mogą one wyslizgnąć się z rąk, powodując uszkodzenie narzędzia lub akumulatora i obrażenia ciała.

Aby wyjąć akumulator, należy przesunąć przycisk znajdujący się w przedniej jego części i wysunąć akumulator.

Aby zamontować akumulator, wystarczy wyrównać występ na akumulatorze z rowkiem w obudowie i wsunąć go na swoje miejsce. Akumulator należy wsuwać do oporu, aż się zablokuje, co jest sygnalizowane delikatnym kliknięciem. Jeśli jest widoczny czerwony wskaźnik w górnej części przycisku, akumulator nie został całkowicie zablokowany.

⚠UWAGA:

- Należy go zamontować całkowicie, tak aby czerwony wskaźnik nie był widoczny. W przeciwnym razie może przypadkowo wypaść z urządzenia, raniąc operatora lub osoby postronne.
- Nie montować akumulatora na siłę. Jeśli akumulator nie daje się swobodnie wsunąć, prawdopodobnie został włożony nieprawidłowo.

System ochrony akumulatora (akumulator litowo-jonowy ze znakiem gwiazdki)

Rys.2

Akumulatory litowo-jonowe ze znakiem gwiazdki posiadają w system ochrony. System ten automatycznie odcina dopływ prądu do narzędzia w celu wydłużenia żywotności akumulatora.

Narzędzie zostanie automatycznie zatrzymane podczas pracy w następujących sytuacjach związanych z narzędziem/akumulatorem:

- Przeciążenie:
Narzędzie pracuje w sposób przyczyniający się do niezwykle wysokiego wzrostu napięcia.
W takiej sytuacji należy zwolnić język spustowy narzędzia i zatrzymać wykonywaną pracę, która doprowadziła do przeciążenia narzędzia.
Następnie pociągnąć język spustowy w celu ponownego uruchomienia narzędzia.
Jeżeli narzędzie nie włączy się, akumulator uległ przegrzaniu. W takiej sytuacji należy poczekać, aż akumulator ostygnie przed ponownym pociągnięciem za język spustowy.

- Niskie napięcie akumulatora:
Za niski poziom naładowania akumulatora, aby narzędzie mogło pracować. W takiej sytuacji należy wyjąć akumulator i go naładować.

Wskazuje stan naładowania akumulatora

(Dotyczy wyłącznie akumulatorów z symbolem „B” na końcu numeru modelu.)

Rys.3

Nacisnąć przycisk kontrolny znajdujący się na akumulatorze w celu wskazania poziomu naładowania akumulatora. Kontrolki zaświecą się na kilka sekund.

Kontrolki			Poziom naładowania
Świeci się	WYŁ (OFF)	Pulsuje	
■	□	▧	
■ ■ ■ ■	■ ■ ■ □		75 % do 100 %
■ ■ ■ □	■ ■ □ □		50 % do 75 %
■ ■ □ □	□ □ □ □		25 % do 50 %
■ □ □ □	□ □ □ □		0 % do 25 %
▧ □ □ □	□ □ □ □		Naładować akumulator.
■ ■ □ □	□ □ ■ ■	↑ ↓	Prawdopodobnie akumulator jest uszkodzony.

015658

UWAGA:

- Zależnie od warunków użytkowania i temperatury otoczenia, wskazywany poziom może nieznacznie się różnić od rzeczywistego poziomu naładowania akumulatora.

Włączanie

Rys.4

⚠UWAGA:

- Przed włożeniem akumulatora do narzędzia zawsze sprawdź, czy język spustowy wyłącznika działa prawidłowo i po zwolnieniu powraca do położenia „OFF”.

Narzędzie jest wyposażone w przycisk blokady załączenia, który zapobiega przypadkowemu pociągnięciu za język spustowy przełącznika.

Aby je uruchomić, należy zwolnić przycisk blokady i pociągnąć za język spustowy wyłącznika. W celu zatrzymania narzędzia wystarczy zwolnić język spustowy przełącznika. Przycisk blokady można nacisnąć z prawej lub z lewej strony.

Kontrolka

Rys.5

Po uruchomieniu narzędzia, kontrolka informuje o stanie naładowania akumulatora.

Kontrolka świeci na czerwono w razie przeciążenia i zatrzymania narzędzia podczas pracy.

Możliwe stany kontrolki i wymagane działania zostały podane w poniższej tabeli.

Kontrolka	Stan	Wymagane działanie
Kontrolka pulsuje na czerwono.	Ten sygnał wskazuje na konieczność wymiany akumulatora, gdy jest wyczerpany.	Natychmiast naładować akumulator.
Kontrolka świeci na czerwono. (Uwaga 1)	Ta funkcja uruchamia się, gdy moc baterii jest prawie wyczerpana. Należy wówczas natychmiast wyłączyć narzędzie.	Naładować akumulator.
Kontrolka świeci na czerwono. (Uwaga 1)	Automatyczne zatrzymanie z powodu przeciążenia.	Wyłączyć narzędzie.

Uwaga 1: Czas, po którym zaświeci się kontrolka, zależy od temperatury otoczenia oraz stanu akumulatora.

010970

Regulacja wysokości koszenia

Rys.6

Zmiana położenia dźwigni regulacji umożliwiająca trzystopniową regulację wysokości koszenia trawy (10 mm, 20 mm, 30 mm).

Aby zmienić ustawienie należy odchylić dźwignię regulacji położenia ramy, po czym przestawić ją w górę lub w dół wzdłuż narzędzia, aż występ na ramie dopasuje się do jednego z otworów w narzędziu. Następnie zwolnić dźwignię.

MONTAŻ

⚠UWAGA:

- Przed przystąpieniem do jakichkolwiek czynności związanych z obsługą narzędzia należy koniecznie upewnić się, czy jest ono wyłączone i czy akumulator został wyjęty.

Montaż lub demontaż osłony belki nożowej

⚠UWAGA:

- Zachować ostrożność, aby nie dotknąć belki nożowej podczas montażu lub demontażu jej osłony. Dotknięcie belki nożowej może spowodować poważne obrażenia.

Rys.7

Rys.8

Nasuwać osłonę belki nożowej z boku narzędzia, aż belka całkowicie schowa się w osłonie, po czym lekko dopchnąć ją w stronę narzędzia.

Aby zdjąć osłonę belki nożowej, należy wykonać powyższą procedurę w odwrotnej kolejności.

Montaż lub demontaż ramy

⚠UWAGA:

- Przed montażem lub demontażem ramy należy założyć osłonę belki nożowej.
- Podczas montażu lub demontażu ramy należy uważać, aby nie przyciąć sobie palców między narzędziem i ramą.

Rys.9

Aby zdemontować ramę należy odwrócić narzędzie i wyjąć ją z rowka przytrzymującego jej spód.

Rys.10

Aby zamontować ramę należy umieścić jej występ przy dźwigni regulacji w otworze do regulacji wysokości koszenia trawy. Następnie pociągnąć dolną część ramy w dół i umieścić jej drugą część w rowku w narzędziu.

Montaż lub demontaż belki nożowej do trawy

⚠UWAGA:

- Przed montażem lub demontażem belki nożowej należy wyłączyć narzędzie i wyjąć akumulator. W przeciwnym razie może dojść do przypadkowego uruchomienia narzędzia i poważnych obrażeń.
- Podczas zakładania lub zdejmowania belki nożowej należy zawsze nosić rękawice, aby nie dotykać ostrzy bezpośrednio. Nie przestrzeganie tej zasady może spowodować obrażenia.

UWAGA:

- Nie wolno wycierać smaru z trybów i mimośrodu. Nie przestrzeganie tego może doprowadzić do uszkodzenia narzędzia.
- Dokładny opis montowania i demontowania belki nożowej znajduje się na odwrocie opakowania belki nożowej.

Rys.11

Zdemontować ramę i odwrócić narzędzie.

⚠UWAGA:

- Przed odwróceniem narzędzia należy koniecznie zdemontować ramę.

Rys.12

Aby zdemontować belkę nożową należy nacisnąć i przytrzymać dźwignię blokady, po czym przekręcić w lewo dolną osłonę, aż znajdujący się na niej symbol ⚠ wyrówna się z symbolem Δ na dźwigni blokady.

Rys.13

Wyjąć dolną osłonę, belkę nożową i wykorbienie z narzędzia.

Rys.14

Aby zamontować belkę nożową do trawy, należy przygotować wykorbienie, dolną osłonę i nową belkę.

Rys.15

Założ osłonę starej belki nożowej na nową, co ułatwi manipulowanie podczas wymiany belek.

Rys.16

Ustawić trzy kołki prostopadle do osi głównej na obudowie narzędzia.

Rys.17

Umieścić wykorbienie na kołkach wgłębieniem skierowanym w górę. Nanieść niewielką ilość smaru na obrzeże wykorbienia. Można użyć smaru dołączonego jako wyposażenie dodatkowe do belki nożowej lub smaru znajdującego się w oprawie przekładni zębatej.

Rys.18

Dopasować owalne otwory w górnych i dolnych nożach. Przesunąć belkę nożową, aby otwór w płycie podstawy znalazł się na środku dopasowanych owalnych otworów.

Rys.19

Odwrócić belkę nożową i zamontować, umieszczając kołki na narzędziu w jej otworze. Następnie sprawdzić, czy belka nożowa jest zamocowana i dotyka podstawy.

Rys.20

Złożyć dolną osłonę, wyrównując umieszczony na niej symbol ⚠ z symbolem Δ na dźwigni blokady.

Rys.21

Dociskając dolną osłonę, przekręcić ją w prawo, aż symbol ⚠ na etykietce wyrówna się z symbolem Δ na dźwigni blokady (dolna osłona zostanie całkowicie zablokowana).

Rys.22

Sprawdzić, czy dźwignia blokady znajduje się w rowku w dolnej osłonie.

Zdejmij osłonę belki nożowej, a następnie włącz narzędzie, aby sprawdzić, czy nożyce pracują prawidłowo.

UWAGA:

- Jeśli noże nie pracują prawidłowo, jest to na skutek niedopasowania noży i mimośrod. Przeprowadź montaż od początku.

DZIAŁANIE

⚠OSTRZEŻENIE:

- Nie zbliżać rąk do noży.

⚠UWAGA:

- Noże należy smarować olejem maszynowym przed rozpoczęciem pracy oraz co godzinę podczas pracy.
- W miarę możliwości należy unikać używania narzędzia w palącym słońcu. Podczas obsługi narzędzia należy zwracać uwagę na swój stan fizyczny.
- Przytrzymać narzędzie jedną ręką. Nie trzymać narzędzia za przednią, wypukłą część, używając jej jako uchwytu.

Rys.23

Włączyć narzędzie po ustawieniu wysokości koszenia i przytrzymać spodem opartym na podłożu. Następnie powoli przesuwając narzędzie w stronę koszonego obszaru.

Rys.24

Kosząc przy krawężnikach, ogrodzeniach czy drzewach, należy przesuwając narzędzie wzdłuż ich krawędzi. Nie dopuścić do kontaktu noży z przeszkodami.

Rys.25

Przycinając pędy czy liście małych drzew, należy zdjąć ramę z narzędzia i ciąć stopniowo.

Przed użyciem tego narzędzia należy przyciąć grube gałęzie na żądaną długość za pomocą sekatora.

⚠UWAGA:

- Przycinając gałązki i liście, nie należy ciąć zbyt dużo za jednym razem. Należy pracować stopniowo. Nie ciąć grubych gałęzi.
- Nie dopuścić do kontaktu belki nożowej z podłożem w czasie pracy. Noże ulegną stopniowo, obniżając wydajność pracy.
- Nie kosić mokrej trawy ani liści małych drzew.

KONSERWACJA

⚠UWAGA:

- Przed przystąpieniem do przeglądu narzędzia lub jego konserwacji upewnić się, czy jest ono wyłączone i czy akumulator został wyjęty.

Czyszczenie narzędzia

Narzędzie to należy czyścić usuwając kurz szmatką - suchą lub namoczoną w roztworze mydła.

⚠UWAGA:

- Nie wolno używać benzyny, benzenu, rozpuszczalnika, alkoholu itp. Substancje takie mogą spowodować odbarwienia, odkształcenia lub pęknięcia.

Konserwacja belki nożowej

Rys.26

Rys.27

Po zakończeniu pracy należy drucianą szczotką usunąć pył po obu stronach ostrza, przetrzeć go szmatką, a następnie zwilżyć olejem o niskiej lepkości, np. olejem maszynowym, i olejem smarowym w sprayu.

⚠UWAGA:

- Noży nie wolno myć wodą. Mycie takie powoduje korodowanie i uszkodzenie narzędzia.
- Zanieczyszczenia i korozja powodują nadmiernego tarcie podczas pracy ostrza i skracają czas eksploatacji po ładowaniu akumulatora.

Po zakończeniu pracy

- Aby wyczyścić urządzenie z zewnątrz, należy zanurzyć miękką szmatkę w wodzie z mydłem i delikatnie przetrzeć zabrudzone powierzchnie. Nie wolno stosować rozpuszczalników ani benzyny.
- Nie należy przechowywać narzędzia w pobliżu substancji lotnych.

W celu zachowania odpowiedniego poziomu **BEZPIECZEŃSTWA** i **NIEZAWODNOŚCI** wyrobu, wszelkie naprawy i różnego rodzaju prace konserwacyjne lub regulacje powinny być przeprowadzane przez autoryzowany punkt serwisowy narzędzi DOLMAR zawsze z użyciem oryginalnych części zamiennych DOLMAR.

AKCESORIA OPCJONALNE

⚠UWAGA:

- Z opisanym w niniejszym podręczniku narzędziem marki DOLMAR współpracują zalecane poniżej akcesoria i przystawki. Stosowanie innych akcesoriów lub przystawek grozi obrażeniami ciała. Akcesoria lub przystawki należy wykorzystywać wyłącznie do celów, do których zostały przeznaczone.

Więcej szczegółów na temat podanego wyposażenia dodatkowego można uzyskać w miejscowym punkcie serwisowym Dolmar.

- Zespół belki nożowej do trawy
- Osłona belki nożowej do trawy
- Rama
- Oryginalny akumulator i ładowarka firmy Makita/Dolmar
- Przedłużony trzonek

Wykorzystanie jako bezprzewodowe nożyce do żywopłotu

Narzędzie może być używane jako nożyce do żywopłotu po zamontowaniu belki nożowej do żywopłotu (wyposażenie dodatkowe) i przełącznika trybu pracy (wyposażenie dodatkowe).

Do cięcia żywopłotu należy wymienić belkę nożową do trawy na belkę nożową do żywopłotu.

Informacje na temat demontażu belki nożowej do trawy zostały podane w punkcie „Montaż lub demontaż belki nożowej do trawy”. Informacje na temat montażu belki nożowej do żywopłotu zostały podane poniżej w punkcie „Montaż lub demontaż belki nożowej do żywopłotu”.

- Zespół belki nożowej do żywopłotu (funkcja nożyc do żywopłotu)
- Przełącznik trybu pracy składa się z następujących dwóch akcesoriów
- Ostrona belki nożowej do żywopłotu (funkcja nożyc do żywopłotu)
- Futerał (na dolną część belki nożowej)

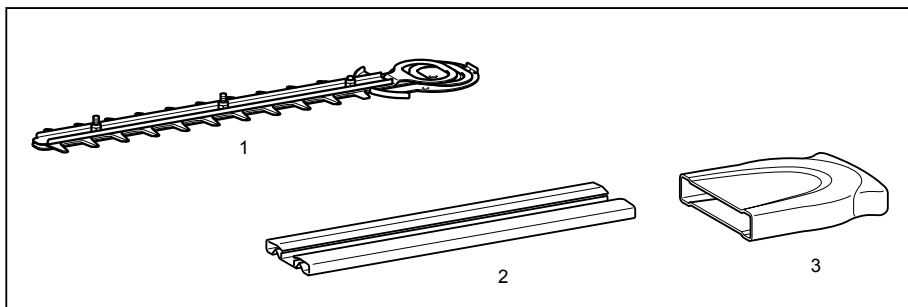

1. Belka nożowa do żywopłotu
2. Ostrona belki nożowej do żywopłotu
3. Futerał

011044

- Deflektor do przycinania żywopłotu (funkcja nożyc do żywopłotu)

UWAGA:

- Niektóre pozycje znajdujące się na liście mogą być dołączone do pakietu narzędziowego jako akcesoria standardowe. Mogą to być różne pozycje, w zależności od kraju.

Montaż lub demontaż belki nożowej do żywopłotu

⚠UWAGA:

- Przed montażem lub demontażem belki nożowej należy wyłączyć narzędzie i wyjąć akumulator.
- Podczas montażu lub demontażu belki nożowej należy zawsze nosić rękawice, aby nie dotykać noży bezpośrednio. Nieprzestrzeganie tej zasady może spowodować obrażenia.

UWAGA:

- Nie wolno wycierać smaru z trybów i mimośrod. Nie przestrzeganie tego może doprowadzić do uszkodzenia narzędzia.
- Dokładny opis montowania i demontowania belki nożowej znajduje się na odwrocie opakowania belki nożowej.

Montaż belki nożowej do żywopłotu

Rys.28

Przygotować wykorbienie, dolną ostronę i nową belkę nożową.

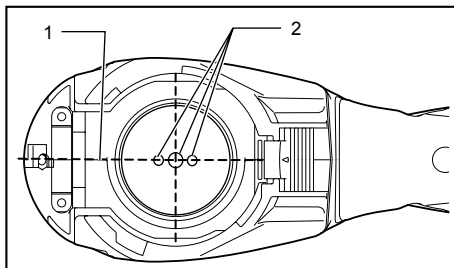

1. Oś główna na obudowie narzędzia
2. Sworznie

010905

Wyrównać trzy kołki z osią główną na obudowie narzędzia.

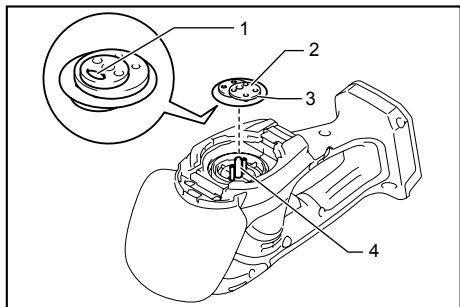

1. Wgłębiona część wykorbienia
2. Mimośród
3. Nasmarować
4. Sworznie

015776

Umieścić wykorbienie na kołkach wgłębieniem skierowanym w dół. Nanieść niewielką ilość smaru na obrzeże wykorbienia. Można użyć smaru dołączonego jako wyposażenie dodatkowe do belki nożowej lub smaru znajdującego się w oprawie przekładni zębatej.

Rys.29

Dopasować owalne otwory w górnych i dolnych nożach. Przesunąć belkę nożową, aby otwór w płytce podstawy znalazł się na środku dopasowanych owalnych otworów.

Rys.30

Założyć osłonę starej belki nożowej na nową, co ułatwi manipulowanie podczas wymiany belek.

Rys.31

Odwrócić belkę nożową i zamontować, umieszczając kolek na narzędziu w jej otworze. Umieścić wygięty element płytki podstawy belki nożowej w rowku w obudowie narzędzia. Następnie sprawdzić, czy płytka podstawy belki nożowej jest zamocowana.

Rys.32

Mocno dokręcić dwie śruby monetą.

Rys.33

Założyć dolną osłonę, wyrównując umieszczony na niej symbol ⚡ z symbolem △ na dźwigni blokady.

Rys.34

Dociskając dolną osłonę, przekręcić ją w prawo, aż symbol ⚡ na etykiecie wyrówna się z symbolem △ na dźwigni blokady (dolna osłona zostanie całkowicie zablokowana).

Rys.35

Sprawdzić, czy dźwignia blokady znajduje się w rowku w dolnej osłonie.

△ UWAGA:

- Nigdy nie używać narzędzia bez założonej dolnej osłony.
- Zdejmij osłonę belki nożowej, a następnie włącz narzędzie, aby sprawdzić, czy nożyce pracują prawidłowo.

UWAGA:

- Jeśli noże nie pracują prawidłowo, jest to na skutek niedopasowania noży i mimośrod. Przeprowadź montaż od początku.

Demontaż belki nożowej do żywopłotu

Rys.36

△ UWAGA:

- Przed demontażem lub montażem belki nożowej należy założyć osłonę noży.

Odwrócić narzędzie.

Rys.37

Aby zdemontować belkę nożową należy nacisnąć i przytrzymać dźwignię blokady, po czym przekręcić w lewo dolną osłonę, aż znajdujący się na niej symbol ⚡ wyrówna się z symbolem △ na dźwigni blokady.

Rys.38

Zdjąć dolną osłonę z narzędzia.

Rys.39

Odkręcić dwie śruby za pomocą monety i wyjmij belkę nożową.

UWAGA:

- Nie wyjmować śrubek. Belkę nożową można wyjąć z zestawionymi odkręconymi śrubkami.

Rys.40

Wyjąć wykorbienie z belki nożowej.

UWAGA:

- Wykorbienie może pozostać w narzędziu.

Rys.41

UWAGA:

- Po zmianie trybu pracy zdemontowaną belkę nożową do trawy należy umieścić w futerale i przechować do późniejszego wykorzystania.

DZIAŁANIE

Przed uruchomieniem narzędzia należy przeczytać ważne zasady bezpieczeństwa.

△ UWAGA:

- Podczas przycinania należy uważać na metalowe ogrodzenia lub inne twarde przedmioty. Mogą one spowodować pęknięcie ostrzy oraz poważne obrażenia.
- Uważać, aby belka nożowa nie dotknęła podłoża.
- Podczas przycinania sięganie zbyt daleko, zwłaszcza gdy pracuje się na drabinie, może być bardzo niebezpieczne. Nie wolno podczas pracy stać na niepewnym podłożu.

Rys.42

Nie wolno usiłować przecinać tym narzędziem gałęzie grubsze niż 10 mm. Gałęzie takie trzeba najpierw ścinać innym narzędziem do poziomego przycinania.

⚠UWAGA:

- Nie wolno też przycinać martwych gałęzi, ani innych twardych elementów. Nie przestrzeganie tego może doprowadzić do uszkodzenia narzędzia.
- Nie kosić trawy ani chwastów za pomocą belki nożowej do żywopłotu. Belka może się zaplątać w trawie lub chwastach.

Rys.43

Przytrzymać sekator jedną ręką, nacisnąć przycisk blokady i pociągnąć za język spustowy wyłącznika, po czym umieścić narzędzie przed sobą.

Rys.44

Stosując podstawową metodę pracy, należy pochylić ostrza w kierunku przycinania i przesuwając je spokojnie i powoli, z szybkością jednego metra w ciągu 3 - 4 sekund.

Rys.45

Aby przycinać równo górną powierzchnię żywopłotu, dobrze jest na wymaganej wysokości zawiesić sznurek i przycinać wzdłuż niego.

Rys.46

Stosowanie deflektora (wyposażenie dodatkowe) podczas przycinania prostego zapewnia odrzucanie obciętych liści w sposób kontrolowany.

Rys.47

Równe przycięcie żywopłotu osiągamy przycinając od dołu do góry.

Rys.48

Żywopłoty z bukszpanu i rododendronu (rózaniecznika) należy przycinać od dołu ku górze - wyglądają wtedy najładniej.

Montaż i demontaż deflektora (wyposażenie dodatkowe)

⚠UWAGA:

- Przed montażem lub demontażem deflektora należy wyłączyć narzędzie i wyjąć akumulator.

UWAGA:

- Podczas zakładania lub zdejmowania deflektora należy zawsze nosić rękawice, aby nie dotykać ostrzy bezpośrednio. Nie przestrzeganie tej zasady może spowodować obrażenia.
- Zakładając deflektor należy uważać, aby nie dotknąć belki nożowej.
- Deflektor zbiera odcięte liście i ułatwia pozbywanie się ich. Można go zamontować z jednej lub z drugiej strony narzędzia.

Rys.49

Umieścić deflektor na belce nożowej, tak aby wpusty pasowały do śrubek belki, po czym zamocować go za pomocą dwóch nakrętek zaciskowych.

Aby zdjąć deflektor, najpierw należy odkręcić i zdjąć dwie nakrętki zaciskowe.

Przechowywanie

Rys.50

Zaczepek na spodzie narzędzia służy do zawieszenia go na ścianie.

Ostroną należy założyć na belkę nożową, aby ostrza były schowane całkowicie. Nożyce należy koniecznie strzec przed dziećmi.

Miejsce przechowywania nożyc powinno być suche.

ROMÂNĂ (Instrucțiuni originale)

Explicitarea vederii de ansamblu

1-1. Indicator roșu	14-2. Cadru inferior	32-1. Șuruburi
1-2. Buton	14-3. Lame de forfecare	33-1. Pârghie de blocare
1-3. Cartușul acumulatorului	15-1. Apărătoarea pânzei	33-2. Cadru inferior
2-1. Marcaj în stea	15-2. Lame de forfecare	35-1. Canelură în cadrul inferior
3-1. Lămpi indicator	16-1. Linie de aliniere de bază pe carcasa mașinii	35-2. Pârghie de blocare
3-2. Buton CHECK (Verificare)	16-2. Știfturi	36-1. Apărătoarea pânzei
4-1. Buton de deblocare	17-1. Cavitare a pârghiei	37-1. Pârghie de blocare
4-2. Trăgaciul întrerupătorului	17-2. Pârghie cotită	37-2. Cadru inferior
5-1. Lampă indicatoare	17-3. Aplicați unsoare	37-3. Apăsăți
6-1. Pârghie de schimbare a modului de acționare	17-4. Știfturi	37-4. Rotire
6-2. Proeminență pe cadrul de bază	18-1. Placă de bază	38-1. Cadru inferior
6-3. Cadru de bază	18-2. Orificiu în placa de bază a lamelor de forfecare	39-1. Șuruburi
7-1. Lame de forfecare	18-3. Orificii ovale suprapuse	40-1. Pârghie cotită
7-2. Apărătoarea pânzei	20-1. Cadru inferior	40-2. Lame de forfecare
7-3. Cadru lamă	20-2. Pârghie de blocare	41-1. Apărătoare lamă de forfecare pentru iarbă
9-1. Canelură	22-1. Canelură în cadrul inferior	41-2. Lamă de forfecare pentru iarbă
9-2. Cadru de bază	22-2. Pârghie de blocare	41-3. Cutie de depozitare
10-1. Pârghie de schimbare a modului de acționare	26-1. Perie	44-1. Direcție de tundere
10-2. Proeminență pe cadrul de bază	27-1. Ulei de mașină	44-2. Încălțări lamele
10-3. Cadru de bază	28-1. Pârghie cotită	44-3. Suprafața gardului viu care va fi tunsă
11-1. Apărătoarea pânzei	28-2. Cadru inferior	45-1. Fir
12-1. Pârghie de blocare	28-3. Lame de forfecare	49-1. Piulițe de strângere
12-2. Cadru inferior	29-1. Placă de bază	49-2. Recipient de resturi
12-3. Apăsăți	29-2. Orificii ovale suprapuse	49-3. Șuruburi pe lamele de forfecare
12-4. Rotire	29-3. Orificiu în placa de bază a lamelor de forfecare	49-4. Apărătoarea lamei va fi instalată întotdeauna înainte de a instala recipientul de așchii
13-1. Cadru inferior	30-1. Apărătoarea pânzei	50-1. Gaură pentru cârlig
13-2. Lamă de forfecare	31-1. Parte îndoită a plăcii de bază a lamelor de forfecare	
13-3. Pârghie cotită		
14-1. Pârghie cotită		







SPECIFICAȚII

Model	AX-1821H	
Lățime de tăiere efectivă	160 mm	
Curse pe minut (min ⁻¹)	1.250	
Tensiune nominală	18 V cc.	
Cartușul acumulatorului	AP-181 / AP-1815 / BL1815N / BL1820 / BL1820B	AP-183 / BL1830 / BL1830B / BL1840 / BL1840B / BL1850 / BL1850B / BL1860B
Dimensiuni (L x l x H)	337 mm x 176 mm x 130 mm	353 mm x 176 mm x 130 mm
Greutate netă	1,4 kg	1,6 kg
Încărcător acumulator	LG-184 / DC18RC	
(Accesoriu opțional) Lungime lamă în cazul lamelor de forfecare gard viu	200 mm	

- Datorită programului nostru continuu de cercetare și dezvoltare, caracteristicile pot fi modificate fără o notificare prealabilă.
- Specificațiile și ansamblul baterie pot diferi de la țară la țară.
- Greutatea, cu ansamblul baterie, conform procedurii EPTA 01/2003

Simboluri

Mai jos sunt prezentate simbolurile de pe echipament. Asigurați-vă că înțelegeți sensul acestora înainte de utilizare.

-  • Acordați grijă și atenție specială.
-  • Citiți manualul de instrucțiuni.
-  • Pericol; țineți cont de obiectele care pot fi aruncate.
-  • Instruiți persoanele aflate în zonă să păstreze distanța.
-  • Dispozitivele de tăiere continuă să funcționeze după oprirea motorului.
-  • Nu expuneți la mezeală.
-  • Doar pentru țările UE
Nu depuneți echipamente electrice sau acumuloarele împreună cu gunoiul menajer!
În conformitate cu Directiva europeană privind deșeurile de echipamente electrice și electronice, bateriile și acumuloarele, precum și bateriile și acumuloarele reziduale și implementarea acestora conform legislației naționale, echipamentele electrice și bateriile și acumuloarele care au ajuns la sfârșitul duratei de viață trebuie colectate separat și reciclate corespunzător în vederea protejării mediului.

ENE015-1

Destinația de utilizare

Mașina este destinată tăierii marginilor de gazon sau rămurelelor.

ENG905-1

Emisie de zgomot

Nivelul de zgomot normal ponderat A determinat în conformitate cu IEC60335:

Nivel de presiune acustică (L_{pA}): 78 dB (A)

Marjă de eroare (K): 2,5 dB (A)

Nivelul de zgomot în timpul funcționării poate depăși 80 dB (A).

Purtați mijloace de protecție a auzului

ENG900-1

Vibrații

Valoarea totală a vibrațiilor (suma vectorilor tri-axiali) determinată conform IEC60335:

Emisie de vibrații (a_h): 2,5 m/s² sau mai puțin

Marjă de eroare (K): 1,5 m/s²

ENG901-1

- Nivelul de vibrații declarat a fost măsurat în conformitate cu metoda de test standard și poate fi utilizat pentru compararea unei unelte cu alta.

- Nivelul de vibrații declarat poate fi, de asemenea, utilizat într-o evaluare preliminară a expunerii.

⚠️ AVERTISMENT:

- Nivelul de vibrații în timpul utilizării reale a unelei electrice poate diferi de valoarea nivelului declarat, în funcție de modul în care unealta este utilizată.
- Asigurați-vă că identificați măsurile de siguranță pentru a proteja operatorul, acestea fiind bazate pe o estimare a expunerii în condiții reale de utilizare (luând în considerare toate părțile ciclului de operare, precum timpii în care unealta a fost oprită, sau a funcționat în gol, pe lângă timpul de declanșare).

Operație de tundere a gardului viu cu lame opționale de forfecare gard viu

ENG905-1

Emisie de zgomot

Nivelul de zgomot normal ponderat A determinat în conformitate cu EN60745:

Nivel de presiune acustică (L_{pA}): 74 dB (A)

Marjă de eroare (K): 2,5 dB (A)

Nivelul de zgomot în timpul funcționării poate depăși 80 dB (A).

Purtați mijloace de protecție a auzului

ENG900-1

Vibrații

Valoarea totală a vibrațiilor (suma vectorilor tri-axiali) determinată conform EN60745:

Emisie de vibrații (a_h): 2,5 m/s² sau mai puțin

Marjă de eroare (K): 1,5 m/s²

ENG901-1

- Nivelul de vibrații declarat a fost măsurat în conformitate cu metoda de test standard și poate fi utilizat pentru compararea unei unelte cu alta.
- Nivelul de vibrații declarat poate fi, de asemenea, utilizat într-o evaluare preliminară a expunerii.

⚠️ AVERTISMENT:

- Nivelul de vibrații în timpul utilizării reale a unelei electrice poate diferi de valoarea nivelului declarat, în funcție de modul în care unealta este utilizată.
- Asigurați-vă că identificați măsurile de siguranță pentru a proteja operatorul, acestea fiind bazate pe o estimare a expunerii în condiții reale de utilizare (luând în considerare toate părțile ciclului de operare, precum timpii în care unealta a fost oprită, sau a funcționat în gol, pe lângă timpul de declanșare).

Numai pentru țările europene**Declarație de conformitate CE****Makita declară că următoarea(ele) mașină(i):**

Denumirea utilajului:

Foarfece de iarbă fără cablu

Model nr./ Tip: AX-1821H

Este în conformitate cu următoarele directive europene:
2006/42/EC

Sunt fabricate în conformitate cu următorul standard sau documente standardizate:

EN60745, EN60335

Fișierul tehnic în conformitate cu 2006/42/CE este disponibil de la:

Makita, Jan-Baptist Vinkstraat 2, 3070, Belgia

30.9.2015



000331

Yasushi Fukaya
Director

Makita, Jan-Baptist Vinkstraat 2, 3070, Belgia

ENH021-8

Numai pentru țările europene**Declarație de conformitate CE****Makita declară că următoarea(ele) mașină(i):**

Denumirea utilajului:

Mașină de tuns gardul viu fără cablu

Model nr./ Tip: AX-1821H

Specificații: consultați tabelul "SPECIFICAȚII".

Este în conformitate cu următoarele directive europene:
2000/14/EC, 2006/42/EC

Sunt fabricate în conformitate cu următorul standard sau documente standardizate:

EN60745

Fișierul tehnic în conformitate cu 2006/42/CE este disponibil de la:

Makita, Jan-Baptist Vinkstraat 2, 3070, Belgia

Procedura de evaluare a conformității prevăzută de Directiva 2000/14/CE a fost în concordanță cu anexa V. Nivel de putere acustică măsurat: 82 dB (A)
Nivel de putere acustică garantat: 84 dB (A)

30.9.2015



000331

Yasushi Fukaya
Director

Makita, Jan-Baptist Vinkstraat 2, 3070, Belgia

**AVERTISMENTE DE SIGURANȚĂ
PENTRU FOARFECE ELECTRIC
DE IARBĂ FĂRĂ CABLU****⚠ AVERTISMENT! IMPORTANT CITIȚI CU ATENȚIE toate avertizările de siguranță și toate instrucțiunile ÎNAINTE DE UTILIZARE.** Nerespectarea acestor avertizări și instrucțiuni poate avea ca rezultat electrocutarea, incendiul și/sau rănirea gravă.**Păstrați toate avertismentele și instrucțiunile pentru consultări ulterioare.****Instrucțiuni generale**

1. Pentru a asigura operarea corectă, utilizatorul trebuie să citească acest manual de instrucțiuni pentru a se familiariza cu manipularea echipamentului. Utilizatorii insuficient informați se pun în pericol atât pe ei, cât și pe alții, din cauza manevrării greșite a unelei.
2. Nu permiteți niciodată copiilor, persoanelor cu capacități fizice, senzoriale sau mentale reduse sau lipsite de experiență sau cunoștințe sau persoanelor care nu sunt familiarizate cu aceste instrucțiuni să utilizeze unealta. Reglementările locale pot restricționa vârsta operatorului.
3. Folosiți echipamentul cu cea mai mare grijă și atenție.
4. Operați echipamentul numai dacă vă aflați într-o stare fizică bună. Executați fiecare lucrare cu calm și cu atenție. Utilizați-vă simțul practic și țineți cont de faptul că utilizatorul este responsabil de accidentele sau situațiile neprevăzute antrenate de utilizarea mașinii, cauzate altor persoane sau bunurilor acestora.
5. Nu folosiți mașina când în apropiere se află copii sau animale de companie.
6. Este interzis să utilizați echipamentul după consumul de alcool sau medicamente, sau dacă sunteți obosit sau bolnav.
7. Motorul trebuie oprit imediat în cazul în care echipamentul indică probleme sau operare anormală.
8. Opriți și îndepărtați cartușul de acumulator în repaus și când lăsați echipamentul nesupravegheat, apoi amplasați-l într-o locație sigură pentru a preveni pericolul pentru ceilalți sau deteriorarea echipamentului.
9. Nu forțați echipamentul. Acesta va opera mult mai eficient, iar riscurile de rănire vor fi mult mai reduse, dacă acesta va opera la rata pentru care a fost conceput.
10. Păstrați o distanță adecvată față de echipament. Mențineți-vă permanent echilibrul și sprijiniți-vă ferm pe picioare.

11. Evitați utilizarea unelei în condiții meteorologice nefavorabile, în special când există riscul de descărcări electrice.

Echipament personal de protecție

1. Îmbrăcați-vă corespunzător. Îmbrăcămintea purtată trebuie să fie funcțională și adecvată, adică trebuie să fie bine ajustată dar să nu cauzeze disconfort. Nu purtați bijuterii sau haine care se pot agăța. Protejați-vă părul lung cu o plasă pentru păr.
2. Purtați permanent ochelari de protecție și încălțăminte rezistentă în timpul operării mașinii.
3. Purtați întotdeauna încălțăminte solidă și pantaloni lungi în timpul operării unelei.

Siguranța electrică și a acumulatorului

1. Evitați mediile periculoase. Nu utilizați echipamentul în locații cu umezeală și nu îl expuneți la ploaie. Dacă intră apă în echipament, riscul electrocutării este mai mare.
2. Reîncărcați folosind doar încărcătorul specificat de producător. Un încărcător potrivit pentru un tip de cartuș de acumulatori poate provoca riscul incendierii dacă este folosit pentru un alt tip de cartuș de acumulatori.
3. Folosiți uneltele electrice doar cu cartușele de acumulatori indicate în mod specific. Folosirea altor tipuri de cartușe de acumulatori poate duce la provocarea rănirii sau incendierii.
4. Când nu folosiți cartușul de acumulatori, țineți-l la distanță de obiecte metalice precum agrafe de birou, monede, chei, cuie, șuruburi sau alte obiecte metalice mici, ce pot constitui o legătură între cele două borne. Scurtcircuitarea bornelor cartușului de acumulatori poate produce arsuri sau incendiu.
5. În condiții necorespunzătoare de utilizare, se poate prelinge lichid din cartușul de acumulatori; evitați contactul cu acesta. Dacă intrați în contact accidental, clătiți bine cu apă zona afectată. Dacă v-a intrat lichid în ochi, consultați imediat medicul. Lichidul prelinș din cartușul de acumulatori poate cauza iritații sau arsuri.
6. Nu aruncați acumulatorii în foc. Elementul poate exploda. Consultați codurile locale pentru instrucțiunile corecte de depunere la deșeurii.
7. Nu deschideți și nu dezmembrați acumulatorii. Electrolitul eliberat este coroziv și poate cauza afecțiuni ale pielii și ochilor. Acesta poate fi toxic dacă este înghițit.

Pornirea echipamentului

1. Vă rugăm să vă asigurați că nu există copii sau alte persoane în apropiere, de asemenea, acordați atenție oricăror animale din apropierea zonei de lucru. În caz contrar, opriți utilizarea echipamentului.

2. Înainte de utilizare, asigurați-vă că echipamentul poate fi operat în siguranță. Verificați siguranța unelei de tăiere și a dispozitivul de protecție, precum și butonul / maneta de declanșare pentru a verifica acționarea ușoară și corectă a acestora. Verificați dacă mânerul este curat și uscat și testați funcționarea comutatorului de pornire/oprire.
3. Verificați pentru a identifica eventualele componente defecte înainte de utilizarea echipamentului. Dispozitivele de protecție sau alte componente care sunt deteriorate trebuie să fie verificate cu atenție pentru a stabili dacă unealta va funcționa în mod corespunzător. Verificați alinierea componentelor mobile, funcționarea liberă a componentelor mobile, montarea sau orice altă stare care ar putea afecta operarea acestora. Dispozitivele de protecție și orice altă componentă care este deteriorată trebuie să fie reparată în mod corespunzător de către un atelier de service autorizat cu excepția cazurilor în care nu este stipulat în mod diferit în acest manual.
4. Porniți motorul doar când mâinile și picioarele dumneavoastră se află la distanță de unealta de tăiere.
5. Înainte de a începe, asigurați-vă că unealta de tăiere nu intră în contact cu niciun obiect.

Metodă de operare

1. Utilizați echipamentul doar în condiții bune de lumină și vizibilitate. În timpul sezonului de iarnă, ferțiți-vă de zonele alunecoase sau umede, de gheață și zăpadă (risc de alunecare). Asigurați-vă întotdeauna echilibrul atunci când vă deplasați pe suprafețe înclinate și mergeți, nu fugiți niciodată.
2. Asigurați-vă împotriva rănirii picioarelor și mâinilor de către unealta de tăiere.
3. Nu stați pe o scară în timp ce operați echipamentul.
4. Nu vă urcați în copaci pentru a efectua operația de tăiere cu echipamentul.
5. Nu lucrați niciodată pe suprafețe instabile.
6. Îndepărtați nisipul, pietrele, cuiele etc. găsite în zona de lucru. Particulele străine pot deteriora scula de tăiere și poate cauza reculuri periculoase.
7. În cazul în care scula de tăiere lovește pietre sau alte obiecte dure, opriți imediat motorul și inspecți dispozitivul de tăiere.
8. Inspecți eventuala deteriorare a unelei de tăiere la intervale regulate apropiate (detectarea fisurilor capilare cu ajutorul testul zgomotului la lovire ușoară).
9. Înainte să începeți tăierea, scula de tăiere trebuie să fi atins viteza maximă de lucru.
10. Unealta de tăiere trebuie să fie echipată cu o apărătoare adecvată. Nu operați niciodată echipamentul cu protecții defecte sau fără protecții instalate!

11. Toate instalațiile de protecție și aparaturile furnizate împreună cu echipamentul trebuie utilizate în timpul folosirii.
12. Scoateți întâi cartușul acumulatorului din echipament:
 - de fiecare dată când lăsați echipamentul nesupravegheat;
 - înainte de eliberarea unui blocaj;
 - înainte de a controla, curăța sau lucra cu echipamentul;
 - după ce ați lovit un obiect străin;
 - de fiecare dată când echipamentul începe să vibreze anormal.
13. Asigurați-vă întotdeauna că orificiile de ventilare nu conțin reziduuri.
14. Dispozitivele de tăiere continuă să funcționeze după oprirea motorului.

Scule de tăiere

1. Utilizați doar scula de tăiere corectă pentru lucrarea în curs.

Instrucțiuni de întreținere

1. Starea echipamentului, în special a uneltei de tăiere, a dispozitivelor de protecție trebuie verificată înainte de începerea lucrului.
2. Opriti motorul și îndepărtați cartușul de acumulator înainte de a efectua întreținerea, de a înlocui uneltele de tăiere sau înainte de a curăța echipamentul sau unealta de tăiere.
3. Verificați eventualele elemente de fixare slăbite și posibilele componente defecte, precum fisuri în atașamentul de tăiere.
4. Urmați instrucțiunile pentru ungerea și schimbarea accesoriilor.
5. Când nu îl utilizați, depozitați echipamentul în interior, într-un spațiu uscat, într-o locație închisă - la distanță de accesul copiilor. Curățați și întrețineți înaintea depozitării.
6. Utilizați doar componentele de schimb și accesoriile recomandate de producător.
7. Inspectați și întrețineți echipamentul în mod regulat, în special înainte/după utilizare. Echipamentul trebuie reparat doar de către centrul nostru de service autorizat.
8. Asigurați-vă că aveți mâinile uscate, curate și fără ulei sau unsoare.

PĂSTRAȚI PENTRU REFERINȚE VIITOARE

⚠️ AVERTISMENT:

NU permiteți comodității și familiarizării cu produsul (obținute prin utilizare repetată) să înlocuiască respectarea strictă a normelor de securitate pentru acest produs. FOLOSIREA INCORECTĂ sau nerespectarea normelor de securitate din acest manual de instrucțiuni poate provoca vătămări corporale grave.

Avertismente generale de siguranță pentru unelte electrice

⚠️ **AVERTIZARE** Citiți toate avertizările de siguranță și toate instrucțiunile. Nerespectarea acestor avertizări și instrucțiuni poate avea ca rezultat electrocutarea, incendiul și/sau rănirea gravă.

Păstrați toate avertismentele și instrucțiunile pentru consultări ulterioare.

AVERTISMENTE PRIVIND SIGURANȚA PENTRU MAȘINA DE TUNS GARDUL VIU FĂRĂ CABLU

1. **Țineți-vă toate părțile corpului departe de lama tăietoare. Când lamele sunt în mișcare, nu îndepărtați materialul tăiat și nici nu țineți materialul care va fi tăiat. Asigurați-vă că întrerupătorul este în poziția oprit atunci când curățați materialul blocat.** Un moment de neatenție în timpul utilizării mașinii de tuns gardul viu poate avea ca rezultat rănirea gravă.
2. **Transportați mașina de tuns gardul viu de mâner cu lama tăietoare oprită. Când transportați sau depozitați mașina de tuns gardul viu, montați întotdeauna apărătoarea dispozitivului de tăiere.** Manipularea corectă a mașinii de tuns gardul viu va reduce posibilitatea rănirii persoanei de către lamele tăietoare.
3. **Țineți mașina electrică doar de suprafețele de prindere izolate, deoarece pâna de tăiere poate intra în contact cu fire ascunse.** Pânzele de tăiere care intră în contact cu un fir sub tensiune vor pune sub tensiune și componentele metalice expuse ale mașinii electrice, existând pericolul ca operatorul să se electrocuteze.
4. Nu utilizați mașina de tuns gardul viu în ploaie, condiții de umezeală sau de umezeală foarte ridicată. Motorul electric nu este etanș la apă.
5. Cei care utilizează pentru prima dată mașina de tuns gardul viu trebuie să lucreze împreună cu un utilizator cu experiență care să le arate cum să folosească mașina de tuns gardul viu.
6. Mașina de tuns gardul viu nu trebuie folosită de copii sau adolescenți cu vârstă mai mică de 18 ani. Adolescenții cu vârstă mai mare de 16 ani pot fi exceptați de la această restricție în cazul în care beneficiază de instructaj sub supravegherea unui expert.
7. Utilizați mașina de tuns gardul viu numai dacă vă aflați într-o stare fizică bună. Dacă sunteți obosit, atenția vă va fi redusă. Fiți atent în special la finalul zilei de muncă. Executați fiecare lucrare cu calm și cu atenție. Utilizatorul este responsabil pentru toate distrugerile provocate unor terțe părți.

8. Nu utilizați niciodată mașina de tuns sub influența alcoolului, drogurilor sau medicamentelor.
9. Mănușile de lucru din piele rezistentă sunt componente ale echipamentului de bază al mașinii de tuns gardul viu și trebuie să fie purtate întotdeauna când lucrați cu aceasta. De asemenea, purtați pantofi rezistenți și cu tălpi antiderapante.
10. Înainte de a începe lucrul, verificați pentru a vă asigura că mașina de tuns este în stare bună și sigură de funcționare. Asigurați-vă că apărătorile sunt montate corect. Mașina de tuns gardul viu nu trebuie utilizată dacă nu este asamblată complet.
11. Înaintea utilizării, asigurați-vă că aveți o bază sigură de sprijinire a picioarelor.
12. Țineți ferm mașina atunci când o utilizați.
13. Nu acționați mașina în gol în mod inutil.
14. Oprii imediat motorul și scoateți cartușul acumulatorului dacă dispozitivul de tăiere vine în contact cu un gard sau cu un alt obiect tare. Verificați dispozitivul de tăiere și, dacă este deteriorat, reparați-l imediat.
15. Înainte de a verifica dispozitivul de tăiere, de a remedia defecțiunile sau de a scoate materialul prins în dispozitivul de tăiere, oprii întotdeauna mașina de tuns și scoateți cartușul acumulatorului.
16. Oprii mașina de tuns și scoateți cartușul acumulatorului înainte de a efectua operații de întreținere.
17. Când deplasați mașina de tuns gardul viu într-o altă locație, inclusiv în timpul desfășurării activității, îndepărtați întotdeauna cartușul acumulatorului și așezați apărătoarea lamei peste lamele dispozitivului de tăiere. Nu cărați sau transportați niciodată mașina de tuns cu dispozitivul de tăiere în funcțiune. Nu apucați niciodată dispozitivul de tăiere cu mâinile.
18. După utilizare și înainte de a o depozita pentru o perioadă lungă de timp, curățați mașina de tuns gardul viu și în special dispozitivul de tăiere. Ungeți puțin cu ulei dispozitivul de tăiere și puneți apărătoarea. Apărătoarea furnizată cu unitatea poate fi agățată pe perete, oferind un mod practic și sigur de depozitare a mașinii de tuns gardul viu.
19. Depozitați mașina de tuns gardul viu cu apărătoarea pusă, într-o cameră uscată. Nu o lăsați la îndemâna copiilor. Nu depozitați niciodată mașina în exterior.

PĂSTRAȚI ACESTE INSTRUCȚIUNI.

⚠️ AVERTISMENT:

NU permiteți comodității și familiarizării cu produsul (obținute prin utilizare repetată) să înlocuiască respectarea strictă a normelor de securitate pentru acest produs. FOLOSIREA INCORECTĂ sau nerespectarea normelor de securitate din acest manual de instrucțiuni poate provoca vătămări corporale grave.

INSTRUCȚIUNI IMPORTANTE PRIVIND SIGURANȚA

PENTRU CARTUȘUL ACUMULATORULUI

1. Înainte de a folosi cartușul acumulatorului, citiți toate instrucțiunile și atenționările de pe (1) încărcătorul acumulatorului, (2) acumulator și (3) produsul care folosește acumulatorul.
2. Nu dezmembrați cartușul acumulatorului.
3. Dacă timpul de funcționare s-a redus excesiv, întrerupeți imediat funcționarea. Aceasta poate prezenta risc de supraîncălzire, posibile arsuri și chiar explozie.
4. Dacă electrolitul pătrunde în ochi, clătiți bine ochii cu apă curată și consultați imediat un medic. Există risc de orbire.
5. Nu scurtcircuitați cartușul acumulatorului:
 - (1) Nu atingeți bornele cu niciun material conductor.
 - (2) Evitați depozitarea cartușului acumulatorului la un loc cu alte obiecte metalice cum ar fi cuie, monede etc.
 - (3) Nu expuneți cartușul acumulatorului la apă sau ploaie.

Un scurtcircuit al acumulatorului poate provoca un flux puternic de curent electric, supraîncălzire, posibile arsuri și chiar defectarea mașinii.

6. Nu depozitați mașina și cartușul acumulatorului în spații în care temperatura poate atinge sau depăși 50 ° C (122 ° F).
7. Nu incinerati cartușul acumulatorului chiar dacă acesta este grav deteriorat sau complet uzat. Cartușul acumulatorului poate exploda în foc.
8. Aveți grijă să nu scăpați pe jos sau să loviți acumulatorul.
9. Nu folosiți un acumulator uzat.
10. Acumulatorii litiu-ion incluse fac obiectul Cerințelor Legislației privind mărfurile periculoase.

Pentru transport comercial, de exemplu transport efectuat de către terțe părți sau societăți de transport, se vor respecta cerințele speciale de pe ambalaje și etichete.

Pentru pregătirea articolului care va fi livrat, este necesară consultarea unui expert în material periculoase. De asemenea, consultați eventualele reglementări naționale mult mai detaliate.

Acoperiți cu bandă sau mascați contactele deschise și ambalați acumulatorul astfel încât acesta să nu se miște în ambalaj.

11. **Respectați normele naționale privind eliminarea la deșeuri a acumulatorului.**

PĂSTRAȚI ACESTE INSTRUCȚIUNI.

⚠ ATENȚIE: Utilizați doar acumulatori Makita/Dolmar originali.

Utilizarea de acumulatori Makita/Dolmar neoriginali, sau acumulatori care au fost modificați, poate cauza explozia acestora, ducând la incendii, accidentări și daune. De asemenea, va determina anularea garanției Makita/Dolmar pentru unealta și încărcătorul Makita/Dolmar.

Sfaturi pentru obținerea unei durate maxime de exploatare a acumulatorului

1. **Încărcați cartușul acumulatorului înainte de a se descărca complet.**
Întrerupeți întotdeauna funcționarea mașinii și încărcați cartușul acumulatorului când observați o scădere a puterii mașinii.
2. **Nu reîncărcați niciodată un acumulator complet încărcat.**
Supraîncărcarea va scurta durata de exploatare a acumulatorului.
3. **Încărcați cartușul acumulatorului la temperatura camerei, între 10 ° C - 40 ° C (50 ° F - 104 ° F).** Lăsați un acumulator fierbinte să se răcească înainte de a-l încărca.
4. **Încărcați cartușul acumulatorului dacă nu îl utilizați o perioadă îndelungată (peste șase luni).**

DESCRIERE FUNCȚIONALĂ

⚠ATENȚIE:

- Asigurați-vă întotdeauna că mașina este oprită și cartușul acumulatorului este scos înainte de a ajusta sau verifica funcționarea mașinii.

Instalarea sau scoaterea cartușului acumulatorului

Fig.1

⚠ATENȚIE:

- Opriți întotdeauna unealta înainte de montarea sau demontarea cartușului de acumulator.

- **Țineți ferm mașina și cartușul acumulatorului la montarea sau demontarea cartușului.** În caz contrar, acestea vă pot aluneca din mâini, rezultând defectarea lor și posibile accidentări.

Pentru a scoate cartușul acumulatorului, glisați-l din unealtă în timp ce glisați butonul de pe partea frontală a cartușului.

Pentru a instala cartușul acumulatorului, aliniați limba de pe cartușul acumulatorului cu canelura din carcasă și introduceți-l în locaș. Introduceți-l complet, până când se înclichetează în locaș. Dacă puteți vedea indicatorul roșu din partea superioară a butonului, acesta nu este blocat complet.

⚠ATENȚIE:

- Instalați întotdeauna cartușul acumulatorului complet, până când indicatorul roșu nu mai este vizibil. În caz contrar, acesta poate cădea accidental din mașină provocând rănirea dumneavoastră sau a persoanelor din jur.
- Nu forțați cartușul de acumulator la montare. Dacă acesta nu glisează ușor, înseamnă că a fost introdus incorect.

Sistem de protecție a acumulatorului (acumulator litiu-ion cu marcaj stea)

Fig.2

Acumulatorii litiu-ion cu un marcaj stea sunt echipate cu un sistem de protecție. Acest sistem oprește automat alimentarea mașinii pentru a prelungi durata de viață a bateriei.

Mașina se va opri automat în timpul funcționării când mașina și/sau acumulatorul se află într-una din situațiile următoare.

- Suprasarcină:

Mașina este operată într-o manieră care determină atragerea unui curent de o intensitate anormal de ridicată.

În această situație, eliberați butonul declanșator al mașinii și opriți activitatea care a generat suprasarcina. Apoi trageți din nou butonul declanșator pentru a reporni mașina.

Dacă mașina nu pornește, înseamnă că acumulatorul este supraîncălzit. În această situație, lăsați acumulatorul să se răcească înainte de a trage butonul declanșator din nou.

- Tensiune scăzută acumulator:

Capacitatea rămasă a bateriei este prea mică, iar mașina nu va funcționa. În această situație, scoateți și reîncărcați acumulatorul.

Indicarea capacității rămase a acumulatorului

(Doar pentru cartușele de acumulator cu "B" la sfârșitul numărului modelului.)

Fig.3

Apăsăți butonul de verificare de pe cartușul acumulatorului pentru indicarea capacității rămase a acumulatorului. Lampa indicatoare se aprinde timp de câteva secunde.

Lămpi indicator			Capacitate rămasă
Iluminat	OPRIT	Iluminare intermitentă	
■	□	▧	
■ ■ ■ ■			între 75 % și 100 %
■ ■ ■ □			între 50 % și 75 %
■ ■ □ □			între 25 % și 50 %
■ □ □ □			între 0 % și 25 %
▧ □ □ □			Încărcați acumulatorul.
■ ■ □ □			Este posibil ca acumulatorul să se fi defectat.
□ □ ■ ■			

015658

NOTĂ:

- În funcție de condițiile de utilizare și temperatura ambientală, indicația poate fi ușor diferită de capacitatea reală.

Acționarea întreprătorului

Fig.4

⚠ATENȚIE:

- Înainte de a introduce cartușul acumulatorului în mașină, verificați întotdeauna dacă butonul declanșator funcționează corect și revine în poziția "OFF" (oprit) când este eliberat.

Pentru a preveni acționarea accidentală a butonului declanșator este prevăzut un buton de deblocare.

Pentru a porni mașina, apăsați butonul de deblocare și acționați butonul declanșator. Eliberați butonul declanșator pentru a opri mașina. Butonul de deblocare poate fi apăsat fie din partea dreaptă, fie din partea stângă.

Lampă indicatoare

Fig.5

Operarea mașinii permite lămpii de indicare să afișeze starea de capacitate a cartușului de acumulator.

Când mașina este, la rândul ei, supraîncărcată și se oprește în timpul operării, lampa luminează în roșu.

Consultați următorul tabel pentru stare și acțiunea de luat pentru lampa de indicare.

Lampă indicatoare	Stare	Acțiune necesară
Lampa luminează intermitent în roșu.	Aceasta indică momentul oportun pentru înlocuirea cartușului acumulatorului atunci când energia acumulatorului scade.	Reîncărcați cartușul acumulatorului cât mai urgent posibil.
Lampa luminează în roșu. (Nota 1)	Această funcție acționează atunci când energia acumulatorului este aproape consumată. În acest caz, mașina se oprește imediat.	Reîncărcați cartușul acumulatorului.
Lampa luminează în roșu. (Nota 1)	Oprire automată din cauza suprasarcinii.	Opriti mașina.

Nota 1: Ora la care lampa indicatoare luminează variază în funcție de temperatura din zona de lucru și starea cartușului de acumulator.

010970

Reglarea înălțimii de forfecare

Fig.6

Modificarea poziției de ținere a pârghiei de comutare permite setarea în trei trepte a înălțimii de forfecare a ierbii (10 mm, 20 mm, 30 mm).

Pentru a modifica setarea, înclinați pârghia de comutare pentru poziția cadrului de bază și cu pârghia de

comutare înclinată mutați în sus sau în jos de-a lungul suprafeței mașinii până când proeminența de pe cadrul de bază intră în găurile din mașină și apoi eliberați.

MONTARE

⚠ATENȚIE:

- Asigurați-vă întotdeauna că mașina este oprită și cartușul acumulatorului este scos înainte de a executa orice lucrări la mașină.

Montarea sau demontarea apărătoarei de lamă

⚠ATENȚIE:

- Asigurați-vă că nu intrați în contact cu lama de forfecare la montarea sau demontarea apărătoarei de lamă. Contactul cu lama de forfecare poate cauza accidentări grave.

Fig.7

Fig.8

Glisați apărătoarea lamei de pe partea laterală a mașinii până când lama de forfecare este complet ascunsă și apoi apăsați-o ușor spre mașină din partea frontală.

Pentru a demonta apărătoarea lamei, executați în ordine inversă operațiile de montare de mai sus.

Montarea sau demontarea cadrului de bază

⚠ATENȚIE:

- Înainte de a monta sau demonta cadrul de bază, asigurați-vă că montați apărătoarea lamei.
- La montarea sau demontarea cadrului de bază, asigurați-vă că nu vă prindeți degetele între mașină și cadrul de bază.

Fig.9

Pentru a demonta cadrul de bază, întoarceți invers mașina și scoateți cadrul din canelură apucând baza acestuia.

Fig.10

Pentru a monta cadrul de bază, introduceți proeminența cadrului de bază lângă pârghia de comutare în orificiul pentru setarea înălțimii de forfecare a ierbii. Cu cadrul de bază astfel montat, trageți partea inferioară a cadrului de bază și introduceți cealaltă parte a cadrului de bază în canelura din mașină.

Montarea sau demontarea lamelor de forfecare pentru iarbă

⚠ATENȚIE:

- Asigurați-vă întotdeauna că mașina este oprită și cartușul acumulatorului este scos înainte de a monta sau demonta lamele de forfecare. În caz contrar, pot rezulta accidentări grave în urma pornirii accidentale a mașinii.
- Atunci când înlocuiți lama de forfecare, purtați întotdeauna mănuși fără a demonta apărătoarea lamei astfel încât mâinile și fața să nu intre în contact direct cu lama. În caz contrar se poate produce rănirea.

NOTĂ:

- Nu ștergeți vaselina de pe angrenaj și pârghia cotită. În caz contrar, mașina poate fi deteriorată.
- Pentru metode speciale de demontare și montare a lamelor de forfecare consultați verso-ul pachetului acestora.

Fig.11

Demontați cadrul de bază și întoarceți mașina invers.

⚠ATENȚIE:

- Înainte de a întoarce mașina invers, asigurați-vă că demontați cadrul de bază.

Fig.12

Pentru a demonta lama de forfecare, apăsați pârghia de blocare și rotiți cadrul inferior în sens invers acelor de ceasornic până când simbolul \ominus de pe cadrul inferior este aliniat cu simbolul \triangle de pe pârghia de blocare.

Fig.13

Scoateți cadrul inferior, lama de forfecare și pârghia, în această ordine, de la mașină.

Fig.14

Pentru a monta lama de forfecare pentru iarbă, pregătiți pârghia, cadrul inferior și noua lamă de forfecare pentru iarbă.

Fig.15

Scoateți apărătoarea lamei de la lamele de forfecare vechi și montați-o pe cele noi pentru o manipulare mai ușoară la înlocuirea lamelor.

Fig.16

Reglați poziția celor trei știfturi astfel încât aceste trei știfturi să fie aliniate la un unghi drept în raport cu linia de aliniere de bază de pe carcasa mașinii.

Fig.17

Montați pârghia cu cavitatea orientată în sus pe știfturi. În acest moment, aplicați o cantitate mică de unsoare pe marginea pârghiei utilizând unsoarea furnizată opțional cu lamele de forfecare sau unsoarea rămasă în interiorul carcasei mașinii.

Fig.18

Suprapuneți gaura ovală din lama superioară cu cea dintr-o lamă inferioară. Mutați lamele de forfecare astfel încât gaura din placa de bază a lamelor de forfecare să fie poziționată în centrul acestor găuri ovale suprapuse.

Fig.19

Întoarceți invers lamele de forfecare și montați-le astfel încât știfturile de pe mașină să intre în gaura lamelor de forfecare. Asigurați-vă că lamele de forfecare sunt poziționate în siguranță până la atingerea plăcii de bază.

Fig.20

Amplasați cadrul inferior astfel încât simbolul \ominus de pe acesta să fie aliniat cu simbolul \triangle de pe pârghia de blocare.

Fig.21



Apăsați cadrul inferior și rotiți cadrul inferior în sensul acelor de ceasornic până când simbolul  de pe etichetă este aliniat cu simbolul  de pe pârghia de blocare (cadrul inferior este complet blocat.).

Fig.22

În acest moment, asigurați-vă că pârghia de blocare intră în canelura de pe cadrul inferior.

Demontați apărătoarea lamei și apoi porniți mașina pentru a verifica dacă se mișcă adecvat.

NOTĂ:

- Când lamele de forfecare nu funcționează corespunzător, există o nepotrivire între lame și pârghia cotită. Reluați de la început.

FUNCȚIONARE

⚠️ AVERTISMENT:

- Țineți mâinile la distanță de lame.

⚠️ ATENȚIE:

- Ungeți lama înainte de utilizare și o dată pe oră în timpul utilizării, cu ulei de mașină sau un alt ulei asemănător.
- Evitați, pe cât posibil, operarea mașinii sub lumina puternică a soarelui. La operarea mașinii, țineți cont de condiția dumneavoastră fizică.
- Țineți mașina cu o mână. Nu folosiți proeminența frontală a mașinii pe post de mâner.

Fig.23

Porniți mașina după reglarea înălțimii de tăiere și țineți-o astfel încât piciorul de susținere al mașinii să se afle pe sol. Apoi mutați ușor mașina în față, în zona de tăiere.

Fig.24

La tunderea în jurul bordurilor, gardurilor sau copacilor, mutați mașina de-a lungul acestora. Acordați atenție pentru ca lama să nu intre în contact cu acestea.

Fig.25

La tunderea rămurilor sau frunzișului unui copac mic, scoateți cadrul de bază de la mașină și tăiați încet și cu atenție.

Tăiați în prealabil crengile mari la înălțimea dorită utilizând un foarfece de crengi, înainte de a utiliza această mașină.

⚠️ ATENȚIE:

- La tunderea crenguțelor și frunzișului, nu încercați să tundeți o cantitate prea mare o dată. Procedați cu atenție și răbdare. De asemenea, nu încercați să tăiați ramuri groase.
- În timpul acestei operații, nu lăsați lamele de forfecare să intre în contact cu solul. Acestea se vor tocii, rezultând o operare necorespunzătoare.
- Nu tundeți iarbă umedă sau frunziș umed al copacilor.

ÎNȚREȚINERE

⚠️ ATENȚIE:

- Asigurați-vă întotdeauna că mașina este oprită și cartușul acumulatorului este scos înainte de a executa lucrările de inspectie și întreținere.

Curățarea mașinii

Curățați mașina, ștergând praful cu o lavetă uscată sau înmuiată în săpun.

⚠️ ATENȚIE:

- Nu utilizați niciodată gazolină, benzină, diluant, alcool sau alte substanțe asemănătoare. În caz contrar, pot rezulta decolorări, deformări sau fisuri.

Întreținerea lamei de forfecare

Fig.26

Fig.27

După utilizare, eliminați praful de pe ambele părți ale lamei cu o perie din sârmă, ștergeți cu o cârpă și apoi aplicați suficient ulei cu vâscozitate redusă, precum ulei de mașină etc. și ulei de lubrifiere cu aplicare prin pulverizare.

⚠️ ATENȚIE:

- Nu spălați lamele în apă. În caz contrar, mașina poate fi deteriorată sau poate rugini.
- Murdăria și coroziunea pot cauza o fricțiune excesivă a lamei și pot scurta timpul de operare între încărcările acumulatorului.

După utilizare

- Pentru a curăța exteriorul mașinii, umeziți o lavetă moale în apă cu săpun și ștergeți ușor. Nu utilizați niciodată diluant sau benzină.
- Nu depozitați mașina într-un loc în care sunt depozitate materiale volatile.

Pentru a menține SIGURANȚA și FIABILITATEA produsului, reparațiile și orice alte lucrări de întreținere sau reglare trebuie executate de centre de service DOLMAR autorizate, folosind întotdeauna piese de schimb DOLMAR.

ACCESORII OPȚIONALE

⚠️ ATENȚIE:

- Aceste accesorii sau atașamentele sunt recomandate pentru utilizarea împreună cu mașina Dolmar specificată în acest manual. Utilizarea oricăror alte accesorii sau atașamente poate prezenta riscul de rănire a persoanelor. Utilizați accesoriiile și atașamentele numai în scopul pentru care au fost destinate.

Dacă aveți nevoie de asistență pentru detalii suplimentare referitoare la aceste accesorii, întrebați centrul local de service Dolmar.

- Ansamblu lamă de forfecare pentru iarbă
- Apărătoare lamă de forfecare pentru iarbă
- Cadru de bază

- Acumulator și încărcător Makita/Dolmar originale
- Mâner lung de atașare

Pentru utilizarea mașinii de tuns gardul viu fără cablu

Această mașină poate fi utilizată ca mașină de tuns gardul viu prin utilizarea lamei de forfecare gard viu (accesoriu opțional) și a setului de schimbare în 2 pași (accesoriu opțional).

Pentru a utiliza această mașină ca mașină de tuns gardul viu, este necesară înlocuirea lamelor de forfecare pentru iarbă cu lamele de forfecare gard viu.

Pentru demontarea lamelor de forfecare pentru iarbă, consultați secțiunea menționată anterior, intitulată

"Montarea sau demontarea lamelor de forfecare pentru iarbă". Pentru montarea lamelor de forfecare gard viu, consultați secțiunea de mai jos, intitulată "Montarea sau demontarea lamelor de forfecare gard viu".

- Ansamblu lamă de forfecare gard viu (pentru mașina de tuns gardul viu)
- Set de schimbare în 2 pași, constând din următoarele două accesorii
- Apărătoare lamă de forfecare gard viu (pentru mașina de tuns gardul viu)
- Cutie de depozitare (pentru secțiunea inferioară a lamei)

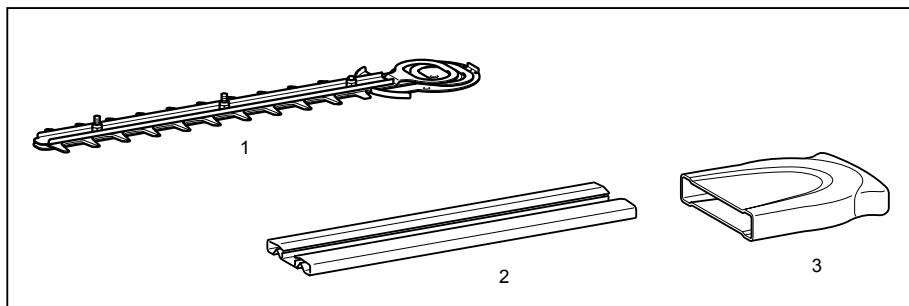

1. Lamă de forfecare gard viu
2. Apărătoare lamă de forfecare gard viu
3. Cutie de depozitare

011044

- Recipient de așchii pentru tunderea gardului viu (pentru mașina de tuns gardul viu)

NOTĂ:

- Unele articole din listă pot fi incluse ca accesorii standard în ambalajul de scule. Acestea pot diferi în funcție de țară.

Montarea sau demontarea lamelor de forfecare gard viu

⚠ATENȚIE:

- Înainte de a monta sau demonta lamele de forfecare, asigurați-vă întotdeauna că mașina este oprită și cartușul acumulatorului este scos.
- Atunci când înlocuiți lamele de forfecare, purtați întotdeauna mănuși fără a demonta apărătoarea lamei astfel încât mâinile și fața să nu intre în contact direct cu lama. În caz contrar se poate produce rănirea.

NOTĂ:

- Nu ștergeți vaselina de pe angrenaj și pârghia cotită. În caz contrar, mașina poate fi deteriorată.
- Pentru metode speciale de demontare și montare a lamelor de forfecare consultați verso-ul pachetului acestora.

Montarea lamelor de forfecare gard viu

Fig.28

Pregătiți pârghia, cadrul inferior și lame de forfecare noi.

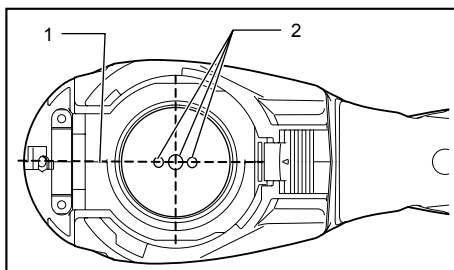

1. Linie de aliniere de bază pe carcasa mașinii
2. Știfturi

010905

Reglați poziția celor trei știfturi astfel încât aceste trei știfturi să fie aliniate cu linia de aliniere de bază de pe carcasa mașinii.

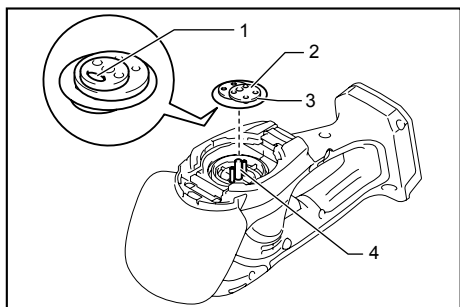

1. Cavitate a pârghiei
2. Pârghie cotită
3. Aplicați unsoare
4. Știfturi

015776

Montați pârghia cu cavitatea orientată în jos pe știfturi. În acest moment, aplicați o cantitate mică de unsoare pe marginea pârghiei utilizând unsoarea furnizată opțional cu lamele de forfecare sau unsoarea rămasă în interiorul carcasei mașinii.

Fig.29

Suprapuneți gaura ovală din lama superioară cu cea dintr-o lamă inferioară. Mutați lamele de forfecare astfel încât gaura din placa de bază a lamelor de forfecare să fie poziționată în centrul acestor găuri ovale suprapuse.

Fig.30

Scoateți apărătoarea lamei de la lamele de forfecare vechi și montați-o pe cele noi pentru o manipulare mai ușoară la înlocuirea lamelor.

Fig.31

Întoarceți invers lamele de forfecare și montați-le astfel încât știftul de pe mașină să intre în gaura lamelor de forfecare. Montați partea îndoită a plăcii de bază a lamelor de forfecare în canelura din carcasa mașinii. Apoi asigurați-vă că placa de bază a lamelor de forfecare este fixată în poziția respectivă.

Fig.32

Strângeți ferm cele două șuruburi utilizând o monedă.

Fig.33

Amplasați cadrul inferior astfel încât simbolul ♠ de pe acesta să fie aliniat cu simbolul Δ de pe pârghia de blocare.

Fig.34

Apăsăți cadrul inferior și cu acesta apăsați roțiți cadrul inferior în sensul acelor de ceasornic până când simbolul ♠ de pe etichetă este aliniat cu simbolul Δ de pe pârghia de blocare (cadrul inferior este complet blocat.).

Fig.35

În acest moment, asigurați-vă că pârghia de blocare intră în canelura de pe cadrul inferior.

⚠ATENȚIE:

- Nu utilizați niciodată mașina fără montarea cadrului frontal pe aceasta.
- Demontați apărătoarea lamei și apoi porniți mașina pentru a verifica dacă se mișcă adecvat.

NOTĂ:

- Când lamele de forfecare nu funcționează corespunzător, există o nepotrivire între lame și pârghia cotită. Reluați de la început.

Demontarea lamelor de forfecare gard viu

Fig.36

⚠ATENȚIE:

- Montați apărătoarea lamei înainte de a demonta sau monta lamele de forfecare.

Întoarceți invers mașina.

Fig.37

Pentru a demonta lamele de forfecare, apăsați pârghia de blocare și rotiți cadrul inferior în sens invers acelor de ceasornic până când simbolul ♠ de pe cadrul inferior este aliniat cu simbolul Δ de pe pârghia de blocare.

Fig.38

Detășăți cadrul inferior de la mașină.

Fig.39

Slăbiți cele două șuruburi utilizând o monedă și demontați lamele de forfecare.

NOTĂ:

- Nu demontați șuruburile. Lamele de forfecare pot fi demontate fără scoaterea șuruburilor.

Fig.40

Demontați pârghia de la lamele de forfecare.

NOTĂ:

- Pârghia poate rămâne în mașină.

Fig.41

NOTĂ:

- La utilizarea în 2 pași, lamele de forfecare pentru iarbă demontate trebuie introduse în cutia de depozitare lame și apoi păstrate pentru utilizare viitoare.

FUNCȚIONARE

Înainte de operării, consultați instrucțiunile importante privind siguranța.

⚠ATENȚIE:

- În timpul tunderii, aveți grijă să nu atingeți accidental un gard metalic sau alte obiecte tari. Lama se va sparge și poate produce răni grave.
- De asemenea, asigurați-vă că lama de forfecare nu intră în contact cu solul.
- Întinderea cu o mașină de tuns gardul viu, în special de pe o scară, este extrem de periculoasă. Nu lucrați de pe nimic instabil sau lipsit de fermitate.

Fig.42

Nu încercați să tăiați ramuri mai groase de 10 mm cu această mașină de tuns. Acestea trebuie mai întâi tăiate cu foarfecele până la nivelul mașinii de tuns gardul viu.

⚠ATENȚIE:

- Nu tăiați copaci uscați sau alte obiecte similare dure. În caz contrar, mașina poate fi deteriorată.
- Nu tundeți iarba sau buruienile utilizând lama de forfecare gard viu. Lama de forfecare se poate încurca în iarbă sau buruieni.

Fig.43

Țineți mașina de tuns cu o mână, apăsați butonul de deblocare și trageți butonul de declanșare, apoi mutați-l în față.

Fig.44

Ca o operație de bază, înclinați lamele în față spre direcția de tundere și deplasați-le calm și lent la o viteză nominală de 3 - 4 secunde pe metru.

Fig.45

Pentru a tunde uniform partea superioară a unui gard viu, vă va ajuta legarea unei sfori la înălțimea dorită a gardului viu, și tunderea de-a lungul acesteia, utilizând-o ca linie de referință.

Fig.46

Montarea unui recipient de resturi (accesoriu opțional) pe mașină atunci când tundeți drept gardul viu poate evita proiectarea în aer a frunzelor tăiate.

Fig.47

Pentru a tunde uniform o față a gardului viu, vă va ajuta să tundeți de jos în sus.

Fig.48

Tundeți merișorul sau rododendronul de la bază spre partea superioară pentru un aspect plăcut și pentru un lucru bine făcut.

Montarea sau demontarea recipientului de resturi (accesoriu opțional)

⚠ATENȚIE:

- Asigurați-vă întotdeauna că mașina este oprită și cartușul acumulatorului este scos înainte de a monta sau demonta recipientul de așchii.

NOTĂ:

- Atunci când înlocuiți recipientul de resturi, purtați întotdeauna mănuși astfel încât mâinile și fața să nu intre în contact direct cu lama. În caz contrar se poate produce rănirea.
- La montarea recipientului de așchii, asigurați-vă întotdeauna că acesta nu intră în contact cu lamele de forfecare.
- Recipientul de resturi primește frunzele tunse și ușurează colectarea frunzelor proiectate. Acesta poate fi instalat pe oricare latură a mașinii.

Fig.49

Apăsați recipientul de așchii pe lamele de forfecare astfel încât decupajele sale să se suprapună cu șuruburile de pe acestea și fixați utilizând două piulițe de strângere.

Pentru a demonta recipientul de așchii, demontați cele două piulițe de strângere și scoateți-le.

Depozitarea

Fig.50

Gaura pentru cârlig din partea inferioară a mașinii este convenabilă pentru agățarea mașinii de un cui sau șurub de pe perete.

Puneți apărătoarea pe lamele de forfecare astfel încât lamele să nu fie expuse. Depozitați mașina departe de raza de acțiune a copiilor.

Depozitați mașina într-un loc care nu este expus la apă și ploaie.

DEUTSCH (Originalbetriebsanleitung)

Erklärung der Gesamtdarstellung

1-1. Rote Anzeige	15-1. Sägeblattabdeckung	33-1. Entsperrungshebel
1-2. Taste	15-2. Schneidmesser	33-2. Abdeckung
1-3. Akkublock	16-1. Ausrichtlinie am Gehäuse des Werkzeugs	35-1. Kerbe in der Abdeckung
2-1. Sternmarkierung	16-2. Stifte	35-2. Entsperrungshebel
3-1. Anzeigelampen	17-1. Vertiefung im Kurbelmechanismus	36-1. Sägeblattabdeckung
3-2. Taste CHECK	17-2. Kurbelwelle	37-1. Entsperrungshebel
4-1. Entsperrungstaste	17-3. Hier fetten	37-2. Abdeckung
4-2. Schalter	17-4. Stifte	37-3. Drücken
5-1. Anzeigenleuchte	18-1. Gleitschuhplatte	37-4. Drehen
6-1. Hebel zum Ändern der Betriebsart	18-2. Loch in Grundplatte der Schneidmesser	38-1. Abdeckung
6-2. Zapfen am Grundrahmen	18-3. Sich überlappende ovale Löcher	39-1. Schrauben
6-3. Grundrahmen	20-1. Abdeckung	40-1. Kurbelwelle
7-1. Schneidmesser	20-2. Entsperrungshebel	40-2. Schneidmesser
7-2. Sägeblattabdeckung	22-1. Kerbe in der Abdeckung	41-1. Abdeckung für Schneidmesser für Gras
7-3. Schneidmesserbügel	22-2. Entsperrungshebel	41-2. Schneidmesser für Gras
9-1. Rille	26-1. Bürste	41-3. Aufbewahrungshülle
9-2. Grundrahmen	27-1. Maschinenöl	44-1. Schneidrichtung
10-1. Hebel zum Ändern der Betriebsart	28-1. Kurbelwelle	44-2. Neigung der Blätter
10-2. Zapfen am Grundrahmen	28-2. Abdeckung	44-3. Zu schneidende Heckenfläche
10-3. Grundrahmen	28-3. Schneidmesser	45-1. Schnur
11-1. Sägeblattabdeckung	29-1. Gleitschuhplatte	49-1. Befestigungsmuttern
12-1. Entsperrungshebel	29-2. Sich überlappende ovale Löcher	49-2. Spanaufnehmer
12-2. Abdeckung	29-3. Loch in Grundplatte der Schneidmesser	49-3. Schrauben an den Schneidmessern
12-3. Drücken	30-1. Sägeblattabdeckung	49-4. Vor dem Anbringen des Spanaufnehmers muss immer zuerst die Messerabdeckung angebracht werden
12-4. Drehen	31-1. Gebogener Abschnitt der Grundplatte am Schneidmesser	50-1. Aufhängung
13-1. Abdeckung	32-1. Schrauben	
13-2. Schneidblatt		
13-3. Kurbelwelle		
14-1. Kurbelwelle		
14-2. Abdeckung		
14-3. Schneidmesser		







TECHNISCHE DATEN

Modell	AX-1821H	
Effektive Schnittbreite	160 mm	
Bewegungen pro Minute (min ⁻¹)	1.250	
Nennspannung	Gleichspannung 18 V	
Akkublock	AP-181 / AP-1815 / BL1815N / BL1820 / BL1820B	AP-183 / BL1830 / BL1830B / BL1840 / BL1840B / BL1850 / BL1850B / BL1860B
Abmessungen (L x B x H)	337 mm x 176 mm x 130 mm	353 mm x 176 mm x 130 mm
Netto-Gewicht	1,4 kg	1,6 kg
Akkuladegerät	LG-184 / DC18RC	
(Sonderzubehör) Messerlänge des optionalen Heckenschneidmessers	200 mm	

- Aufgrund der laufenden Forschung und Entwicklung unterliegen die hier aufgeführten technischen Daten Veränderungen ohne Hinweis.
- Die Technischen Daten und der Akkublock können in den einzelnen Ländern abweichen.
- Gewicht, mit Akkublock, ermittelt gemäß EPTA-Verfahren 01/2003

Symbole

Nachstehend sind Symbole aufgeführt, auf die Sie beim Werkzeuggebrauch stoßen können. Sie sollten noch vor Arbeitsbeginn ihre Bedeutung kennen.

-  • Besondere Aufmerksamkeit und Vorsicht erforderlich.
 -  • Lesen Sie die Betriebsanleitung.
 -  • Gefahr: achten Sie auf umherfliegende Gegenstände.
 -  • Halten Sie Umstehende fern.
 -  • Schneidwerkzeug läuft nach dem Ausschalten des Motors nach.
 -  • Setzen Sie Werkzeuge/Geräte keiner Nässe oder Feuchtigkeit aus.
 -  • Nur für EU-Länder Entsorgen Sie Elektrowerkzeuge, Batterien und Akkus nicht über den Hausmüll!
- Gemäß der Europäischen Richtlinie über Elektro- und Elektronik- Altgeräte und über Batterien und Akkumulatoren sowie Altbatterien und Altkumulatoren und ihrer Umsetzung in nationales Recht müssen verbrauchte Elektrowerkzeuge sowie Altbatterien und Altkumulatoren getrennt gesammelt und einer umweltgerechten Wiederverwertung zugeführt werden.

ENE015-1

Verwendungszweck

Das Werkzeug ist für das Schneiden von Rasenkanten und Heckentrieben vorgesehen.

ENG905-1

Geräuschpegel

Die typischen A-bewerteten Geräuschpegel, bestimmt gemäß IEC60335:

Schalldruckpegel (L_{pA}): 78 dB (A)

Abweichung (K): 2,5 dB (A)

Unter Arbeitsbedingungen kann der Schalldruckpegel 80 dB (A) überschreiten.

Tragen Sie Gehörschutz

ENG900-1

Schwingung

Schwingungsgesamtwerte (Vektorsumme dreier Achsen) nach IEC60335:

Schwingungsbelastung (a_h): 2,5 m/s² oder weniger
Abweichung (K): 1,5 m/s²

ENG901-1

- Die deklarierte Schwingungsbelastung wurde gemäß der Standardtestmethode gemessen und kann für den Vergleich von Werkzeugen untereinander verwendet werden.

- Die deklarierte Schwingungsbelastung kann auch in einer vorläufigen Bewertung der Gefährdung verwendet werden.

WARNUNG:

- Die Schwingungsbelastung während der tatsächlichen Anwendung des Elektrowerkzeugs kann in Abhängigkeit von der Art und Weise der Verwendung des Werkzeugs vom deklarierten Belastungswert abweichen.
- Stellen Sie sicher, dass Schutzmaßnahmen für den Bediener getroffen werden, die auf den unter den tatsächlichen Arbeitsbedingungen zu erwartenden Belastungen beruhen (beziehen Sie alle Bestandteile des Arbeitsablaufs ein, also zusätzlich zu den Arbeitszeiten auch Zeiten, in denen das Werkzeug ausgeschaltet ist oder ohne Last läuft).

Heckenscheren mit dem Sonderzubehör „Heckenschneidmesser“

ENG905-1

Geräuschpegel

Die typischen A-bewerteten Geräuschpegel, bestimmt gemäß EN60745:

Schalldruckpegel (L_{pA}): 74 dB (A)

Abweichung (K): 2,5 dB (A)

Unter Arbeitsbedingungen kann der Schalldruckpegel 80 dB (A) überschreiten.

Tragen Sie Gehörschutz

ENG900-1

Schwingung

Schwingungsgesamtwerte (Vektorsumme dreier Achsen) nach EN60745:

Schwingungsbelastung (a_h): 2,5 m/s² oder weniger
Abweichung (K): 1,5 m/s²

ENG901-1

- Die deklarierte Schwingungsbelastung wurde gemäß der Standardtestmethode gemessen und kann für den Vergleich von Werkzeugen untereinander verwendet werden.
- Die deklarierte Schwingungsbelastung kann auch in einer vorläufigen Bewertung der Gefährdung verwendet werden.

WARNUNG:

- Die Schwingungsbelastung während der tatsächlichen Anwendung des Elektrowerkzeugs kann in Abhängigkeit von der Art und Weise der Verwendung des Werkzeugs vom deklarierten Belastungswert abweichen.
- Stellen Sie sicher, dass Schutzmaßnahmen für den Bediener getroffen werden, die auf den unter den tatsächlichen Arbeitsbedingungen zu erwartenden Belastungen beruhen (beziehen Sie alle Bestandteile des Arbeitsablaufs ein, also zusätzlich zu den Arbeitszeiten auch Zeiten, in denen das Werkzeug ausgeschaltet ist oder ohne Last läuft).

Nur für europäische Länder

EG-Konformitätserklärung

Makita erklärt, dass die nachfolgende(n) Maschine(n):

Bezeichnung des Geräts:

Akku-Grasschere

Nummer / Typ des Modells: AX-1821H

Den folgenden EG-Richtlinien entspricht:

2006/42/EC

Sie werden gemäß den folgenden Standards oder Normen gefertigt:

EN60745, EN60335

Die technischen unterlagen gemäß 2006/42/EG sind erhältlich von:

Makita, Jan-Baptist Vinkstraat 2, 3070, Belgien

30.9.2015



000331

Yasushi Fukaya
Direktor

Makita, Jan-Baptist Vinkstraat 2, 3070, Belgien

ENH021-8

Nur für europäische Länder

EG-Konformitätserklärung

Makita erklärt, dass die nachfolgende(n) Maschine(n):

Bezeichnung des Geräts:

Akku-Heckenschere

Nummer / Typ des Modells: AX-1821H

Technische Daten: siehe Tabelle „TECHNISCHE DATEN“.

Den folgenden EG-Richtlinien entspricht:

2000/14/EG, 2006/42/EG

Sie werden gemäß den folgenden Standards oder Normen gefertigt:

EN60745

Die technischen unterlagen gemäß 2006/42/EG sind erhältlich von:

Makita, Jan-Baptist Vinkstraat 2, 3070, Belgien

Das Verfahren der Konformitätsbewertung, das in der Richtlinie 2000/14/EG verlangt wird, wurde in Übereinstimmung mit Anhang V durchgeführt.

Gemessener Schalleistungspegel: 82 dB (A)

Garantierter Schalleistungspegel: 84 dB (A)



000331

Yasushi Fukaya
Direktor

Makita, Jan-Baptist Vinkstraat 2, 3070, Belgien

GEB070-4

SICHERHEITSHINWEISE ZUR AKKU-GRASSCHERE

⚠️ ACHTUNG! WICHTIG: LESEN SIE VOR DER BENUTZUNG alle Sicherheitshinweise und Anleitungen SORGFÄLTIG DURCH. Wenn die aufgeführten Warnhinweise und Anweisungen nicht beachtet werden, besteht die Gefahr eines Stromschlags, Brands und/oder die Gefahr schwerer Verletzungen.

Bewahren Sie alle Warnhinweise und Anweisungen zur späteren Referenz gut auf.

Allgemeine Sicherheitshinweise

1. Zur Gewährleistung eines ordnungsgemäßen Betriebs muss der Benutzer diese Bedienungsanleitung aufmerksam durchlesen, um sich mit dem Umgang des Geräts vertraut zu machen. Unzureichend informierte Benutzer gefährden sich selbst und andere aufgrund eines unsachgemäßen Umgangs.
2. Gestatten Sie niemals Personen, die nicht mit diesen Anleitungen vertraut sind, sowie Personen (insbesondere Kindern) mit verminderten physischen, sensorischen oder mentalen Fähigkeiten oder fehlender Erfahrung und mangelndem Wissen die Verwendung dieses Werkzeugs. Beachten Sie die in Ihrem Land geltenden Bestimmungen bzgl. Mindestalter des Bedieners.
3. Verwenden Sie das Gerät mit äußerster Aufmerksamkeit und Achtung.
4. Betreiben Sie das Gerät nur, wenn Sie in guter physischer Verfassung sind. Führen Sie alle Arbeiten ruhig und sorgfältig durch. Setzen Sie Ihren gesunden Menschenverstand ein und beachten Sie, dass der Bediener für Unfälle mit oder Gefahren für andere Personen oder deren Eigentum verantwortlich ist.
5. Betreiben Sie dieses Werkzeug niemals, wenn Personen, vor allem Kinder, oder Haustiere in der Nähe sind.
6. Betreiben Sie das Werkzeug nie unter dem Einfluss von Alkohol und/oder Medikamenten, oder wenn Sie müde oder krank sind.

7. Schalten Sie den Motor sofort aus, wenn am Gerät ein Problem oder Anzeichen eines anormalen Verhaltens auftritt.
 8. Schalten Sie das Werkzeug aus und entfernen Sie den Akkublock, wenn Sie eine Pause machen und wenn Sie das Werkzeug unbeaufsichtigt lassen. Lagern Sie das Werkzeug an einem sicheren Ort, um Gefahren für andere oder eine Beschädigung des Werkzeugs abzuwenden.
 9. Üben Sie keinen übermäßigen Druck auf das Werkzeug aus, so können Sie die Aufgaben besser und mit geringerem Verletzungsrisiko bei Auslegungsdrehzahl durchführen.
 10. Lehnen Sie sich nicht zu weit vor. Achten Sie jederzeit auf sicheren Stand und sicheres Gleichgewicht.
 11. Verwenden Sie das Werkzeug nicht bei schlechter Witterung, insbesondere dann nicht, wenn die Gefahr eines Blitzschlages besteht.
5. Bei falschem Gebrauch kann Flüssigkeit aus dem Akku austreten; vermeiden Sie in diesem Fall jeglichen Kontakt mit der Flüssigkeit. Wenn Sie versehentlich mit Flüssigkeit aus dem Akku in Berührung geraten, waschen Sie die betroffene Stelle gründlich mit Wasser ab. Wenn die Flüssigkeit in das Auge gerät, müssen Sie darüber hinaus einen Arzt aufsuchen. Die aus dem Akku austretende Flüssigkeit kann Hautreizungen oder Verbrennungen verursachen.
 6. Verbrennen Sie nicht mehr verwendbare Akkus niemals. Die Akkuzelle kann explodieren. Beachten Sie die örtlichen Vorschriften bezüglich Sondervorschriften zur Entsorgung.
 7. Öffnen oder beschädigen Sie die Akkus nicht. Austretender Elektrolyt ist ätzend und kann Verletzungen der Augen oder der Haut verursachen. Bei Verschlucken von Elektrolyt kann es zu Vergiftungen kommen.

Persönliche Schutzausrüstung

1. Tragen Sie geeignete Kleidung. Die Kleidung sollte funktional und geeignet sein, d.h. sie sollte eng anliegen, jedoch nicht behindern. Das Tragen von Schmuck und Kleidung, die sich im Werkzeug verfangen können, ist nicht zulässig. Tragen Sie langes Haar unter einer geeigneten Kopfbedeckung.
2. Tragen Sie bei Nutzung des Werkzeugs immer Gehörschutz und festes Schuhwerk.
3. Tragen Sie während der Benutzung dieses Geräts stets festes Schuhwerk und lange Hosen.

Sicherheit bezüglich Elektrizität und Akkus

1. Vermeiden Sie gefährliche Umgebungsbedingungen. Verwenden Sie das Werkzeug nicht an feuchten Orten und setzen Sie es keinem Regen aus. Wenn Wasser in ein Elektrowerkzeug eindringt, erhöht dies die Gefahr eines elektrischen Schlags.
2. Der Akku darf nur mit dem vom Hersteller vorgegebenen Ladegerät aufgeladen werden. Ein Ladegerät, das sich für den einen Akku-Typ eignet, kann bei der Verwendung mit einem anderen Akku eine Brandgefahr darstellen.
3. Elektrowerkzeuge dürfen nur mit den dafür speziell vorgesehenen Akkus verwendet werden. Die Verwendung anderer Akkus kann eine Verletzungs- und Brandgefahr darstellen.
4. Zurzeit nicht verwendete Akkus dürfen nicht in der Nähe von anderen metallischen Gegenständen wie Büroklammern, Münzen, Nägeln, Schrauben oder sonstigen metallischen Kleingegegenständen aufbewahrt werden, da die Gefahr besteht, dass diese Gegenstände einen Kurzschluss verursachen. Ein Kurzschluss der Akkukontakte kann Verbrennungen verursachen oder eine Brandgefahr darstellen.

Starten des Werkzeugs

1. Stellen Sie sicher, dass sich keine anderen Personen, insbesondere Kinder, in unmittelbarer Nähe befinden und achten Sie auf Tiere im Arbeitsbereich. Stoppen Sie andernfalls den Betrieb des Werkzeugs.
2. Überprüfen Sie vor jeder Verwendung, dass das Gerät betriebssicher ist. Prüfen Sie die Sicherheit des Schneidwerkzeugs und des Schutzes sowie Schalter und Hebel auf Leichtgängigkeit und ordnungsgemäße Funktion. Stellen Sie sicher, dass die Griffe sauber und trocken sind und testen Sie die Funktionsweise des Start/Stoppsschalters.
3. Überprüfen Sie das Werkzeug vor der Verwendung auf beschädigte Teile. Beschädigte Schutzvorrichtungen oder sonstige beschädigte Teile müssen sorgfältig überprüft werden, um sicherzustellen, dass diese Teile noch ordnungsgemäß funktionieren und ihren beabsichtigten Zweck erfüllen. Überprüfen Sie die Ausrichtung beweglicher Teile, deren Verbindung und ob Teile beschädigt sind. Vergewissern Sie sich darüber hinaus, dass die Montage korrekt ist und keine Umstände vorliegen, die den ordnungsgemäßen Betrieb stören könnten. Sofern in dieser Bedienungsanleitung nicht anders angegeben, müssen beschädigte Schutzvorrichtungen und sonstige beschädigte Teile durch unser autorisiertes Fachpersonal ordnungsgemäß repariert oder ausgetauscht werden.
4. Schalten Sie den Motor nur ein, wenn Hände und Füße nicht in der Nähe des Schneidwerkzeugs sind.
5. Stellen Sie vor dem Einschalten sicher, dass das Werkzeug keine anderen Gegenstände berührt.

Handhabung

1. Verwenden Sie das Gerät nur bei guten Lichtverhältnissen und guter Sicht. Achten Sie im Winter auf rutschige oder nasse Bereiche, z. B. auf vereiste oder schneebedeckte Flächen (Rutschgefahr). Achten Sie auch an Hängen immer auf einen sicheren Stand und gehen Sie langsam, niemals rennen.
2. Beachten Sie die Verletzungsgefahr für Füße und Hände durch das Schneidwerkzeug.
3. Betreiben Sie das Werkzeug niemals, wenn Sie auf einer Leiter stehen.
4. Klettern Sie niemals auf Bäume, um mit dem Werkzeug zu schneiden.
5. Arbeiten Sie niemals auf nicht stabilen Flächen.
6. Entfernen Sie Sand, Steine, Nägel usw. aus dem Arbeitsbereich. Fremdkörper können das Schneidwerkzeug beschädigen und so gefährliche Rückschläge verursachen.
7. Sollte das Schneidwerkzeug durch Steine oder andere harte Gegenstände getroffen werden, schalten Sie sofort den Motor aus und überprüfen Sie das Schneidwerkzeug.
8. Überprüfen Sie das Schneidwerkzeug in regelmäßigen, kurzen Intervallen (Prüfen Sie mit einem Klopfest auf Haarrisse).
9. Vergewissern Sie sich vor Beginn des Schnitts, dass das Schneidwerkzeug die volle Arbeitsdrehzahl erreicht hat.
10. Das Schneidwerkzeug muss immer mit dem entsprechenden Schutz versehen werden. Betreiben Sie das Werkzeug niemals mit beschädigtem oder fehlendem Schutz!
11. Während des Betriebs müssen alle mit dem Werkzeug gelieferten Schutzvorrichtungen und Abdeckungen verwendet werden.
12. Ziehen Sie in folgenden Fällen stets den Akkublock vom Werkzeug ab:
 - immer, wenn das Werkzeug unbeaufsichtigt ist;
 - bevor Sie eine Blockierung lösen;
 - vor dem Prüfen, Reinigen oder Arbeiten am Werkzeug;
 - nach dem Anschlagen an Fremdkörper;
 - immer, wenn das Gerät anormal zu vibrieren beginnt.
13. Achten Sie stets darauf, dass die Belüftungsöffnungen frei von Fremdkörpern sind.
14. Schneidwerkzeug läuft nach dem Ausschalten des Motors nach.

Schneidwerkzeuge

1. Verwenden Sie für die anstehenden Arbeiten ausschließlich das entsprechende Schneidwerkzeug.

Wartungsanweisungen

1. Überprüfen Sie immer den Zustand des Werkzeugs, insbesondere der Schutzvorrichtungen, bevor Sie mit der Arbeit beginnen.
2. Schalten Sie den Motor aus und ziehen Sie den Akkublock ab, bevor Sie Wartungsarbeiten durchführen, Schneidwerkzeuge ersetzen oder das Werkzeug oder das Schneidwerkzeug reinigen.
3. Prüfen Sie das Werkzeug auf lose Befestigungsteile und beschädigte Teile (z.B. Risse in der Befestigung des Schneidwerkzeugs).
4. Befolgen Sie die Anweisungen hinsichtlich Schmiermittel und Austauschzubehör.
5. Nicht genutzte Werkzeuge müssen an einem trockenen und hochgelegenen oder verschleißbaren Ort, für Kinder unzugänglich, aufbewahrt werden. Reinigen und warten Sie das Werkzeug vor dem Einlagern.
6. Verwenden Sie ausschließlich vom Hersteller empfohlene Ersatz- und Zubehörteile.
7. Überprüfen und warten Sie das Gerät regelmäßig, vor allem vor und nach der Verwendung. Lassen Sie das Werkzeug ausschließlich von unserem autorisierten Servicecenter reparieren.
8. Halten Sie Griffe trocken, sauber und frei von Öl und Schmiermitteln.

BEWAHREN SIE DIESE ANLEITUNG ZUM SPÄTEREN NACHSCHLAGEN SORGFÄLTIG AUF

⚠️ WARNUNG:

Lassen Sie sich **NIE** durch Bequemlichkeit oder (aus fortwährendem Gebrauch gewonnener) Vertrautheit mit dem Werkzeug dazu verleiten, die Sicherheitsregeln für das Werkzeug zu missachten. Bei **MISSBRÄUHLICHER** Verwendung des Werkzeugs oder Missachtung der in diesem Handbuch enthaltenen Sicherheitshinweise kann es zu schweren Verletzungen kommen.

GEA010-1

Allgemeine Sicherheitshinweise für Elektrowerkzeuge

⚠️ **WARNUNG** Lesen Sie alle Sicherheitswarnungen und -anweisungen sorgfältig durch. Werden die Warnungen und Anweisungen ignoriert, besteht die Gefahr eines Stromschlags, Brands und/oder schweren Verletzungen.

Bewahren Sie alle Warnhinweise und Anweisungen zur späteren Referenz gut auf.

SICHERHEITSHINWEISE ZUR AKKU-HECKENSCHERE

1. **Halten Sie mit allen Körperteilen Abstand zum Schneidblatt. Entfernen Sie kein geschnittenes Material oder halten Sie kein zu schneidendes Material, wenn sich die Blätter bewegen. Überprüfen Sie, dass der Schalter aus ist, wenn Sie verklemmtes Material entfernen.** Ein Moment der Unachtsamkeit kann beim Umgang mit der Heckenschere zu schweren Personenschäden führen.
 2. **Tragen Sie die Heckenschere mit angehaltenem Schneidblatt am Griff. Transportieren und lagern Sie die Heckenschere immer mit aufgesetztem Schutz über dem Schneidblatt.** Durch einen sachgemäßen Umgang mit der Heckenschere können Sie mögliche Personenschäden durch die Schneidblätter vermindern.
 3. **Halten Sie das Werkzeug ausschließlich an den isolierten Griffflächen, da die Schneidmesser verborgene Kabel berühren können.** Bei Kontakt der Schneidmesser mit einem stromführenden Kabel wird der Strom an die Metallteile des Elektrowerkzeugs und dadurch an den Bediener weitergeleitet, und der Bediener erleidet einen Stromschlag.
 4. Verwenden Sie die Heckenschere nicht, während es regnet, oder bei nassen oder sehr feuchten Bedingungen. Der Elektromotor ist nicht wasserdicht.
 5. Erstmalige Anwender sollten sich von erfahrenen Anwendern die Verwendung der Heckenschere zeigen lassen.
 6. Kinder und Jugendliche unter 18 Jahren dürfen die Heckenschere nicht bedienen. Jugendliche über 16 Jahren sind von diesem Verbot ausgenommen, wenn sie zum Zweck der Ausbildung unter Aufsicht eines Fachkundigen stehen.
 7. Betreiben Sie die Heckenschere nur, wenn Sie in guter physischer Verfassung sind. Falls Sie müde sind, lässt Ihre Aufmerksamkeit nach. Seien Sie am Ende eines Arbeitstages besonders aufmerksam. Führen Sie alle Arbeiten ruhig und sorgfältig durch. Der Anwender ist für alle Schäden an Dritten verantwortlich.
 8. Verwenden Sie die Heckenschere niemals unter Einfluss von Alkohol, Drogen oder Medikamenten.
 9. Arbeitshandschuhe aus festem Leder sind Teil der Grundausstattung der Heckenschere und müssen stets bei Arbeiten mit der Heckenschere getragen werden. Tragen Sie außerdem feste Schuhe mit rutschfesten Sohlen.
 10. Überprüfen Sie vor Beginn der Arbeiten, ob die Heckenschere ordnungsgemäß und sicher arbeitet. Stellen Sie sicher, dass Sicherheitsabdeckungen ordnungsgemäß angebracht sind. Die Heckenschere darf nur vollständig montiert verwendet werden.
11. Überprüfen Sie vor Beginn der Arbeiten, dass Sie einen sicheren Stand haben.
 12. Halten Sie das Werkzeug bei Verwendung sicher fest.
 13. Lassen Sie das Werkzeug nicht unnötig ohne Last laufen.
 14. Schalten Sie den Motor sofort aus und ziehen Sie den Akkublock ab, wenn die Schere mit einem Zaun oder einem anderen harten Gegenstand in Kontakt kam. Überprüfen Sie die Schere auf Beschädigungen, und reparieren Sie sie bei Bedarf.
 15. Schalten Sie die Heckenschere stets aus und ziehen Sie den Akkublock ab, bevor Sie die Schere überprüfen, Fehler beheben oder in der Schere verklemmtes Material entfernen.
 16. Schalten Sie die Schere aus und ziehen Sie den Akkublock ab, bevor Sie Wartungsarbeiten am Werkzeug ausführen.
 17. Ziehen Sie stets den Akkublock und bringen Sie stets die Schneidblattabdeckung auf den Schneidblättern an, wenn Sie die Heckenschere an einen anderen Ort umsetzen, auch im Verlauf der Arbeiten. Tragen oder transportieren Sie die Heckenschere niemals mit laufenden Schneidblättern. Fassen Sie die Schneidmesser niemals mit den Händen an.
 18. Reinigen Sie die Heckenschere und besonders das Schneidblatt nach der Verwendung und vor der Lagerung der Heckenschere über einen längeren Zeitraum. Ölen Sie das Schneidblatt leicht und bringen Sie die Abdeckung an. Die mit dem Gerät gelieferte Abdeckung kann an die Wand gehängt werden und bietet so eine sichere und praktische Möglichkeit zur Lagerung der Heckenschere.
 19. Lagern Sie die Heckenschere mit angebrachter Abdeckung in einem trockenem Raum. Lagern Sie die Heckenschere außerhalb der Reichweite von Kindern. Lagern Sie die Heckenschere niemals im Freien.

BEWAHREN SIE DIESE ANWEISUNGEN AUF.

WARNING:

Lassen Sie sich NIE durch Bequemlichkeit oder (aus fortwährendem Gebrauch gewonnener) Vertrautheit mit dem Werkzeug dazu verleiten, die Sicherheitsregeln für das Werkzeug zu missachten. Bei MISSBRÄUCLICHER Verwendung des Werkzeugs oder Missachtung der in diesem Handbuch enthaltenen Sicherheitshinweise kann es zu schweren Verletzungen kommen.

WICHTIGE SICHERHEITSSANWEISUNGEN FÜR AKKUBLOCK

1. Lesen Sie vor der Verwendung des Akkublocks alle Anweisungen und Sicherheitshinweise für (1) das Akkuladegerät, (2) den Akku und (3) das Produkt, für das der Akku verwendet wird.
2. Der Akkublock darf nicht zerlegt werden.
3. Falls die Betriebsdauer erheblich kürzer wird, beenden Sie den Betrieb umgehend. Andernfalls besteht die Gefahr einer Überhitzung sowie das Risiko möglicher Verbrennungen und sogar einer Explosion.
4. Wenn Elektrolyt in Ihre Augen gerät, waschen Sie diese mit klarem Wasser aus, und suchen Sie sofort einen Arzt auf. Andernfalls können Sie Ihre Sehfähigkeit verlieren.
5. Der Akkublock darf nicht kurzgeschlossen werden.
 - (1) Die Kontakte dürfen nicht mit leitendem Material in Berührung kommen.
 - (2) Der Akkublock darf nicht in einem Behälter aufbewahrt werden, in dem sich andere metallische Gegenstände wie beispielsweise Nägel, Münzen usw. befinden.
 - (3) Der Akkublock darf weder Feuchtigkeit noch Regen ausgesetzt werden.

Ein Kurzschluss des Akkus kann zu hohem Kriechstrom, Überhitzung, möglichen Verbrennungen und sogar zu einer Zerstörung des Geräts führen.
6. Werkzeug und Akkublock dürfen nicht an Orten aufbewahrt werden, an denen die Temperatur 50 ° C (122 ° F) oder höher erreichen kann.
7. Selbst wenn der Akkublock schwer beschädigt oder völlig verbraucht ist, darf er nicht angezündet werden. Der Akkublock kann in den Flammen explodieren.
8. Lassen Sie den Akku nicht fallen, und vermeiden Sie Schläge gegen den Akku.
9. Verwenden Sie einen beschädigten Akkublock nicht.
10. Die enthaltenen Lithium-Ionen-Akkus unterliegen den gesetzlichen Bestimmungen über Gefahrgüter. Beim kommerziellen Transport durch Dritte, z. B. Speditionsunternehmen, sind die besonderen Verpackungs- und Kennzeichnungsvorschriften zu beachten.

Es ist unbedingt erforderlich, einen Fachmann für Gefahrstoffe bei der Vorbereitung der Ware für den Versand zu konsultieren. Bitte beachten Sie auch die geltenden nationalen Bestimmungen, die möglicherweise weitere Maßnahmen vorschreiben.

Offene Kontakte müssen abgeklebt oder abgedeckt werden und der Akku muss so verpackt werden, dass er in der Verpackung nicht verrutschen kann.

11. Befolgen Sie die in Ihrem Land geltenden Bestimmungen bzgl. der Entsorgung von Akkus.

BEWAHREN SIE DIESE ANWEISUNGEN AUF.

⚠ ACHTUNG: Verwenden Sie ausschließlich Original-Akkus von Makita/Dolmar.

Wenn Sie keine Original-Akkus von Makita/Dolmar oder auf irgendeine Weise modifizierte Akkus verwenden, kann der Akku explodieren und Brände, Verletzungen oder Schäden auslösen. In diesem Fall erlischt außerdem die Garantie von Makita/Dolmar für das Werkzeug und das Ladegerät von Makita/Dolmar.

Tipps für den Erhalt der maximalen Akkublock-Nutzungsdauer

1. Laden Sie den Akkublock auf, bevor er ganz entladen ist. Beenden Sie stets den Betrieb des Werkzeugs, und laden Sie den Akkublock auf, sobald Sie eine verringerte Werkzeugleistung bemerken.
2. Laden Sie einen voll geladenen Akkublock nicht noch einmal auf. Eine Überladung verkürzt die Lebensdauer des Akkus.
3. Laden Sie den Akkublock bei einer Zimmertemperatur von 10 ° C - 40 ° C (50 ° F - 104 ° F) auf. Lassen Sie einen heißen Akkublock vor dem Aufladen abkühlen.
4. Laden Sie den Akkublock auf, wenn Sie diesen für längere Zeit nicht verwenden (mehr als sechs Monate).

FUNKTIONSBESCHREIBUNG

⚠️ ACHTUNG:

- Schalten Sie das Werkzeug stets aus und entfernen Sie den Akkublock, bevor Sie Einstellungen oder eine Funktionsprüfung des Werkzeugs vornehmen.

Montage und Demontage des Akkublocks

Abb.1

⚠️ ACHTUNG:

- Schalten Sie das Werkzeug immer aus, bevor Sie den Akkublock einsetzen oder entnehmen.
- **Halten Sie das Werkzeug und den Akkublock sicher fest, wenn Sie den Akkublock einsetzen oder herausnehmen.** Andernfalls könnte Ihnen das Werkzeug oder der Akkublock aus den Händen fallen, sodass das Werkzeug oder der Akkublock beschädigt werden oder diese Verletzungen verursachen.

Zum Entnehmen des Akkublocks müssen Sie die Taste auf der Vorderseite des Akkublocks schieben und gleichzeitig den Akkublock aus dem Werkzeug herausziehen.

Zum Einsetzen des Akkublocks müssen Sie die Zunge des Akkublocks an der Rille im Gehäuse ausrichten und in die gewünschte Position schieben. Setzen Sie den Akkublock ganz ein, bis er mit einem Klick einrastet. Wenn Sie den roten Bereich oben auf der Taste sehen können, ist der Akkublock nicht ganz eingerastet.

⚠️ ACHTUNG:

- Setzen Sie den Akkublock unbedingt ganz ein, bis der rote Bereich nicht mehr zu sehen ist. Andernfalls kann der Akkublock versehentlich aus dem Werkzeug fallen und Sie oder Personen in Ihrem Umfeld verletzen.
- Setzen Sie den Akkublock nicht mit Gewalt ein. Wenn der Akkublock nicht leicht hineingleitet, ist er nicht richtig angesetzt.

Akku-Schutzsystem (Lithium-Ionen-Akku ist mit einem Stern gekennzeichnet)

Abb.2

Mit einem Stern gekennzeichnete Lithium-Ionen-Akkus verfügen über ein Schutzsystem. Dieses System schaltet die Stromversorgung des Werkzeugs automatisch aus, um die Lebensdauer des Akkus zu verlängern.

Unter folgenden Bedingungen des Werkzeugs und/oder des Akkus kann das Werkzeug während des Betriebs automatisch stoppen:

- Überlastet:

Das Werkzeug wird auf eine Weise betrieben, die zu einer anormal hohen Stromaufnahme führt. Lassen Sie in dieser Situation den Ein-/Aus-Schalter des Werkzeugs los und beenden Sie die Arbeiten, die zu der Überlastung des Werkzeugs geführt haben. Betätigen Sie anschließend den Ein-/Aus-Schalter wieder, um das Werkzeug wieder in Betrieb zu nehmen.

Wenn das Werkzeug nicht startet, ist der Akku überhitzt. Lassen Sie in dieser Situation den Akku erst abkühlen, bevor Sie wieder den Ein-/Aus-Schalter betätigen.

- Spannung des Akkus zu niedrig:
Die noch vorhandene Akkuladung ist zu niedrig, und das Werkzeug startet nicht. Entnehmen Sie in dieser Situation den Akku und laden Sie den Akku wieder auf.

Anzeigen der Restladung des Akkus

(Nur für Akkublöcke mit einem "B" am Ende der Modellnummer.)

Abb.3

Drücken Sie zum Anzeigen der Restladung des Akkus die Akkuprüftaste. Die Anzeigelampen leuchten dann wenige Sekunden lang auf.

Anzeigelampen			Verbleibende Akkuladung
Leuchtet	OFF (AUS)	Blinkt	
■	□	◐	75 % bis 100 %
■	■	□	50 % bis 75 %
■	■	□	25 % bis 50 %
■	□	□	0 % bis 25 %
◐	□	□	Laden Sie den Akku auf.
■	■	□	Möglicherweise liegt ein Defekt des Akkus vor.
□	□	■	

015658

ANMERKUNG:

- In Abhängigkeit von den Bedingungen bei Gebrauch und von der Umgebungstemperatur kann der angezeigte Ladezustand geringfügig vom tatsächlichen Ladezustand abweichen.

Einschalten

Abb.4

⚠️ ACHTUNG:

- Achten Sie vor dem Einsetzen des Akkublocks in das Werkzeug darauf, dass sich der Auslöseschalter korrekt bedienen lässt und beim Loslassen auf die Position "OFF" (AUS) zurückkehrt.

Damit der Ein-Schalter nicht versehentlich betätigt wird, verfügt das Werkzeug über eine Arretiertaste.

Um das Werkzeug zu starten, drücken Sie zuerst die Arretiertaste und betätigen Sie dann den Ein-/Aus-Schalter. Um das Werkzeug auszuschalten, lassen Sie den Ein-/Aus-Schalter los. Die Arretiertaste kann von der linken sowie von der rechten Seite aus gedrückt werden.

Anzeigenleuchte

Abb.5

Bei eingeschaltetem Werkzeug zeigt die Anzeige den Ladezustand des Akkublocks an.

Wenn das Werkzeug überlastet wurde und während des Betriebs ausgeschaltet hat, leuchtet die Anzeige rot.

Die verschiedenen Anzeigen und die entsprechenden Vorgehensweisen finden Sie in der folgenden Tabelle.

Anzeigenleuchte	Status	Auszuführende Maßnahme
Die Anzeige blinkt rot.	Dies gibt den passenden Zeitpunkt zum Austausch des Akkublocks an, sobald dessen Leistung nachlässt.	Laden Sie den Akkublock möglichst bald auf.
Die Anzeige leuchtet rot. (Hinweis 1)	Diese Funktion wird aktiviert, wenn der Akku beinahe leer ist. Das Werkzeug wird dann sofort ausgeschaltet.	Laden Sie den Akkublock auf.
Die Anzeige leuchtet rot. (Hinweis 1)	Das Werkzeug hat sich wegen Überlastung automatisch ausgeschaltet.	Schalten Sie das Werkzeug aus.

Hinweis 1: Bei welchem Ladezustand die Anzeige aufleuchtet, ist von der Temperatur am Arbeitsort und vom Zustand des Akkublocks abhängig.

010970

Einstellen der Schnitthöhe

Abb.6

Die Schnitthöhe für Gras kann durch Ändern der Stellung des Schnitthöhenhebels in drei Stufen eingestellt werden (10 mm, 20 mm, 30 mm).

Um die Einstellung zu ändern, klappen Sie den Einstellhebel vom Grundrahmen ab und verschieben Sie den Schnitthöhenhebel in dieser Position nach oben bzw. unten, bis der Zapfen am Grundrahmen in eines der Löcher im Werkzeug passt, und lassen Sie den Hebel dann los.

MONTAGE

⚠️ACHTUNG:

- Schalten Sie das Werkzeug stets aus, und entfernen Sie den Akkublock, bevor Sie Arbeiten am Werkzeug ausführen.

Anbringen und Abnehmen der Messerabdeckung

⚠️ACHTUNG:

- Achten Sie beim Anbringen und beim Abnehmen der Messerabdeckung darauf, dass Sie die Messer nicht berühren. Bei Berührung der Messer kann es zu Verletzungen kommen.

Abb.7

Abb.8

Schieben Sie die Messerabdeckung von der Seite des Werkzeugs aus auf, bis die Messer vollständig abgedeckt sind, und drücken Sie anschließend etwas von vorn in Richtung Werkzeug auf die Abdeckung.

Zum Abnehmen der Abdeckung führen Sie dieses Verfahren in umgekehrter Reihenfolge aus.

An- und Abbauen des Grundrahmens

⚠️ACHTUNG:

- Bringen Sie unbedingt die Messerabdeckung an, bevor Sie den Grundrahmen an- oder abbauen.
- Achten Sie beim An- oder Abbauen des Grundrahmens darauf, dass Sie Ihre Finger nicht zwischen Werkzeug und Grundrahmen einklemmen.

Abb.9

Um den Grundrahmen abzubauen, drehen Sie das Werkzeug um, erfassen Sie den Grundrahmen unten und ziehen Sie den Grundrahmen aus der Kerbe.

Abb.10

Um den Grundrahmen anzubringen, positionieren Sie den Zapfen des Grundrahmens in das Loch für die Einstellung der Grasschneidhöhe in der Nähe des Schnitthöhenhebels. Ziehen Sie anschließend am unteren Teil des Grundrahmens und setzen Sie den anderen Teil des Grundrahmens in die Kerbe im Werkzeug ein.

An- und Abbauen der Grasschneidmesser

⚠️ACHTUNG:

- Schalten Sie das Werkzeug aus und ziehen Sie den Akkublock ab, bevor Sie die Grasschneidmesser an- oder abbauen. Wenn Sie das Werkzeug nicht ausschalten und den Akkublock nicht abziehen, kann es bei einem versehentlichen Starten zu schweren Verletzungen kommen.
- Tragen Sie beim Austauschen des Schneidblattes immer Arbeitshandschuhe und entfernen Sie die Blattabdeckung nicht, sodass Sie das Schneidblatt nicht direkt mit den Händen berühren. Anderenfalls kann es zu Verletzungen kommen.

ANMERKUNG:

- Wischen Sie aus dem Getriebe und von der Kurbelwelle keine Schmiere ab. Zuwiderhandlungen können das Werkzeug beschädigen.
- Besondere Vorgehensweisen zum Entfernen und Anbringen der Schneidblätter finden Sie auf der Rückseite der Verpackung der Zubehörschneidblätter.

Abb.11

Nehmen Sie den Grundrahmen ab und drehen Sie das Werkzeug um.

⚠️ACHTUNG:

- Nehmen Sie unbedingt den Grundrahmen ab, bevor Sie das Werkzeug umdrehen.

Abb.12

Um das Schneidmesser abzunehmen, drücken Sie auf den Verriegelungshebel, und drehen Sie bei gedrücktem Verriegelungshebel die Abdeckung gegen den Uhrzeigersinn, bis das Symbol ⚙️ an der Abdeckung mit dem Symbol △ am Verriegelungshebel ausgerichtet ist.

Abb.13

Nehmen Sie die Abdeckung, das Schneidmesser und den Kurbelmechanismus in dieser Reihenfolge vom Werkzeug ab.

Abb.14

Um das Grasschneidmesser einzusetzen, legen Sie das neue Schneidmesser, Kurbelmechanismus und Abdeckung bereit.

Abb.15

Nehmen Sie die Blattabdeckung von den alten Schneidblättern ab und passen Sie diese auf die neuen an, um eine einfachere Handhabung während des Austauschs der Blätter zu ermöglichen.

Abb.16

Richten Sie die drei Stifte so aus, dass sie im rechten Winkel zur Ausrichtlinie am Gehäuse des Werkzeugs stehen.

Abb.17

Stecken Sie den Kurbelmechanismus mit der Vertiefung nach oben auf die Stifte. Geben Sie jetzt etwas Schmierfett auf die Außenseite des Kurbelmechanismus. Verwenden Sie das dem neuen Schneidmesser beiliegende Fett oder etwas Fett aus dem Antriebsgehäuse.

Abb.18

Bringen Sie das ovale Loch im oberen Messer mit dem im unteren Messer in Übereinstimmung. Positionieren Sie das Schneidmesser so, dass sich das Loch im Grundrahmen des Schneidmessers in der Mitte dieser sich überlappenden Löcher befindet.

Abb.19

Drehen Sie das Schneidmesser um und bringen Sie das Schneidmesser so an, dass die Stifte am Werkzeug in das Loch im Schneidmesser greifen. Stellen Sie sicher, dass das Schneidmesser sicher befestigt ist und bis zur Bodenplatte reicht.

Abb.20

Bringen Sie die Abdeckung so an, dass das Symbol ⚙️ an der Abdeckung mit dem Symbol △ am Verriegelungshebel ausgerichtet ist.

Abb.21

Drücken Sie die Abdeckung nach unten, halten Sie die Abdeckung gedrückt und drehen Sie die Abdeckung im Uhrzeigersinn, bis das Symbol ⚙️ an der Abdeckung mit dem Symbol △ am Verriegelungshebel ausgerichtet ist (die Abdeckung ist vollständig verriegelt).

Abb.22

Achten Sie jetzt darauf, dass der Verriegelungshebel in der Kerbe der Abdeckung sitzt.

Entfernen Sie die Blattabdeckung und schalten Sie das Werkzeug an, um die ordnungsgemäße Bewegung zu überprüfen.

ANMERKUNG:

- Wenn sich die Schneidmesser nicht ordnungsgemäß bewegen, sind Messer und Kurbelmechanismus nicht ordnungsgemäß eingepasst. Führen Sie den Vorgang erneut von Beginn an durch.

ARBEIT

⚠️WARNUNG:

- Halten Sie die Hände von den Schneidmessern fern.

⚠️ACHTUNG:

- Schmieren Sie das Blatt vor dem Betrieb und nach jeder Betriebsstunde mit Maschinenöl oder ähnlichem.
- Vermeiden Sie möglichst das Arbeiten mit diesem Werkzeug bei sengender Sonne. Arbeiten Sie mit diesem Werkzeug nur, wenn Sie in guter physischer Verfassung sind.
- Halten Sie das Werkzeug mit einer Hand. Halten Sie das Werkzeug nicht an der vorderen Auswölbung wie an einen Griff.

Abb.23

Schalten Sie das Werkzeug nach dem Einstellen der Schnitthöhe ein und halten Sie das Werkzeug so, dass das Werkzeug auf dem Boden ruht. Schieben Sie das Werkzeug anschließend vorwärts in die zu schneidende Fläche.

Abb.24

Wenn Sie um Bordsteine, Zäune oder Bäume herum mähen, führen Sie das Werkzeug entlang dieser Objekte. Achten Sie darauf, dass das Messer nicht mit derartigen Objekten in Berührung kommt.

Abb.25

Wenn Sie Heckentriebe oder dünne Zweige schneiden möchten, nehmen Sie den Grundrahmen vom Werkzeug ab und schneiden Sie immer nur wenige Triebe und Zweige. Schneiden Sie dickere Äste mit Hilfe einer Heckenschere auf die gewünschte Höhe, bevor Sie mit diesem Werkzeug arbeiten.

⚠ACHTUNG:

- Achten Sie beim Schneiden von Heckentrieben und dünnen Zweigen darauf, dass Sie immer nur wenige Zweige schneiden. Gehen Sie langsam vor. Versuchen Sie außerdem nicht, zu dicke Äste zu schneiden.
- Achten Sie beim Schneiden darauf, dass die Schneidmesser nicht den Boden berühren. Dadurch werden die Messer stumpf und schneiden nicht mehr zufriedenstellend.
- Schneiden sich nicht nasses Gras und nasse Zweige.

WARTUNG

⚠ACHTUNG:

- Schalten Sie das Werkzeug stets aus und entfernen Sie den Akkublock, bevor Sie Inspektionen oder Wartungsarbeiten am Werkzeug vornehmen.

Reinigen des Werkzeugs

Reinigen Sie das Werkzeug, indem Sie den Staub mit einem trockenen oder in Seifenlösung getunkten Lappen abwischen.

⚠ACHTUNG:

- Verwenden Sie zum Reinigen niemals Kraftstoffe, Benzin, Verdünnern, Alkohol oder ähnliches. Dies kann zu Verfärbungen, Verformungen oder Rissen führen.

Pflege der Schneidmesser

Abb.26

Abb.27

Entfernen Sie nach dem Betrieb den Staub von beiden Seiten des Blattes mit einer Drahtbürste, wischen Sie den Staub mit einem Lappen ab und tragen Sie anschließend dünnflüssiges Öl, z.B. Maschinenöl usw., oder Sprühschmieröl auf.

⚠ACHTUNG:

- Waschen Sie die Blätter nicht mit Wasser ab. Zuwendungen können zum Rosten führen oder das Werkzeug beschädigen.
- Durch Schmutz und Korrosion erhöht sich die Reibung der Messer deutlich, wodurch die Akkulaufzeit sinkt.

Nach der Verwendung

- Wischen Sie das Werkzeug von außen mit einem weichen, mit Seifenlösung getränkten Tuch vorsichtig ab. Verwenden Sie auf keinen Fall Verdünnungen oder Benzin.
- Lagern Sie das Werkzeug nicht an Orten, an denen flüchtige Materialien gelagert werden.

Zur Gewährleistung von SICHERHEIT und ZUVERLÄSSIGKEIT des Produkts dürfen Reparaturen, Wartungsarbeiten und Einstellungen nur durch von DOLMAR autorisierte Servicecenter durchgeführt und ausschließlich DOLMAR-Ersatzteile verwendet werden.

SONDERZUBEHÖR

⚠ACHTUNG:

- Für das in diesem Handbuch beschriebene Dolmar-Werkzeug werden die folgenden Zubehör- und Zusatzteile empfohlen. Die Verwendung anderer Zubehör- und Zusatzteile kann zu Personenschäden führen. Verwenden Sie Zubehör- und Zusatzteile nur für den vorgesehenen Zweck.

Informationen zu diesem Zubehör erhalten Sie bei einem Dolmar-Servicecenter in Ihrer Nähe.

- Schneidmesser für Gras
- Abdeckung für Schneidmesser für Gras
- Grundrahmen
- Original-Akku und Ladegerät von Makita/Dolmar
- Verlängerung für Akku Grasschere

Verwendung als Akku-Heckenschere

Bei Anbringen des Heckenschneidmessers (Sonderzubehör) und des Doppelnutzungs-Wechselsets (Sonderzubehör) kann dieses Werkzeug als Heckenschere genutzt werden.

Um dieses Werkzeug als Heckenschere zu verwenden, müssen die Grasschneidmesser durch die Heckenschneidmesser ersetzt werden.

Eine Anleitung zum Anbauen der Heckenschneidmesser finden Sie in Abschnitt „An- und Abbauen der Heckenschneidmesser“ weiter unten. Eine Anleitung zum Anbauen der Heckenschneidmesser finden Sie in Abschnitt „An- und Abbauen der Heckenschneidmesser“ weiter unten.

- Heckenschneidmesser (für Heckenschere)
- Doppelnutzungs-Wechselset, bestehend aus den folgenden zwei Zubehörteilen
- Abdeckung Heckenschneidmesser (für Heckenschere)
- Aufbewahrung (für Bodenabschnitt der Messer)

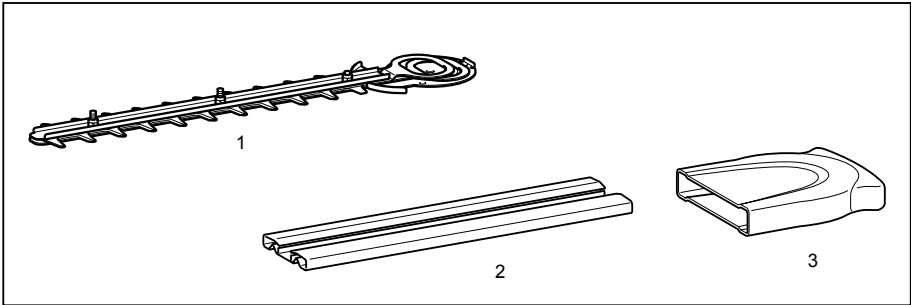

1. Schneidmesser für Hecken
2. Abdeckung für Schneidmesser für Hecken
3. Aufbewahrungshülle

011044

- Spanaufnehmer für Schneiden von Hecken (für Heckenschere)

ANMERKUNG:

- Einige der in der Liste aufgeführten Elemente sind dem Werkzeugpaket als Standardzubehör beigelegt. Diese können in den einzelnen Ländern voneinander abweichen.

An- und Abbauen der Heckenschneidmesser

⚠️ACHTUNG:

- Schalten Sie das Werkzeug aus und ziehen Sie den Akkublock ab, bevor Sie die Schneidmesser an- oder abbauen.
- Tragen Sie beim Austauschen der Schneidmesser immer Schutzhandschuhe und nehmen Sie die Messerabdeckung nicht direkt ab, damit Sie das Schneidmesser nicht direkt mit den Händen berühren können. Anderenfalls kann es zu Verletzungen kommen.

ANMERKUNG:

- Wischen Sie aus dem Getriebe und von der Kurbelwelle keine Schmiere ab. Zuwiderhandlungen können das Werkzeug beschädigen.
- Besondere Vorgehensweisen zum Entfernen und Anbringen der Schneidblätter finden Sie auf der Rückseite der Verpackung der Zubehörschneidblätter.

Anbauen der Heckenschneidmesser

Abb.28

Bereiten Sie Kurbelmechanismus, Abdeckung und die neuen Schneidmesser vor.

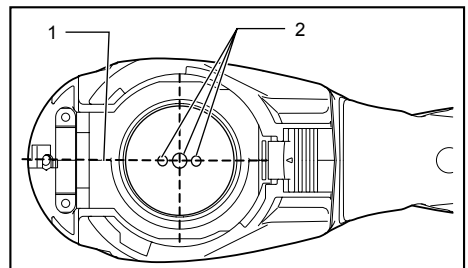

1. Ausrichtlinie am Gehäuse des Werkzeugs
2. Stifte

010905

Richten Sie die Position der drei Stifte so aus, dass diese drei Stifte mit der Ausrichtlinie am Werkzeuggehäuse übereinstimmen.

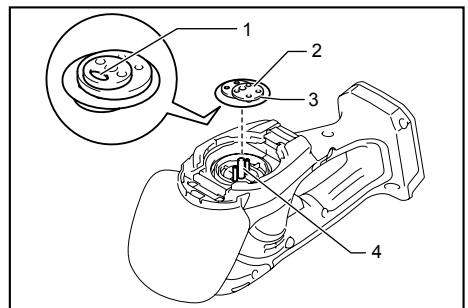

1. Vertiefung im Kurbelmechanismus
2. Kurbelwelle
3. Hier fetten
4. Stifte

015776

Stecken Sie den Kurbelmechanismus mit der Vertiefung nach unten auf die Stifte. Geben Sie jetzt etwas Schmierfett auf die Außenseite des Kurbelmechanismus. Verwenden Sie das dem neuen Schneidmesser beiliegende Fett oder etwas Fett aus dem Antriebsgehäuse.

Abb.29

Bringen Sie das ovale Loch im oberen Messer mit dem im unteren Messer in Übereinstimmung. Positionieren Sie das Schneidmesser so, dass sich das Loch im Grundrahmen des Schneidmessers in der Mitte dieser sich überlappenden Löcher befindet.

Abb.30

Nehmen Sie die Blattabdeckung von den alten Schneidblättern ab und passen Sie diese auf die neuen an, um eine einfachere Handhabung während des Austauschs der Blätter zu ermöglichen.

Abb.31

Drehen Sie das Schneidmesser um und bringen Sie das Schneidmesser so an, dass der Stift am Werkzeug in das Loch im Schneidmesser greift. Passen Sie den gebogenen Teil der Grundplatte der Schneidmesser in die Kerbe im Gehäuse des Werkzeugs. Stellen Sie jetzt sicher, dass die Grundplatte der Schneidmesser ordnungsgemäß sitzt.

Abb.32

Schrauben Sie die zwei Schrauben mit Hilfe einer Münze o.ä. fest.

Abb.33

Bringen Sie die Abdeckung so an, dass das Symbol ♠ an der Abdeckung mit dem Symbol Δ am Verriegelungshebel ausgerichtet ist.

Abb.34

Drücken Sie die Abdeckung nach unten, halten Sie die Abdeckung gedrückt und drehen Sie die Abdeckung im Uhrzeigersinn, bis das Symbol ♠ an der Abdeckung mit dem Symbol Δ am Verriegelungshebel ausgerichtet ist (die Abdeckung ist vollständig verriegelt).

Abb.35

Achten Sie jetzt darauf, dass der Verriegelungshebel in der Kerbe der Abdeckung sitzt.

Δ ACHTUNG:

- Verwenden Sie das Werkzeug niemals ohne diese untere Abdeckung.

Entfernen Sie die Blattabdeckung und schalten Sie das Werkzeug an, um die ordnungsgemäße Bewegung zu überprüfen.

ANMERKUNG:

- Wenn sich die Schneidmesser nicht ordnungsgemäß bewegen, sind Messer und Kurbelmechanismus nicht ordnungsgemäß eingepasst. Führen Sie den Vorgang erneut von Beginn an durch.

Abbauen der Heckenschneidmesser

Abb.36

Δ ACHTUNG:

- Verwenden Sie zum Reinigen niemals Kraftstoffe, Benzin, Verdünnern, Alkohol oder ähnliches. Dies kann zu Verfärbungen, Verformungen oder Rissen führen.

Drehen Sie das Werkzeug um.

Abb.37

Um die Schneidmesser abzunehmen, drücken Sie auf den Verriegelungshebel, und drehen Sie bei gedrücktem Verriegelungshebel die Abdeckung gegen den Uhrzeigersinn, bis das Symbol ♠ an der Abdeckung mit dem Symbol Δ am Verriegelungshebel ausgerichtet ist.

Abb.38

Nehmen Sie die untere Abdeckung vom Werkzeug ab.

Abb.39

Lösen Sie mit Hilfe einer Münze o.ä. die zwei Schrauben und nehmen Sie das Schneidmesser ab.

ANMERKUNG:

- Nehmen Sie die Schrauben nicht heraus. Die Schneidmesser können abgenommen werden, wenn die Schrauben gelöst sind, ohne die Schrauben herausnehmen zu müssen.

Abb.40

Nehmen Sie den Kurbelmechanismus von den Schneidmessern.

ANMERKUNG:

- Der Kurbelmechanismus kann im Werkzeug verbleiben.

Abb.41

ANMERKUNG:

- Bei Doppelnutzung müssen die abgebauten Grasschneidmesser für die spätere Nutzung zwecks Aufbewahrung in die Messeraufbewahrung gesteckt werden.

ARBEIT

Machen Sie sich vor der Nutzung mit den wichtigen Sicherheitshinweisen vertraut.

Δ ACHTUNG:

- Achten Sie darauf, dass Sie während des Schneidens nicht versehentlich mit einem metallischen Anschlag oder anderen harten Gegenständen in Berührung kommen. Das Schneidblatt kann brechen und schwere Verletzungen verursachen.
- Achten Sie auch darauf, dass das Schneidmesser nicht mit dem Boden in Berührung kommt.
- Das weite Hinauslehnen mit einer Heckenschere, vor allem von einer Leiter aus, ist äußerst gefährlich. Arbeiten Sie niemals von einem wackligen oder unsichern Standort aus.

Abb.42

Schneiden Sie mit dieser Heckenschere keine Äste mit einer Dicke von mehr als 10 mm Durchmesser. Solche Äste sollten zuerst mit einer Schere auf das Niveau der Heckenschere geschnitten werden.

⚠️ACHTUNG:

- Schneiden Sie keine toten Äste oder ähnliche harte Gegenstände ab. Zuwiderhandlungen können das Werkzeug beschädigen.
- Schneiden Sie mit den Heckenschneidern kein Gras oder Unkraut. Gras und Unkraut können sich in den Messern verfangen.

Abb.43

Halten Sie das Werkzeug mit einer Hand, drücken Sie die Arretiertaste, drücken Sie die Einschalttaste und bewegen Sie das Werkzeug vor Ihrem Körper.

Abb.44

Neigen Sie im Grundbetrieb die Schneidblätter in Richtung der Trimmrichtung und bewegen Sie die Heckenschere ruhig und langsam mit einer Geschwindigkeit von 3 bis 4 Sekunden pro Meter.

Abb.45

Zum geraden Schneiden einer Heckenoberkante können Sie eine Schnur in der gewünschten Heckenhöhe spannen und diese beim Schneiden als Referenzlinie verwenden.

Abb.46

Befestigen Sie beim Schneiden der Heckengerade die Spanaufnahme (Sonderzubehör) am Werkzeug, um ein Umherfliegen der Blätter zu vermeiden.

Abb.47

Zum gleichmäßigen Schneiden der Heckenseite schneiden Sie diese von unten nach oben.

Abb.48

Schneiden Sie Buchsbaum oder Rhododendron für ein hübsches Aussehen und einen guten Schnitt von der Basis zur Spitze.

Montage und Demontage der Spanaufnahme (Sonderzubehör)

⚠️ACHTUNG:

- Schalten Sie das Werkzeug aus und ziehen Sie den Akkublock ab, bevor Sie den Spanaufnehmer an- oder abbauen.

ANMERKUNG:

- Tragen Sie beim Austauschen der Spanaufnahme immer Arbeitshandschuhe, sodass Sie das Schneidblatt nicht direkt mit den Händen berühren. Anderenfalls kann es zu Verletzungen kommen.
- Achten Sie beim An- und Abbauen des Spanaufnehmers darauf, dass Sie nicht mit dem Schneidmesser in Berührung kommen.
- Die Spanaufnahme fängt die abgeschnittenen Blätter auf und erleichtert das Aufsammeln der abgefallenen Blätter. Die Spanaufnahme kann an jeder Seite des Werkzeugs befestigt werden.

Abb.49

Drücken Sie den Spanaufnehmer so auf die Schneidmesser, dass die Schlitzlöcher die Muttern auf den Schneidmessern überdecken.

Um den Spanaufnehmer abzunehmen, lösen Sie die zwei Klemmschrauben, nehmen Sie die zwei Schrauben heraus und nehmen Sie dann den Spanaufnehmer ab.

Lagerung

Abb.50

Zum Aufhängen des Werkzeugs an einem Nagel oder einer Schraube in der Wand ist der Hakendurchbruch im unteren Bereich der Messerabdeckung praktisch.

Bringen Sie die Blattabdeckung auf den Schneidblättern an, damit die Blätter nicht frei liegen. Bewahren Sie das Werkzeug außerhalb der Reichweite von Kindern auf. Bewahren Sie das Werkzeug an einem Platz auf, wo es weder Wasser noch Regen ausgesetzt ist.

MAGYAR (Eredeti útmutató)

Az általános nézet magyarázata

1-1. Piros jelölés	14-2. Alsó burkolat	32-1. Csavarok
1-2. Gomb	14-3. Vágókések	33-1. Reteszelőkar
1-3. Akkumulátor	15-1. Fűrészlapvédő	33-2. Alsó burkolat
2-1. Csillag jelzés	15-2. Vágókések	35-1. Vájat az alsó burkolaton
3-1. Töltöttség-szint-jelző lámpa	16-1. Beállító alapvonal a készülékházon	35-2. Reteszelőkar
3-2. CHECK (ELLENŐRZÉS) gomb	16-2. Csapszegek	36-1. Fűrészlapvédő
4-1. Kireteszelőgomb	17-1. Hajtótárcsa süllyesztéke	37-1. Reteszelőkar
4-2. Kapcsoló kioldógomb	17-2. Forgattyú	37-2. Alsó burkolat
5-1. Jelzőlámpa	17-3. Zsírozza meg	37-3. Nyomja le
6-1. Váltókar	17-4. Csapszegek	37-4. Fordítsa el
6-2. Kiemelkedő rész a tartókereten	18-1. Talplemez	38-1. Alsó burkolat
6-3. Tartókeret	18-2. Nyílás a vágókések alapelemén	39-1. Csavarok
7-1. Vágókések	18-3. Ovális, átfedő nyílások	40-1. Forgattyú
7-2. Fűrészlapvédő	20-1. Alsó burkolat	40-2. Vágókések
7-3. Késvédő keret	20-2. Reteszelőkar	41-1. Fűnyíró kés védőburkolata
9-1. Horony	22-1. Vájat az alsó burkolaton	41-2. Fűnyíró kés
9-2. Tartókeret	22-2. Reteszelőkar	41-3. Tárolótok
10-1. Váltókar	26-1. Kefe	44-1. Nyírási irány
10-2. Kiemelkedő rész a tartókereten	27-1. Gépolaj	44-2. Döntse meg a késeket
10-3. Tartókeret	28-1. Forgattyú	44-3. A nyírni kívánt sövényfelület
11-1. Fűrészlapvédő	28-2. Alsó burkolat	45-1. Zsineg
12-1. Reteszelőkar	28-3. Vágókések	49-1. Szorítóanyák
12-2. Alsó burkolat	29-1. Talplemez	49-2. Forgácsolta
12-3. Nyomja le	29-2. Ovális, átfedő nyílások	49-3. Csavarok a vágókéseken
12-4. Fordítsa el	29-3. Nyílás a vágókések alapelemén	49-4. Késvédő – mindig a nyesedékterelő lap felszerelése előtt kell felszerelni
13-1. Alsó burkolat	30-1. Fűrészlapvédő	50-1. Akasztónyílás
13-2. Nyírókés	31-1. Vágókések alapelemének hájlított része	
13-3. Forgattyú		
14-1. Forgattyú		







RÉSZLETES LEÍRÁS

Modell	AX-1821H	
Hasznos vágószélesség	160 mm	
Percenkénti rezgésszám (min ⁻¹)	1250	
Névleges feszültség	18 V, egyenáram	
Akkumulátor	AP-181 / AP-1815 / BL1815N / BL1820 / BL1820B	AP-183 / BL1830 / BL1830B / BL1840 / BL1840B / BL1850 / BL1850B / BL1860B
Méreték (H x SZ x M)	337 mm x 176 mm x 130 mm	353 mm x 176 mm x 130 mm
Tiszta tömeg	1,4 kg	1,6 kg
Akkumulátortöltő	LG-184 / DC18RC	
(Opcionális kiegészítő) Az opcionális sövényvágó kés késhossza	200 mm	

- Folyamatos kutató- és fejlesztőprogramunk eredményeként az itt felsorolt tulajdonságok figyelmeztetés nélkül megváltozhatnak.
- A műszaki adatok és az akkumulátor országonként változhatnak.
- Súly az akkumulátorral, a 01/2003 EPTA eljárás szerint meghatározva

Jelképek

A következőkben a berendezésen használt jelképek láthatók. A szerszám használata előtt bizonyosodjon meg arról hogy helyesen értelmezi a jelentésüket.

-  · Legyen különösen elővigyázatos és figyelmes!
-  · Olvassa el a használati utasítást.
-  · Veszély: fokozottan ügyeljen a szerszám által kidobott tárgyakra!
-  · A szerszám használatakor ne engedjen senkit annak közelébe.
-  · A vágóelemek a motor kikapcsolása után egy ideig még mozognak.
-  · Óvja a készüléket eső és nedvesség hatásától.
-  · Csak EU-tagállamok számára
Az elektromos berendezéseket és akkumulátorukat ne dobja a háztartási szemétkébe!

A használt elektromos és elektronikus berendezésekről szóló európai úniós irányelv, illetve az elemekről és akkumulátorokról, valamint a hulladékelemekről és akkumulátorokról szóló irányelv, továbbá azoknak a nemzeti jogba való átültetése szerint az elhasznált elektromos berendezéseket, elemeket és akkumulátorokat külön kell gyűjteni, és környezetbarát módon kell gondoskodni újrahasznosításukról.

ENE015-1

Rendeltetésszerű használat

A kéziszerszám pázsit szélek és fiatal hajtások vágására szolgál.

ENG905-1

Zaj

A tipikus A-súlyozású zajszint, a IEC60335szerint meghatározva:

Hangnyomásszint (L_{pA}): 78 dB (A)
Tűrés (K): 2,5 dB (A)

A zajszint a munkavégzés során meghaladhatja a 80 dB (A) értéket.

Viseljen fülvédőt

ENG900-1

Vibráció

A vibráció teljes értéke (háromtengelyű vektorösszeg) IEC60335 szerint meghatározva:

Rezgéskibocsátás (a_{h1}): 2,5 m/s² vagy kevesebb
Tűrés (K): 1,5 m/s²

ENG901-1

- A rezgéskibocsátás értéke a szabványos vizsgálati eljárásnak megfelelően lett mérve, és segítségével az elektromos kéziszerszámok összehasonlíthatók egymással.

- A rezgéskibocsátás értékének segítségével előzetesen megbecsülhető a rezgésnek való kitettség mértéke.

⚠ FIGYELMEZTETÉS:

- A szerszám rezgéskibocsátása egy adott alkalmazásnál eltérhet a megadott értéktől a használat módjától függően.
- Határozza meg a kezelő védelmét szolgáló munkavédelmi lépéseket, melyek az adott munkafeltételek melletti vibrációs hatás becsült mértékén alapulnak (figyelembe véve a munkaciklus elemeit, mint például a gép leállításának és üresjáratának mennyiségét az elindítások száma mellett).

Sövényvágás opcionális sövényvágó késekkel

ENG905-1

Zaj

A tipikus A-súlyozású zajszint, a EN60745szerint meghatározva:

Hangnyomásszint (L_{pA}): 74 dB (A)
Tűrés (K): 2,5 dB (A)

A zajszint a munkavégzés során meghaladhatja a 80 dB (A) értéket.

Viseljen fülvédőt

ENG900-1

Vibráció

A vibráció teljes értéke (háromtengelyű vektorösszeg) EN60745 szerint meghatározva:

Rezgéskibocsátás (a_{h1}): 2,5 m/s² vagy kevesebb
Tűrés (K): 1,5 m/s²

ENG901-1

- A rezgéskibocsátás értéke a szabványos vizsgálati eljárásnak megfelelően lett mérve, és segítségével az elektromos kéziszerszámok összehasonlíthatók egymással.
- A rezgéskibocsátás értékének segítségével előzetesen megbecsülhető a rezgésnek való kitettség mértéke.

⚠ FIGYELMEZTETÉS:

- A szerszám rezgéskibocsátása egy adott alkalmazásnál eltérhet a megadott értéktől a használat módjától függően.
- Határozza meg a kezelő védelmét szolgáló munkavédelmi lépéseket, melyek az adott munkafeltételek melletti vibrációs hatás becsült mértékén alapulnak (figyelembe véve a munkaciklus elemeit, mint például a gép leállításának és üresjáratának mennyiségét az elindítások száma mellett).

ENH003-15

Csak európai országokra vonatkozóan

EK Megfelelőségi nyilatkozat

A Makita kijelenti, hogy az alábbi gép(ek):

Gép megnevezése:

Vezeték nélküli fűnyíró

Típuszám/ Típus: AX-1821H

Megfelel a következő Európai direktíváknak:

2006/42/EC

Gyártása a következő szabványoknak, valamint szabványosított dokumentumoknak megfelelően történik:

EN60745, EN60335

A műszaki leírás a 2006/42/EK előírásainak megfelelően elérhető innen:

Makita, Jan-Baptist Vinkstraat 2, 3070, Belgium

30.9.2015



000331

Yasushi Fukaya
Igazgató

Makita, Jan-Baptist Vinkstraat 2, 3070, Belgium

ENH021-8

Csak európai országokra vonatkozóan**EK Megfelelőségi nyilatkozat****A Makita kijelenti, hogy az alábbi gép(ek):**

Gép megnevezése:

Vezeték nélküli sövényvágó

Típuszám/ Típus: AX-1821H

Műszaki adatok: lásd a „RÉSZLETES LEÍRÁS” táblázatban.

Megfelel a következő Európai direktíváknak:

2000/14/EK, 2006/42/EK

Gyártása a következő szabványoknak, valamint szabványosított dokumentumoknak megfelelően történik:

EN60745

A műszaki leírás a 2006/42/EK előírásainak megfelelően elérhető innen:

Makita, Jan-Baptist Vinkstraat 2, 3070, Belgium

A 2000/14/EK irányelv által előírt megfelelőségi auditálási eljárás az V. függelék szerint történt.

Mért hangteljesítményszint: 82 dB (A)

Garantált hangteljesítményszint: 84 dB (A)

30.9.2015



000331

Yasushi Fukaya
Igazgató

Makita, Jan-Baptist Vinkstraat 2, 3070, Belgium

A VEZETÉK NÉLKÜLI FÚNYÍRÓ KÉSZÜLÉKRE VONATKOZÓ BIZTONSÁGI

FIGYELMEZTETÉSEK

⚠ FIGYELEM! HASZNÁLAT ELŐTT MINDENKÉPP OLVASSA EL az összes biztonsági figyelmeztetést és utasítást! Ha nem tartja be a figyelmeztetéseket és utasításokat, áramütés, tűz és/vagy súlyos sérülés következhet be.

Őrizzen meg minden figyelmeztetést és utasítást a későbbi tájékozódás érdekében.

Általános tudnivalók

1. A helyes működés biztosításához a felhasználónak el kell olvasnia a használati utasítást, hogy megismerkedjen a gép kezelésével. A hiányos ismeretekkel rendelkező kezelő a helytelen kezelés miatt saját magára és más személyekre is veszélyt jelent.
2. Soha ne engedje, hogy gyermekek, csökkent fizikai, érzékelési vagy értelmi képességű személyek használják a gépet, illetve olyanok, akiknek nincs meg a tapasztalatuk és tudásuk, vagy nincsenek tisztában a gép kezeléséhez szükséges utasításokkal. Előfordulhat, hogy a helyi törvények rendelkeznek a kezelő életkorát illetően.
3. A géppel végzendő munkák különleges figyelmet igényelnek.
4. Kérjük, hogy csak jó fizikai állapotban lévő személyek használják a gépet. Minden munkát nyugodtan és elővigyázatosan végezzen. Hagyatkozzon a józan belátásra, és ne feledje, hogy a kezelő, illetve felhasználó felelős a balesetekért vagy az élet- és vagyonbiztonságot fenyegető veszélyekért.
5. Ne működtesse a szerszámot, ha emberek – különösen gyermekek – vagy háziállatok tartózkodnak a közelben.
6. Soha ne használja a gépet alkohol vagy kábítószer hatása alatt, vagy ha betegnek vagy fáradtnak érzi magát.
7. Amennyiben a gép működésében hiba lép fel, vagy rendellenesen viselkedik, a motorját haladéktalanul le kell állítani.
8. Kapcsolja le és vegye ki az akkumulátort, ha a gépet nem használja, vagy felügyelet nélkül hagyja, és tegye olyan biztonságos helyre, ahol nem jelent veszélyt másokra, illetve ahol a gép nem károsodik.
9. A gépet ne erőltesse. Jobb munka végezhető vele, és kisebb a sérülés veszélye, ha azzal a tempóval használja, amelyre tervezték.

10. Munka közben ne vegyen fel instabil testhelyzetet. Mindig megfelelően stabil testhelyzetben és egyensúlya megtartásával dolgozzon.
11. Kerülje a gép használatát mostoha időjárás körülmények esetén, különösen, ha villámlás várható.

Személyi védelmi eszközök

1. Viseljen megfelelő ruházatot. A ruházat legyen megfelelő és funkcionális, azaz legyen testhezálló, de ne gátolja a munkában. Ne viseljen ékszert vagy laza ruhadarabot, ezek ugyanis beakadhatnak. A hosszú haj védelmére viseljen megfelelő fejfedőt.
2. A gép használatakor viseljen védőszemüveget és zárt lábbelit.
3. A gép használata közben mindig megfelelő lábbelit és hosszú nadrágot viseljen.

Az elektromos áramra és az akkumulátorra vonatkozó biztonsági tudnivalók

1. Kerülje a veszélyes környezeteket. Ne használja a gépet nyirkos, nedves helyen, és ne tegye ki esőnek. A gépbe jutó víz növeli az áramütés kockázatát.
2. Kizárólag a gyártó által meghatározott töltővel töltsé újra. Egy bizonyos akkumulátortípushoz használható töltő más akkumulátortípussal való használata tűzveszélyt idézhet elő.
3. Az elektromos szerszámokat kizárólag a meghatározott akkumulátorokkal használja. Egyéb akkumulátorok használata sérülés vagy tűz kockázatával járhat.
4. Amikor nem használja az akkumulátort, tartsa távol a fémtárgyaktól, például iratkapcsoktól, érméktől, kulcsoktól, szögektől, csavaroktól vagy egyéb olyan apró fémtárgytól, amely rövidre zárhatja a pólusok kimeneteit. Az akkumulátor pólusainak rövidre zárása égési sérülést vagy tüzet okozhat.
5. Helytelen működtetés esetén az akkumulátor folyadékot bocsáthat ki – az ezzel való érintkezést kerülni kell! Ha véletlenül mégis érintkezésbe kerülne a folyadékkal, mossa le vízzel. Amennyiben a folyadék a szembe jut, az előbbieket mellett forduljon orvoshoz. Az akkumulátor által kibocsátott folyadék irritációt vagy égési sérülést okozhat.
6. Az akkumulátor(oka)t ne dobja tűzbe. Az akkumulátor felrobbanhat. Nézzon utána, hogy a helyi jogszabályi előírások tartalmazzanak-e különleges ártalmatlanítási utasításokat.
7. Ne nyissa fel és ne vágja szét az akkumulátort. A kifolyt elektrolit korrozív hatású, és a szem, valamint a bőr károsodását okozhatja. Lenyelése mérgezést okozhat.

A szerszám beindítása

1. Ügyeljen rá, hogy a munkakörnyezetben ne legyenek gyermekek vagy más személyek, illetve háziállatok. Ha mégis lennének, ne használja a gépet.

2. Használat előtt ellenőrizze, hogy a gép biztonságosan üzemeltethető-e. Ellenőrizze, hogy a vágófej és a védőburkolat biztonságos-e, valamint a kapcsolórávasz/kar könnyen és helyesen működik-e. Ellenőrizze a fogantyúk tisztaságát és száraz állapotát, és tesztelje az indítás/leállítás működését.
3. Használat előtt ellenőrizze, hogy a gépen nincs-e sérült alkatrész. Gondosan ellenőrizze a sérült védőszerkezeteket és részeket, hogy eldönthesse, vajon helyesen működnek-e és alkalmasak-e a rendeltetésszerű üzemelésre. Ellenőrizze a mozgó részek illeszkedését, esetleges elakadását, az alkatrészek vagy szerelvények törését vagy bármely olyan körülményt, amely kihatással lehet a gép működésére. Hacsak ebben a használati utasításban másként nem szerepel, a sérült védőfelszerelést vagy alkatrészt az arra felhatalmazott szervben megfelelő módon meg kell javíttatni vagy ki kell cseréltetni.
4. A gépet csak akkor kapcsolja be, amikor keze és lába nincs a vágófej közelében.
5. A beindítás előtt ellenőrizze, hogy a vágószerkezet ne érjen hozzá semmilyen tárgyhoz.

A használat módja

1. A gépet kizárólag jó fény- és látási viszonyok között használja. Télen figyeljen a csúszós vagy nedves területekre, a jégre és a hóra (csúszásveszély). Lejtőn mindig bizonyosodjon meg lába kellő megtámasztásáról, illetve sétálva haladjon, soha ne fusson.
2. Ügyeljen a vágófejre, mivel láb- és kézsérüléseket okozhat.
3. Ne álljon a működő géppel létrára.
4. A metszési munkák fára felmászva való elvégzése tilos.
5. Ne dolgozzon olyan felületen, ahol nem tud stabilan állni.
6. Távolítsa el a munkaterületen található homokot, kőveket, szegeket stb. Az idegen tárgyak károsíthatják a vágószerszámot és veszélyes visszarúgást okozhatnak.
7. A vágószerzám közel vagy kemény tárggyal való ütközésekor azonnal állítsa le a motort és vizsgálja át a vágószerzámot.
8. Rendszeres időközönként vizsgálja át a vágószerzámot sérüléseket keresve (hajszálrepedések keresése ütögetéssel).
9. A vágás elkezdése előtt a vágószerzámnak el kell érnie a teljes üzemi sebességet.
10. A vágószerzámot fel kell szerelni a megfelelő védőelemekkel. Soha ne működtesse a gépet sérült védőelemekkel, illetve védőelemek nélkül.
11. A géphez adott összes védelmi felszerelést és védőelemet használni kell.
12. Mindig vegye ki az akkumulátort a gépből:
 - ha a gépet felügyelet nélkül hagyja;
 - mielőtt eltömődést szüntet meg;
 - ellenőrzés, tisztítás vagy a gépen való munkavégzés előtt;
 - idegen testbe való ütközés után;

- ha a gép rendellenesen rázkódni kezd.
13. Mindig ellenőrizze, hogy a szellőzőnyílásokat nem tömítette-e el törmelék.
 14. A vágóelemek a motor kikapcsolása után egy ideig még mozognak.

Vágószerszámok

1. Az adott munkához a megfelelő vágószerszámot használja.

Karbantartási utasítások

1. A munka megkezdése előtt meg kell vizsgálni a gép állapotát, különösen a vágóeszköz védőburkolatait.
2. Kapcsolja ki a gépet, és vegye ki az akkumulátort, mielőtt karbantartást, a vágóeszközök cseréjét, a gép vagy a vágóeszköz tisztítását végezné.
3. Ellenőrizze, hogy a kötések nem lazultak-e fel, és az alkatrészek nem sérültek-e meg, például a vágófejen nincsenek-e repedések.
4. A tartozékok kenéséhez, illetve cseréjéhez kövesse az utasításokat.
5. Használaton kívül a gépet tárolja száraz, zárt helyen, és helyezze magasra a gépet vagy zárja el, hogy a gyermekek ne férjenek hozzá. Tárolás előtt tisztítsa meg, és végezzen karbantartást a gépen.
6. Kizárólag a gyártó által javasolt alkatrészeket és tartozékokat használja.
7. A gépet rendszeresen vizsgálja át és tartsa karban, különösen használat előtt és után. A gép javíttatását kizárólag a kijelölt szervizvel végeztesse.
8. A fogantyúkat/karokat tartsa szárazon, tisztán, valamint olaj- és zsírtmentesen.

TARTSA MEG AZ ÚTMUTATÓT A KÉSŐBBI TÁJÉKOZÓDÁS ÉRDEKÉBEN

⚠ FIGYELMEZTETÉS:

NE HAGYJA, hogy a kényelem vagy a termék (többszöri használatból adódó) mind alaposabb ismerete váltsa fel az adott termékre vonatkozó biztonsági előírások szigorú betartását. A HELYTELEN HASZNÁLAT és a használati útmutatóban szereplő biztonsági előírások megszegése súlyos személyi sérülésekhez vezethet.

GEA010-1

A szerszámgépekre vonatkozó általános biztonsági figyelmeztetések

⚠ **FIGYELEM** Olvassa el az összes biztonsági figyelmeztetést és utasítást. Ha nem tartja be a figyelmeztetéseket és utasításokat, akkor áramütést, tüzet és/vagy súlyos sérülést okozhat.

Őrizzen meg minden figyelmeztetést és utasítást a későbbi tájékozódás érdekében.

A VEZETÉK NÉLKÜLI SÖVÉNYVÁGÓRA VONATKOZÓ BIZTONSÁGI FIGYELMEZTETÉSEK

1. **Tartsa távol a testrészeit a vágókéstől. Ne távolítsa el a levágott anyagot, és ne tartsa a leválni kívánt anyagot, ha a kések mozognak. Ügyeljen rá, hogy kikapcsolja, mielőtt eltávolítja az elakadt anyagot.** A sövényvágó használata közben egy figyelmetlen pillanat is komoly személyi sérüléshez vezethet.
2. **A sövényvágót a fogantyúnál fogva, leállított vágókéssel szállítsa. A sövényvágó szállításakor vagy tárolásakor mindig rakja fel a vágóeszköz fedelét.** A sövényvágó helyes kezelése lecsökkenti a vágókések okozta személyi sérülések bekövetkeztének valószínűségét.
3. **Kizárólag a szigetelt markolási felületeinél fogva tartsa az elektromos szerszámot, mivel fennáll a veszélye, hogy a vágókés rejtett vezetékbe ütközik.** A vágókés feszültség alatt lévő vezetékkel való érintkezéskor a szerszám fém alkatrészei is áram alá kerülnek, és áramütés érheti a kezelőt.
4. Ne használja a sövényvágót esőben, nedves vagy nagyon páras körülmények között. Az elektromos motor nem vízálló.
5. A szerszámot először használó személyeknek egy tapasztalt sövénynyíróknak kell megmutatnia a vágó használatát.
6. 18 év alatti fiatalok vagy gyerekek nem használhatják a sövényvágót. 16 év feletti fiatalok mentesülhetnek ezen tilalom alól, ha szakember részvételével betanításban részesülnek.
7. Csak akkor használja a sövényvágót, ha jó fizikai állapotban van. A fáradtság például figyelmetlenséghez vezethet. Különös figyelmet kell fordítani a munkanap végére. Minden munkát nyugodtan és elővigyázatosan végezzen. A harmadik félnek okozott károkért a felhasználó felelős.
8. Soha ne használja a sövényvágót alkohol, kábítószer vagy gyógyszer hatása alatt.
9. Az erős borból készült munkakesztyűk a sövényvágó alapfelszerelésének részét képezik és a használatkor mindig fel kell venni azokat. Emellett viseljen kemény lábbelit csúszásgátló talppal.
10. A munka megkezdése előtt ellenőrizze, hogy a sövényvágó állapota jó és megfelelő a biztonságos munkavégzésre. Ügyeljen rá, hogy a védőburkolatok megfelelően fel legyenek szerelve. A sövényvágót csak teljesen összeszerelt állapotban szabad használni.
11. A használat megkezdése előtt ellenőrizze, hogy biztonságosan áll.
12. A szerszámot erősen fogja használat közben.
13. Ne működtesse a szerszámot terhelés nélkül főlegesen.
14. Azonnal kapcsolja ki a motort és vegye ki az akkumulátort, ha a vágókés a kerítéshez vagy

más kemény tárgyhoz ért. Ellenőrizze, hogy a vágókés nem sérült-e meg. Ha sérülést észlel, haladéktalanul gondoskodjon javításáról.

15. A vágókés ellenőrzése, a hibák kijávítása vagy a vágókésben elakadt anyag eltávolítása előtt mindig kapcsolja ki a sövényvágót és vegye ki belőle az akkumulátort.
16. Az esetleges karbantartások elvégzése előtt mindig kapcsolja ki a sövényvágót, és távolítsa el az akkumulátort.
17. A sövénynyíróból szállítás előtt (még munka közbeni szállításkor is) vegye ki az akkumulátort, és tegye fel a vágó védőburkolatát. Soha ne vigye, vagy szállítsa a sövényvágót mozgó vágóval. Soha ne markolja meg a kezével a vágót.
18. A használat után, és ha hosszabb időre elrakja, akkor tisztítsa meg a sövényvágót, különösen odafigyelve a vágóra. Kissé olajozza be a vágót és helyezze fel a fedelet. A készülékhez mellékelt fedél felakasztható a falra, biztonságos és praktikus módját biztosítva így a sövényvágó tárolásának.
19. A sövényvágót felrakott fedéllel tárolja, száraz helyiségben. Tartsa távol a gyerekektől. Soha ne tárolja a sövényvágót a szabadban.

ŐRIZZE MEG EZEKET AZ UTASÍTÁSOKAT.

⚠ FIGYELMEZTETÉS:

NE HAGYJA, hogy a kényelem vagy a termék (többszörői használatból adódó) mind alaposabb ismerete váltsa fel az adott termékre vonatkozó biztonsági előírások szigorú betartását. A HELYTELEN HASZNÁLAT és a használati útmutatóban szereplő biztonsági előírások megszegése súlyos személyi sérülésekhez vezethet.

ENC011-2

FONTOS BIZTONSÁGI SZABÁLYOK

AZ AKKUMULÁTORRA VONATKOZÓAN

1. Az akkumulátor használata előtt tanulmányozza át az akkumulátortöltőt (1), az akkumulátoron (2) és az akkumulátorral működtetett terméken (3) olvasható összes utasítást és figyelmeztető jelzést.
2. Ne szerelje szét az akkumulátort.
3. Ha a működési idő nagyon lerövidült, azonnal hagyja abba a használatot. Ez a túlmelegedés, esetleges égések és akár robbanás veszélyével is járhat.
4. Ha elektrolit kerül a szemébe, mossa ki azt tiszta vízzel és azonnal keressen orvosi segítséget. Ez a látásának elvesztését okozhatja.
5. Ne zárja rövidre az akkumulátort:
 - (1) Ne érjen az érintkezőkhöz elektromosan vezető anyagokkal.

- (2) Ne tárolja az akkumulátort más fémtárgyakkal, mint pl. szegekkel, érmékkel, stb. egy helyen.
- (3) Ne tegye ki az akkumulátort víznek vagy esőnek.

Az akkumulátor rövidzárlata nagy áramerősséget, túlmelegedést, égéseket, sőt akár meghibásodást is okozhat.

6. Ne tárolja a szerszámot vagy az akkumulátort olyan helyen, ahol a hőmérséklet elérheti vagy meghaladhatja az 50 ° C-ot (122 ° F).
7. Ne égesse el az akkumulátort még akkor sem, ha az komolyan megsérült vagy teljesen elhasználódott. Az akkumulátor a tűzben felrobbanhat.
8. Vigyázzon, nehogy leejtse vagy megüsse az akkumulátort.
9. Ne használjon sérült akkumulátort.
10. A készülékben található lítium-ion akkumulátorok veszélyes anyagnak minősülnek. Kereskedelmi szállítás (pl. külső fél, szállítmányozási vállalat megbízása) esetén be kell tartani a csomagoláson és a címkéken feltüntetett különleges előírásokat. A szállítandó cikk előkészítésével kapcsolatban forduljon a veszélyes anyagok szállítási szakértőjéhez. Tartsa be az esetleg részletesebb állami előírásokat is. Fedje le szigetelőszalaggal vagy hasonlóval a szabadon álló érintkezőket, és helyezze el úgy az akkumulátorokat, hogy azok ne mozdulhassanak el a csomagolásukban.
11. Az akkumulátor ártalmatlanításakor tartsa be a helyi előírásokat.

ŐRIZZE MEG EZEKET AZ UTASÍTÁSOKAT.

⚠ VIGYÁZAT: Kizárólag eredeti Makita/Dolmar akkumulátorokat használjon.

Ha nem eredeti Makita/Dolmar vagy átalakított akkumulátort használ, az akkumulátor felrobbanhat, ami tüzet, személyi sérülést és károkat okozhat. Ez továbbá a Makita/Dolmar szerszám és töltő Makita-/Dolmar-garanciájának elvesztését is maga után vonja.

Tipppek a maximális élettartam eléréséhez

1. Töltse fel az akkumulátort még mielőtt teljesen lemerülne. Mindig kapcsolja ki a szerszámot és töltse fel az akkumulátort amikor érzi, hogy csökkent a szerszám teljesítménye.
2. Soha ne töltse újra a teljesen feltöltött akkumulátort. A túltöltés csökkenti az akkumulátor élettartamát.
3. Az akkumulátort szobahőmérsékleten töltse 10 ° C - 40 ° C (50 ° F - 104 ° F) közötti hőmérsékleten. Hagyja, hogy a forró akkumulátor lehűljön, mielőtt elkezdi azt feltölteni.
4. Töltse fel az akkumulátort, ha hosszabb ideig (több mint hat hónapig) nem használja.

MŰKÖDÉSI LEÍRÁS

⚠VIGYÁZAT:

- Minden esetben ellenőrizze, hogy a szerszám ki van kapcsolva és az akkumulátor eltávolításra került mielőtt beállít vagy ellenőriz valamilyen funkciót a szerszámon.

Az akkumulátor behelyezése és eltávolítása

Fig.1

⚠VIGYÁZAT:

- Mindig kapcsolja ki az eszközt, mielőtt behelyezi vagy eltávolítja az akkumulátort.
- **Az akkumulátort és a szerszámot tartsa erősen, amikor az akkumulátort a szerszáma helyezi vagy eltávolítja arról.** Amennyiben nem így jár el, a szerszám vagy az akkumulátor a kezéből kicsúszhat és megsérülhet, illetve személyi sérülést okozhat.

Az akkumulátoregység kivételéhez nyomja be az akkumulátoregység elején található gombot, és tolja ki az egységet.

Az akkumulátor beszereléséhez illessze az akkumulátor nyelvét a burkolaton található vágatba és csúsztassa a helyére. Egészen addig tolja be, amíg egy kis kattanással a helyére nem ugrik. Ha látható a piros jelölés a gomb felső oldalán, akkor a gomb nem kattant be teljesen.

⚠VIGYÁZAT:

- Mindig tolja be teljesen az akkumulátort, amíg a piros jelölés el nem tűnik. Ha ez nem történik meg, akkor az akkumulátor kieshet a szerszámból, és Önnek vagy a környezetében másnak sérülést okozhat.
- Ne erőltesse be az akkumulátort. Ha az akkumulátor nem csúszik be könnyedén, akkor nem megfelelően lett behelyezve.

Akkumulátorvédelem rendszer (lítiumion akkumulátor csillag jelzéssel)

Fig.2

A csillag jelzéssel ellátott lítiumion akkumulátorok akkumulátorvédelem rendszerrel vannak felszerelve. A rendszer automatikusan lekapcsolja a szerszám áramellátását, így megnöveli az akkumulátor élettartamát. A szerszám használat közben automatikusan leáll, ha a szerszám és/vagy az akkumulátor helyzetbe kerül:

- Túlterhelés:

A szerszámot úgy működteti, hogy az szokatlanul erős áramot vesz fel. Ilyenkor engedje fel a szerszám kioldókapcsolóját és állítsa le azt az alkalmazást, amelyik a túlterhelést okozza. Ezután húzza meg ismét a kioldókapcsolót, és indítsa újra a szerszámot.

Ha a szerszám nem indul el, az akkumulátor túlhevült. Ilyenkor hagyja kihűlni az akkumulátort, mielőtt ismét meghúzná a kioldókapcsolót.

- Az akkumulátor töltöttsége alacsony:

Az akkumulátor fennmaradó töltöttsége túl alacsony, a szerszámot nem tudja működtetni. Ilyenkor távolítsa el, és töltsse fel az akkumulátort.

Az akkumulátor töltöttségének jelzése

(Csak a "B" végződésű modellszámmal rendelkező akkumulátorok esetén.)

Fig.3

Nyomja meg az akkumulátor ellenőrző gombját a töltöttség jelzéséhez. A jelzőfények néhány másodpercre kigyulladnak.

Töltöttségjelző lámpa			Töltöttség:
Világító lámpa	KI	Villogó lámpa	
■	□	◐	75 - 100 %
■	■	□	50 - 75 %
■	■	□	25 - 50 %
■	□	□	0 - 25 %
◐	□	□	Töltsse fel az akkumulátort.
■	■	□	Előfordulhat, hogy az akkumulátor meghibásodott.

015658

MEGJEGYZÉS:

- Az adott munkafeltételektől és a környezet hőmérsékletétől függően a jelzett töltöttségi szint némileg eltérhet a tényleges töltöttségi szinttől.

A kapcsoló használata

Fig.4

⚠VIGYÁZAT:

- Mielőtt behelyezi az akkumulátort a szerszámba, mindig ellenőrizze, hogy a kioldókapcsoló hibátlanul működik és az "OFF" állásba áll felengedéskor.

Egy reteszelőgomb szolgál annak elkerülésére, hogy a ravaszkapcsolót véletlenül meghúzzák.

A szerszám bekapcsolásához nyomja le a reteszelőgombot és húzza meg a ravaszkapcsolót. Leállításhoz engedje el a ravaszt. A reteszelőgombot bal és jobb oldalról is meg lehet nyomni.

Jelzőlámpa

Fig.5

A szerszám működtetésekor a jelzőfény utal az akkumulátor töltöttségi állapotára.

A jelzőfény akkor is pirosan világít, ha a szerszám túlterhelés alatt van és megáll.

Lásd az alábbi táblázatot a lámpa által jelzett állapotallal és elvégzendő lépésekkel kapcsolatban.

Jelzőlámpa	Állapot	Teendő
A jelzőfény pirosan villog.	Jelzi, hogy itt az idő az akkumulátor cseréjére, mert az akkumulátor töltöttsége lecsökkent.	Minél előbb töltsse fel az akkumulátort.
A jelzőfény piros színnel kezd világítani (1. megjegyzés)	Ez a funkció akkor lép működésbe, amikor az akkumulátor majdnem lemerült. Ekkor a szerszám azonnal leáll.	Töltsse fel az akkumulátort.
A jelzőfény piros színnel kezd világítani (1. megjegyzés)	Túlterhelés miatti automatikus leállás.	Kapcsolja ki a szerszámot.

1. megjegyzés A munkakörnyezet hőmérsékletétől és az akkumulátor állapotától függ, hogy a jelzőfény mikor kezd világítani.

010970

A nyírási magasság beállítása

Fig.6

Az állítókar helyzetének módosítása háromféle fűnyírási magasság (10 mm, 20 mm, 30 mm) beállítását teszi lehetővé.

A beállítás módosításához addig döntse az alapkeret helyzetének állítókarját a gép felületéhez képest fel vagy le, amíg az alapkeret kiemelkedő része bele nem fekszik a gép furatának egyikébe. Ezután engedje el a kart.

ÖSSZESZERELÉS

⚠VIGYÁZAT:

- Minden esetben ellenőrizze, hogy a szerszám ki van kapcsolva és az akkumulátor eltávolításra került mielőtt bármilyen műveletet végez a szerszámon.

A késvédő felszerelése és eltávolítása

⚠VIGYÁZAT:

- A késvédő eltávolítása és felszerelése közben kerülje a vágókéssel való érintkezést. A vágókéssel való érintkezés személyi sérüléshez vezethet.

Fig.7

Fig.8

Csúsztassa a késvédőt a késre egészen addig, amíg a vágókés teljesen el nem tűnik, majd finoman nyomja meg a késvédőt még egyszer a gép irányába.

A késvédő eltávolításához végezze el a fenti felszerelési eljárást fordított sorrendben.

Az alapkeret felszerelése és eltávolítása

⚠VIGYÁZAT:

- Az alapkeret eltávolítása és felszerelése előtt helyezze fel a késvédőt.
- Az alapkeret eltávolításakor és felszerelésekor ügyeljen arra, hogy ujjai ne csípődjenek be a gép és az alapkeret közé.

Fig.9

Az alapkeret eltávolításához fordítsa a gépet fejfel lefelé, majd vegye ki az alapkeret alját rögzítő horonyból.

Fig.10

Az alapkeret felszereléséhez annak váltókarhoz közeli, kiemelkedő részét illessze a furatba a fűnyírási magasságának beállításához. Az alapkeret ilyen módon történő felszerelésekor húzza meg az alapkeret alsó részét, és a többi részét illessze a gépen található vajatba.

A fűnyíró kések eltávolítása és felszerelése

⚠VIGYÁZAT:

- A fűnyíró kések felhelyezése vagy eltávolítása előtt minden esetben ellenőrizze, hogy a szerszám ki van kapcsolva és az akkumulátor eltávolításra került. A szerszám kikapcsolásának és az akkumulátor eltávolításának elmulasztása súlyos sérüléshez vezethet a gép véletlen elindulásakor.
- A nyírókés cseréjekor mindig viseljen kesztyűt, és ne távolítsa el a késvédőt, hogy a kezei és az arca ne érjenek közvetlenül a késhez. Ennek figyelmen kívül hagyása személyi sérüléshez vezethet.

MEGJEGYZÉS:

- Ne törölje le a zsírt a fogaskerékről és a forgattyúról. Ennek figyelmen kívül hagyása a szerszám károsodásához vezet.
- A nyírókések eltávolításának és felszerelésének speciális módjáról tájékozódjon a kiegészítő nyírókések csomagolásának hátoldaláról.

Fig.11

Távolítsa el az alapteretet, és fordítsa a gépet fejjel lefelé.

⚠VIGYÁZAT:

- A gép fejjel lefelé fordítása előtt távolítsa el az alapteretet.

Fig.12



A vágókés eltávolításához tartsa lenyomva a rögzítőkart, majd fordítsa el az alsó burkolatot az óramutató járásával ellentétes irányban addig, amíg a rajta levő  szimbólum egy vonalba nem kerül a rögzítőkar  szimbólumával.

Fig.13

Vegye le az alsó burkolatot, a vágókést és a hajtótárcsát a szerszámról.

Fig.14

A fűnyíró kés felszereléséhez készítse elő a hajtótárcsát, az alsó burkolatot és az új fűnyíró kést.

Fig.15

Vegye le a késvédőt a régi késekről és helyezze fel az újakra, hogy azokat könnyen lehessen kezelni a kések cseréjekor.

Fig.16

A három csap helyzetét úgy állítsa be, hogy merőlegesen egyvonalban álljanak a készülékház bázisvonalához képest.

Fig.17

A forgattyútárcsát úgy tegye a csapokra, hogy a homorú része felfelé nézzen. A forgattyútárcsa kerületét kenje meg vékonyan a vágókésekhez használt gépszírral, vagy a hajtóműházban maradt gépszírral.

Fig.18

Illessze egymáshoz a felső és az alsó kés ovális furatát. A vágókéseket úgy mozgassa, hogy az alaplemezükh furata ezen összeillesztett ovális furatok közepén helyezkedjen el.

Fig.19

Fordítsa a vágókéseket fejjel lefelé, és úgy szerelje be őket, hogy a szerszám csapjai beleilleszkedjenek a kések furatába. Ezután ellenőrizze, hogy a vágókések biztosan ülnek-e a helyükön, és nem ütnek bele az alaplemezbé.

Fig.20



Az alsó burkolatot úgy szerelje vissza, hogy a rajta levő  szimbólum egy vonalba kerüljön a rögzítőkar  szimbólumával.

Fig.21



Nyomja le és fordítsa el az alsó burkolatot az óramutató járásával megegyező irányba addig, amíg a rajta levő  szimbólum egy vonalba nem kerül a rögzítőkar  szimbólumával (ekkor az alsó burkolat teljesen zárva van.).

Fig.22

Ezután ellenőrizze, hogy a rögzítőkar illeszkedik-e az alsó burkolat hornyába.

Távolítsa el a késvédőt és kapcsolja be a szerszámot a megfelelő mozgás ellenőrzéséhez.

MEGJEGYZÉS:

- Ha a vágókések nem működnek megfelelően, a kések és a forgattyú nem illeszkednek rendesen. Végezze el a műveletet az elejétől.

ÜZEMELTETÉS

⚠FIGYELMEZTETÉS:

- Ne nyúljon a késekhez.

⚠VIGYÁZAT:

- Kenje meg a kést a használat előtt és közben óránként egyszer gépolajjal, vagy más hasonló rendeltetésű anyaggal.
- Lehetőleg ne használja a gépet erős napsugárzás esetén. A gép használatakor figyeljen a saját fizikai állapotára.
- Tartsa a szerszámot az egyik kezével. Ne markolja meg a szerszámot az elülső kidomborodó résznél.

Fig.23

A nyírási magasság beállítása után kapcsolja be a gépet, és úgy tartsa, hogy a gépláb a talajon fekdüdjön. Ezután finoman tolja a gépet előre, a lenyírandó területre.

Fig.24

Ívek, kerítések vagy fák mentén való vágásnál tolja végig körülöttük a szerszámot. Ügyeljen arra, hogy a vágókés ne érjen hozzájuk.

Fig.25

Amikor kis fák hajtásait vágja, vegye le az alapkeretet a szerszámról, és apránként végezze a vágást.

A nagy ágakat még azelőtt vágja a megfelelő magasságra a szerszámmal, mielőtt ágvágó ollót kellene használnia.

⚠VIGYÁZAT:

- Gallyak és levelek vágásakor ne próbáljon meg túl sokat vágni egyszerre. Óvatosan járjon el. Vastag ágak elvágását se kísérelje meg.
- Ne hagyja, hogy a vágókések működés közben érintkezzenek a talajjal. A kések kicsorbulhatnak, ami a teljesítmény csökkenését eredményezheti.
- Ne vágjon nedves fűvet vagy kis fák ágait.

KARBANTARTÁS

⚠VIGYÁZAT:

- Minden esetben ellenőrizze, hogy a szerszám ki van kapcsolva és az akkumulátor eltávolításra került mielőtt átvizsgálja a szerszámot vagy annak karbantartását végzi.

A szerszám tisztítása

Tisztítsa meg a szerszámot úgy, hogy letörli a port egy száraz, vagy szappanos vízbe mártott rongydarabbal.

⚠VIGYÁZAT:

- Soha ne használjon gázolajt, benzint, hígítót, alkoholt vagy hasonló anyagokat. Ezek elszíneződést, alakvesztést vagy repedést okozhatnak.

Vágókés karbantartása

Fig.26

Fig.27

A használat után egy drótkéfével távolítsa el a port a kés mindkét oldaláról, törölje le egy rongydarabbal, majd kenje meg megfelelő mennyiségű alacsony viszkozitású olajjal, mint például gépolajjal stb. és aeroszolos kenőolajjal.

⚠VIGYÁZAT:

- Ne mossa a késeket vízben. Ennek figyelmen kívül hagyása a szerszám károsodásához vezet.
- A szennyeződés és a rozsda a kés túlzott súrlódását eredményezi, és lerövidíti az akkumulátor egy töltéssel való üzemidejét.

A használat után

- A szerszám külső részét szappanos vízbe mártott puha ronggyal törölje át. Sohase használjon benzint vagy hígítót.
- Ne tárolja a szerszámot illó anyagok közelében.

A termék BIZTONSÁGÁNAK és MEGBÍZHATÓSÁGÁNAK fenntartása érdekében a javításokat és más karbantartásokat vagy beállításokat a DOLMAR hivatalos szervizközpontjában kell elvégezni, kizárólag DOLMAR cserealkatrészek használatával.

OPCIONÁLIS KIEGÉSZÍTŐK

⚠VIGYÁZAT:

- Ezen kiegészítők és tartozékok használata javasolt a Dolmar szerszámmal a kézikönyvben megadott módon. Bármilyen más kiegészítő vagy tartozék használata a személyi sérülés kockázatával jár. A kiegészítőt vagy tartozékot csak a rendeltetése szerint használja.

Ha segítségre vagy további részletekre van szüksége a tartozékokkal kapcsolatban, akkor kérjen segítséget a helyi Dolmar szervizközponttól.

- Fűnyíró kés egység
- Fűnyíró kés védőburkolata
- Tartókeret
- Eredeti Makita/Dolmar akkumulátor és töltő
- Fogantyúhosszabbító toldat

Vezeték nélküli sövényvágóval való használatához

A szerszám sövényvágóként alkalmazható a sövényvágó késsel (külön rendelhető tartozék) és az alternáló cserekeszlettel (külön rendelhető tartozék).

A szerszám sövényvágóként való használatához cserélje le a fűnyíró késeket a sövényvágó késekre.

A fűnyíró kések eltávolítását „A fűnyíró kések eltávolítása és felszerelése” című fent említett fejezet ismerteti. A sövényvágó kések felszerelését lásd alább, „A sövényvágó kések felszerelése és eltávolítása” című fejezetben.

- Sövényvágó kés egység (sövényvágóhoz)
- Az alternáló cserekeszlet az alábbi két tartozékból áll
- Sövényvágó állópenge (sövényvágóhoz)
- Tárolótok (a kés alsó részéhez)

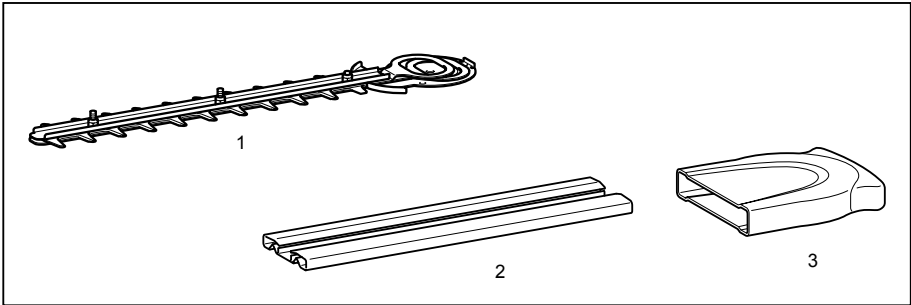

1. Sövényvágó kés
2. Sövényvágó kés védőburkolata
3. Tárolótok

011044

- Forgácsterelő lap sövényvágáshoz (sövényvágóhoz)

MEGJEGYZÉS:

- A listán felsorolt néhány kiegészítő megtalálható az eszköz csomagolásában standard kiegészítőként. Ezek országonként eltérőek lehetnek.

A sövényvágó kések felszerelése és eltávolítása

⚠VIGYÁZAT:

- A vágókések fel- vagy leszerelése előtt minden esetben ellenőrizze, hogy a szerszám ki van-e kapcsolva és az akkumulátort kiszedte-e a gépből.
- A vágókések cseréjekor mindig viseljen kesztyűt, és ne távolítsa el a késvédőt, hogy a kezei és az arca ne érjenek közvetlenül a késhez. Ennek figyelmen kívül hagyása személyi sérüléshez vezethet.

MEGJEGYZÉS:

- Ne törölje le a zsírt a fogaskerékről és a forgattyúról. Ennek figyelmen kívül hagyása a szerszám károsodásához vezet.
- A nyírókések eltávolításának és felszerelésének speciális módjáról tájékozódjon a kiegészítő nyírókések csomagolásának hátoldaláról.

A vágókések felszerelése

Fig.28

Készítse elő a hajtótárcsát, az alsó burkolatot és az új vágókéseket.

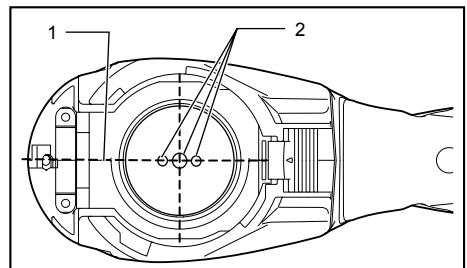

1. Beállító alapvonal a készülékházon
2. Csapszegek

010905

A három csap helyzetét úgy állítsa be, hogy egy egyenesbe essenek a készülékház bázisvonalával.

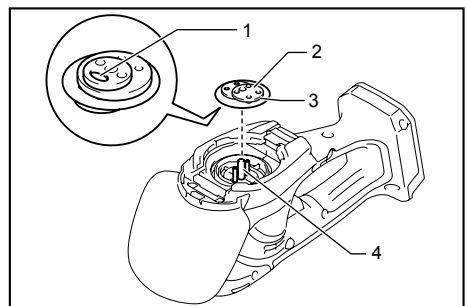

1. Hajtótárcsa súllyesztéke
2. Forgattyú
3. Zsírozza meg
4. Csapszegek

015776

A forgattyútárcsát úgy tegye a csapokra, hogy a homorú része lefelé nézzen. A forgattyútárcsa kerületét kenje meg vékonyan a vágókésekhez használt gépszírral, vagy a hajtóműházban maradt gépszírral.

Fig.29

Illesse egymáshoz a felső és az alsó kés ovális furatát. A vágókéseket úgy mozgassa, hogy az alaplemezüik furata ezen összeillesztett ovális furatok közepén helyezkedjen el.

Fig.30

Vegye le a késvédőt a régi késekről és helyezze fel az újakra, hogy azokat könnyen lehessen kezelni a kések cseréjekor.

Fig.31

Fordítsa a vágókéseket fejfel lefele, és úgy szerelje be őket, hogy a gép csapja beleilleszkedjen a kések furatába. Illesse a vágókések alaplemezének hajlított részét a gép házának hornyába. Ezután ellenőrizze, hogy a vágókések alaplemeze a helyén van-e.

Fig.32

Egy érmével szorosan húzza meg a két csavart.

Fig.33

Az alsó burkolatot úgy szerelje vissza, hogy a rajta levő ♠ szimbólum egy vonalba kerüljön a rögzítőkar Δ szimbólumával.

Fig.34

Nyomja le és fordítsa el az alsó burkolatot az óramutató járásával megegyező irányba addig, amíg a rajta levő ♠ szimbólum egy vonalba nem kerül a rögzítőkar Δ szimbólumával (ekkor az alsó burkolat teljesen zárva van).

Fig.35

Ezután ellenőrizze, hogy a rögzítőkar illeszkedik-e az alsó burkolat hornyába.

\triangle VIGYÁZAT:

- Tilos a gépet az alsó burkolat felszerelése nélkül használni.

Távolítsa el a késvédőt és kapcsolja be a szerszámot a megfelelő mozgás ellenőrzéséhez.

MEGJEGYZÉS:

- Ha a vágókések nem működnek megfelelően, a kések és a forgattyú nem illeszkednek rendesen. Végezze el a műveletet az elejétől.

A sövényvágó kések eltávolítása

Fig.36

\triangle VIGYÁZAT:

- A sövényvágó késeinek eltávolítása és felszerelése előtt tegye fel a késvédőt.

Fordítsa a hátára a gépet.

Fig.37

A vágókések eltávolításához tartsa lenyomva a rögzítőkart, majd fordítsa el az alsó burkolatot az óramutató járásával ellentétes irányban addig, amíg a rajta levő ♠ szimbólum egy vonalba nem kerül a rögzítőkar Δ szimbólumával.

Fig.38

Vegye le az alsó burkolatot a szerszámról.

Fig.39

Egy érmével lazítsa meg a két csavart, majd távolítsa el a vágókéseket.

MEGJEGYZÉS:

- A csavarokat ne vegye ki. A kések a csavarok fellazítása után eltávolíthatók.

Fig.40

Szerelje le a hajtótárcsát a vágókésekről.

MEGJEGYZÉS:

- A hajtótárcsa a gépen maradhat.

Fig.41

MEGJEGYZÉS:

- Alternáló üzemmódban a leszerelt fűnyíró kést meg kell élezni a késtartó tokban, és el kell rakni.

ÜZEMELTETÉS

A szerszám használata előtt tekintse át a Fontos biztonsági utasításokat.

\triangle VIGYÁZAT:

- Ügyeljen rá, nehogy véletlenül hozzáérjen egy fémkerítéshez vagy más kemény tárgyhoz a nyírás közben. A kés eltörik, és komoly sérülést okozhat.
- Ügyeljen arra is, hogy a vágókés ne érjen a talajhoz.
- A sövényvágóval az átnyúlás, különösen egy létráról, különösen veszélyes. Ne dolgozzon semmilyen billegő vagy nem stabil helyről.

Fig.42

Ne próbáljon 10 mm-nél nagyobb átmérőjűágakat ezzel a vágóval. Ezeket előbb a nyíróval a sövényvágási szintre kell vágni.

\triangle VIGYÁZAT:

- Ne vágjon kiszáradt fákat, vagy más kemény tárgyakat. Ennek figyelmen kívül hagyása a szerszám károsodásához vezet.
- A sövényvágó késsel ne vágjon fűvet vagy gyomot. A sövényvágó kése beleakadhat a fűbe vagy gomba.

Fig.43

Egyik kezével tartsa a sövényvágót, nyomja meg a reteszelő gombot, húzza meg a ravaszkapcsolót, majd vágáskor mozgassa a gépet a teste előtt.

Fig.44

Alapvető műveletként döntse meg a késeket a nyírás irányában és mozgassa azt nyugodt, lassú tempóban, 3 - 4 másodpercet számítva egy méterre.

Fig.45

A sövény tetejének egyenes vágásakor segít, ha egy kötelet feszít ki a kívánt magasságban és ezt referenciavonalnak használva ennek mentén végzi a nyírást.

Fig.46

A forgácstálca (opcionális kiegészítő) felszerelése a sövény egyenes vágásakor segít megelőzni a levágott levelek elszóródását.

Fig.47

A sövény oldalának egyenletes vágásakor segít, ha alulról felfelé halad a vágással.

Fig.48

Puszpáng vagy rododendron nyírásakor alulról felfelé haladva szép megjelenés és jó minőségű munka érhető el.

A forgácstálca (opcionális kiegészítő) felhelyezése és eltávolítása**⚠VIGYÁZAT:**

- A nyesedékterelő lap felhelyezése vagy eltávolítása előtt minden esetben ellenőrizze, hogy a szerszám ki van kapcsolva, és az akkumulátor eltávolításra került.

MEGJEGYZÉS:

- A forgácstálca felszerelésekor mindig viseljen kesztyűt, hogy a kezei és az arca ne érjenek közvetlenül a késhez. Ennek figyelmen kívül hagyása személyi sérüléshez vezethet.
- A nyesedékterelő lap felhelyezésekor ügyeljen arra, hogy ne érjen a vágókésekhez.
- A forgácstálca összegyűjti a levágott leveleket csökkenti a szétszóródó levelek mennyiségét. Ez a szerszám mindkét oldalára felszerelhető.

Fig.49

A nyesedékterelő lapot úgy helyezze a vágókésekre, hogy hasítékai átfedjenek a vágókéseken található csavarokkal, majd rögzítse a két anyával.

A nyesedékterelő lap eltávolításához lazítsa fel és vegye le a két rögzítő anyát, majd vegye ki a nyesedékterelő lapot.

Tárolás**Fig.50**

A gép alján található akasztónyílás jól használható a szerszám falból kiálló szögre vagy csavarra való felakasztásához.

Helyezze fel a késvédőt a nyírókésekre úgy, hogy a kések ne látsszanak. A szerszámot olyan helyen tárolja, ahol gyerekek nem érhetik el.

A szerszámot olyan helyen tárolja, amely nincs kitéve víznek vagy esőnek.

SLOVENSKÝ (Pôvodné pokyny)

Vysvetlenie všeobecného zobrazenia

1-1. Červený indikátor	14-3. Strižné čepele	32-1. Skrutky
1-2. Tlačidlo	15-1. Kryt čepele	33-1. Závorníková páka
1-3. Kazeta akumulátora	15-2. Strižné čepele	33-2. Spodný kryt
2-1. Označenie hviezdíčkou	16-1. Základná čiara pre zarovnanie na skríni náradia	35-1. Drážka v spodnom kryte
3-1. Indikatory	16-2. Kolíky	35-2. Závorníková páka
3-2. Tlačidlo CHECK	17-1. Časť kľuky s preliačinou	36-1. Kryt čepele
4-1. Tlačidlo odomknutia	17-2. Kľuka	37-1. Závorníková páka
4-2. Spúšť	17-3. Naneste mazivo	37-2. Spodný kryt
5-1. Kontrolka	17-4. Kolíky	37-3. Tlak
6-1. Meniaca páka	18-1. Základová doska	37-4. Otočiť
6-2. Výčnelok na spodnom ráme	18-2. Otvor na spodnej platni strižných čepeľí	38-1. Spodný kryt
6-3. Spodný rám	18-3. Oválne otvory ktoré sa prekrývajú	39-1. Skrutky
7-1. Strižné čepele	20-1. Spodný kryt	40-1. Kľuka
7-2. Kryt čepele	20-2. Závorníková páka	40-2. Strižné čepele
7-3. Rám čepele	22-1. Drážka v spodnom kryte	41-1. Kryt čepele na strihanie trávy
9-1. Drážka	22-2. Závorníková páka	41-2. Čepeľ na strihanie trávy
9-2. Spodný rám	26-1. Kečka	41-3. Puzdro na uloženie
10-1. Meniaca páka	27-1. Olej na strojné zariadenia	44-1. Smer strihania
10-2. Výčnelok na spodnom ráme	28-1. Kľuka	44-2. Čepele nakloňte
10-3. Spodný rám	28-2. Spodný kryt	44-3. Plocha živého plota, ktorú budete strihať
11-1. Kryt čepele	28-3. Strižné čepele	45-1. Šnúra
12-1. Závorníková páka	29-1. Základová doska	49-1. Upínacie matice
12-2. Spodný kryt	29-2. Oválne otvory ktoré sa prekrývajú	49-2. Lapač odrezkov
12-3. Tlak	29-3. Otvor na spodnej platni strižných čepeľí	49-3. Skrutky na strižných čepeľiach
12-4. Otočiť	30-1. Kryt čepele	49-4. Pred nainštalovaním lapača triesok je nutné vždy nainštalovať kryt čepele
13-1. Spodný kryt	31-1. Ohnutá časť spodnej platne strižných čepeľí	50-1. Otvor na zavesenie
13-2. Rezná čepeľ		
13-3. Kľuka		
14-1. Kľuka		
14-2. Spodný kryt		

TECHNICKÉ ÚDAJE

Model	AX-1821H	
Účinná šírka rezu	160 mm	
Rázy za minútu (min ⁻¹)	1250	
Menovité napätie	Jednosmerný prúd 18 V	
Kazeta akumulátora	AP-181 / AP-1815 / BL1815N / BL1820 / BL1820B	AP-183 / BL1830 / BL1830B / BL1840 / BL1840B / BL1850 / BL1850B / BL1860B
Rozmery (D x Š x V)	337 mm x 176 mm x 130 mm	353 mm x 176 mm x 130 mm
Hmotnosť netto	1,4 kg	1,6 kg
Nabíjačka akumulátora	LG-184 / DC18RC	
(Voliteľné príslušenstvo) Dĺžka čepele pre voliteľné čepele na strihanie živých plotov	200 mm	

- Vzhľadom k neustálemu výskumu a vývoju tu uvedené technické údaje podliehajú zmenám bez upozornenia.
- Technické špecifikácie a typ akumulátora sa môžu v rámci jednotlivých krajín líšiť.
- Hmotnosť s akumulátorom podľa postupu EPTA 01/2003

Symbols

Nižšie sú uvedené symboly, s ktorými sa môžete pri použití nástroja stretnúť. Je dôležité, aby ste skôr, než s ním začnete pracovať, pochopili ich význam.



- Venujte veľkú pozornosť a dávajte pozor.



- Prečítajte si návod na obsluhu.



- Nebezpečenstvo; dávajte pozor na odhodené predmety.



- Zabráňte prístupu okolostojacich.



- Po vypnutí motora sa rezné príslušenstvo bude aj naďalej otáčať.



- Nevystavujte účinkom vlhkosti.



- Len pre štáty EÚ
Nevyhadzujte elektrické zariadenia alebo batériu do komunálneho odpadu! Podľa európskej smernice o nakladaní s použitými elektrickými a elektronickými zariadeniami a smernice o batériách a akumulátoroch a odpadových batériách a akumulátoroch a ich implementovaní, ako aj podľa zodpovedajúcich ustanovení právnych predpisov jednotlivých krajín, je nutné elektrické zariadenia a batérie po skončení ich životnosti triediť a odovzdať na zberné miesto vykonávajúce environmentálne kompatibilné recyklovanie.

ENE015-1

Určené použitie

Toto náradie je určené na sekanie okrajov trávnikov alebo strihanie výhonkov.

ENG905-1

Hluk

Typická hladina akustického tlaku pri záťaži A určená podľa IEC60335:

Hladina akustického tlaku (L_{pA}): 78 dB (A)

Odchýlka (K): 2,5 dB (A)

Úroveň hluku pri práci môže prekročiť 80 dB (A).

Používajte chrániče sluchu

ENG900-1

Vibrácie

Celková hodnota vibrácií (trojosový vektorový súčet) určená podľa normy IEC60335:

Emisie vibrácií (a_h): 2,5 m/s² alebo menej

Odchýlka (K): 1,5 m/s²

ENG901-1

- Deklarovaná hodnota emisií vibrácií bola meraná podľa štandardnej skúšobnej metódy a môže sa použiť na porovnanie jedného náradia s druhým.

- Deklarovaná hodnota emisií vibrácií sa môže použiť aj na predbežné posúdenie vystavenia ich účinkom.

⚠VAROVANIE:

- Emisie vibrácií počas skutočného používania elektrického náradia sa môžu odlišovať od deklarovanej hodnoty emisií vibrácií, a to v závislosti na spôsoboch používania náradia.
- Nezabudnite označiť bezpečnostné opatrenia s cieľom chrániť obsluhu, a to tie, ktoré sa zakladajú na odhade vystavenia účinkom v rámci reálnych podmienok používania (berúc do úvahy všetky súčasti prevádzkového cyklu, ako sú doby, kedy je náradie vypnuté a kedy beží bez zaťaženia, ako dodatok k dobe zapnutia).

Strihanie živého plotu s voliteľnými čepeľami na strihanie živých plotov

ENG905-1

Hluk

Typická hladina akustického tlaku pri záťaži A určená podľa EN60745:

Hladina akustického tlaku (L_{pA}): 74 dB (A)

Odchýlka (K): 2,5 dB (A)

Úroveň hluku pri práci môže prekročiť 80 dB (A).

Používajte chrániče sluchu

ENG900-1

Vibrácie

Celková hodnota vibrácií (trojosový vektorový súčet) určená podľa normy EN60745:

Emisie vibrácií (a_h): 2,5 m/s² alebo menej

Odchýlka (K): 1,5 m/s²

ENG901-1

- Deklarovaná hodnota emisií vibrácií bola meraná podľa štandardnej skúšobnej metódy a môže sa použiť na porovnanie jedného náradia s druhým.
- Deklarovaná hodnota emisií vibrácií sa môže použiť aj na predbežné posúdenie vystavenia ich účinkom.

⚠VAROVANIE:

- Emisie vibrácií počas skutočného používania elektrického náradia sa môžu odlišovať od deklarovanej hodnoty emisií vibrácií, a to v závislosti na spôsoboch používania náradia.
- Nezabudnite označiť bezpečnostné opatrenia s cieľom chrániť obsluhu, a to tie, ktoré sa zakladajú na odhade vystavenia účinkom v rámci reálnych podmienok používania (berúc do úvahy všetky súčasti prevádzkového cyklu, ako sú doby, kedy je náradie vypnuté a kedy beží bez zaťaženia, ako dodatok k dobe zapnutia).

Len pre európske krajiny**Vyhlasenie o zhode so smernicami
Európskeho spoločenstva****Spoločnosť Makita vyhlasuje, že nasledovné strojné
zariadenie(a):**

Označenie zariadenia:

Akumulátorové nožnice na tráv

Číslo modelu / Typ: AX-1821H

**Je v zhode s nasledujúcimi európskymi
smernicami:**

2006/42/EC

Sú vyrobené podľa nasledovných noriem a
štandardizovaných dokumentov:

EN60745, EN60335

Technická dokumentácia podľa smernice 2006/42/ES je
k dispozícii na adrese:

Makita, Jan-Baptist Vinkstraat 2, 3070, Belgicko

30.9.2015



000331

Yasushi Fukaya

Riaditeľ

Makita, Jan-Baptist Vinkstraat 2, 3070, Belgicko

ENH021-8

Len pre európske krajiny**Vyhlasenie o zhode so smernicami
Európskeho spoločenstva****Spoločnosť Makita vyhlasuje, že nasledovné strojné
zariadenie(a):**

Označenie zariadenia:

Akumulátorové nožnice na živé ploty

Číslo modelu / Typ: AX-1821H

Technické špecifikácie: pozrite si tabuľku
„TECHNICKÉ ÚDAJE“.**Je v zhode s nasledujúcimi európskymi
smernicami:**

2000/14/ES, 2006/42/ES

Sú vyrobené podľa nasledovných noriem a
štandardizovaných dokumentov:

EN60745

Technická dokumentácia podľa smernice 2006/42/ES je
k dispozícii na adrese:

Makita, Jan-Baptist Vinkstraat 2, 3070, Belgicko

Postup posúdenia zhody požadovaný smernicou
2000/14/ES bol vykonaný podľa prílohy V.

Meraná hladina akustického výkonu: 82 dB (A)

Garantovaná hladina akustického výkonu: 84 dB (A)



000331

Yasushi Fukaya

Riaditeľ

Makita, Jan-Baptist Vinkstraat 2, 3070, Belgicko

GEB070-4

**BEZPEČNOSTNÉ VÝSTRAHY
PRE AKUMULÁTOROVÉ
NOŽNICE NA TRÁVU****⚠ VÝSTRAHA! JE DÔLEŽITÉ, aby ste si PRED
POUŽITÍM DÔKLADNE PREČÍTALI si všetky
výstrahy a pokyny.** Nedodržovanie výstrah a pokynov
môže mať za následok zasiahnutie elektrickým prúdom,
požiar a/alebo vážne zranenie.**Všetky pokyny a inštrukcie si
odložte pre prípad potreby v
budúcnosti.****Všeobecné pokyny**

1. Pre zaistenie správnej prevádzky si musí používateľ prečítať tento návod na obsluhu, aby sa oboznámil s manipuláciou so zariadením. Nedostatočne informovaní používatelia pri nesprávnej manipulácii vystavujú nebezpečenstvu seba aj ostatných.
2. Nikdy nedovoľte strojné zariadenie používať deťom, osobám so zníženými fyzickými, zmyslovými alebo duševnými schopnosťami alebo nedostatočnými skúsenosťami a znalosťami alebo osobám, ktoré nie sú oboznámené s pokynmi na používanie strojného zariadenia; miestne nariadenia môžu obmedzovať vek obsluhy.
3. Zariadenie používajte s maximálnou opatrnosťou a pozornosťou.
4. So zariadením pracujte, len ak ste v dobrom fyzickom stave. Všetky úkony vykonávajte pokojne a opatrne. Používajte bežný úsudok a uvedomte si, že obsluha alebo používateľ sú zodpovední za nehody alebo nebezpečenstvá spôsobené ostatným ľuďom, alebo za škody na ich majetku.
5. Nikdy so strojným zariadením nepracujte, pokiaľ stojia v blízkosti osoby, hlavne deti, alebo zvieratá.
6. Zariadenie nikdy nepoužívajte po požití alkoholu alebo liekov, alebo pokiaľ sa cítite unavení alebo chorí.
7. Motor je nutné okamžite vypnúť v prípade, ak zariadenie preukazuje akýkoľvek problém alebo nie bežný príznak.
8. Zariadenie vypnite a vyberte z neho kazetu akumulátora, a to počas svojho odpočinku a pokiaľ nechávate zariadenie bez dozoru a umiestnite ho na bezpečnom mieste s cieľom

zabrániť ohrozeniu ostatných alebo zabrániť poškodeniu zariadenia.

9. Zariadenie nepreťažujte. Pri hodnotách, na ktoré bolo navrhnuté bude vykonávať svoju činnosť lepšie a s menšou pravdepodobnosťou vzniku rizika alebo poranení.
10. Nadmerne sa nenakláňajte. Vždy stojte pevne a udržujte rovnováhu.
11. Vyhnite sa používaniu strojného zariadenia počas zlých poveternostných podmienok, hlavne ak existuje riziko výskytu bleskov.

Osobné ochranné pomôcky

1. Správne sa oblečte. Používaný odev by mal byť funkčný a vhodný, t.j. mal by byť utiahnutý, avšak nemal by spôsobovať blokovanie pohybu. Nenoste šperky ani odev, ktorý by sa mohol zachytiť. Ak máte dlhé vlasy, noste ochrannú pokrývku vlasov.
2. Pri práci so strojným zariadením používajte ochranu zraku a pevnú obuv.
3. Počas prevádzkovania strojného zariadenia vždy používajte pevnú obuv a dlhé nohavice.

Elektrická bezpečnosť a bezpečnosť pri používaní akumulátora

1. Vyhnite sa nebezpečným prostrediam. Zariadenie nepoužívajte vo vlhkých a mokrých prostrediach ani ho nevystavujte účinkom dažďa. Ak do náradia vnikne voda, zvýši sa tým riziko zasiahnutia elektrickým prúdom.
2. Nabíjajte iba nabíjačkou určenou výrobcom. Nabíjačka vhodná pre jeden typ akumulátora môže pri inom type akumulátora spôsobiť riziko vzniku požiaru.
3. Elektrické náradie používajte iba s príslušným typom akumulátora. Použitie iného typu akumulátora môže spôsobiť riziko vzniku požiaru a úrazu.
4. Keď sa akumulátor práve nepoužíva, skladujte ho mimo iných kovových predmetov ako sponky, mince, kľúče, klince, skrutky alebo iné malé kovové predmety, ktoré by mohli kontakty akumulátora skratovať. Skratovanie kontaktov akumulátora môže spôsobiť popálenie alebo požiar.
5. Za nevhodných podmienok, kedy by z akumulátora vytekala kvapalina, zabráňte kontaktu s ňou. Pri náhodnom kontakte opláchnite vodou. Ak kvapalina zasiahne oči, vyhľadajte lekársku pomoc. Kvapalina, ktorá vytekla z akumulátora môže spôsobiť podráždenie alebo popálenie.
6. Akumulátor(y) nezneškodňujte vhadením do ohňa. Článok môže vybuchnúť. Informácie o možných zvláštnych predpisoch ohľadne zneškodnenia nájdete v miestnych zákonoch.
7. Akumulátor(y) neotvárajte ani neznehodnocujte. Uvoľnený elektrolyt je leptavý a môže spôsobiť poškodenie zraku alebo pokožky. V prípade prehltnutia môže byť jedovatý.

Spustenie zariadenia

1. Presvedčte sa, že v blízkosti sa nenachádzajú deti ani iné osoby a taktiež dávajte pozor na zvieratá vyskytnuvšie sa na mieste výkonu práce. V opačnom prípade prestaňte zariadenie používať.
2. Pred použitím vždy skontrolujte, že zariadenie je pre prevádzku bezpečné. Skontrolujte bezpečnosť rezného náradia a chrániča, ako aj jednoduchú a správnu činnosť vypínača/páčky. Zabezpečte, aby boli rukoväte čisté a suché a skontrolujte funkciu zapnutia/vypnutia.
3. Pred ďalším používaním zariadenia skontrolujte poškodené súčasti. Chránič alebo ďalšie súčasti, ktoré sú poškodené je potrebné dôkladne skontrolovať, aby sa určilo, či budú fungovať správne a či budú vykonávať určenú funkciu. Skontrolujte zarovnanie pohyblivých dielov, viaznutie pohyblivých dielov, zlozenie dielov, namontovanie a všetky ostatné podmienky, ktoré by mohli ovplyvniť prevádzku. Chránič alebo iné poškodené diely treba správne opraviť alebo vymeniť v autorizovanom servisnom stredisku, pokiaľ nie je v tomto návode uvedené inak.
4. Motor zapínajte jedine v prípade, pokiaľ máte ruky a nohy v dostatočnej vzdialenosti od rezného náradia.
5. Pred spustením sa presvedčte, že sa rezné náradie nedotýka žiadnych predmetov.

Spôsob prevádzky

1. Zariadenie používajte len za dobrého svetla a viditeľnosti. Počas zimnej sezóny dávajte pozor na kizké alebo mokré plochy, ľad a sneh (riziko pošmyknutia). Na svahoch vždy zaujmite bezpečný postoj a kráčajte, nebežte.
2. Dávajte pozor na poranenie nôh a rúk spôsobené rezným náradím.
3. Zariadenie nikdy nespúšťajte stojac na rebríku.
4. Nikdy nelezte na stromy s cieľom vykonať činnosť rezu.
5. Nikdy nepracujte na nestabilnom povrchu.
6. Z pracovného dosahu odstráňte piesok, kamene, klince atď. Cudzorodé súčasti môžu poškodiť rezné náradie a môžu spôsobiť riziko spätného nárazu.
7. Pokiaľ rezné náradie narazí na kameň alebo iný tvrdý predmet, okamžite vypnite motor a rezné náradie skontrolujte.
8. V pravidelných krátkych intervaloch kontrolujte rezné náradie z pohľadu poškodenia (zistenie vlasových trhlín pomocou zvukového testu poklepaním).
9. Pred vykonávaním strihania musí rezné náradie dosiahnuť plné prevádzkové otáčky.
10. Rezné náradie musí byť namontované pri súčasnom namontovaní patričného chrániča. Nikdy nespúšťajte zariadenie, ktoré má poškodené chrániče ani zariadenie bez nasadených chráničov!
11. Všetky ochranné zariadenia a chrániče dodávané so zariadením sa musia počas prevádzky používať.
12. Vždy zo zariadenia vyberte kazetu akumulátora:
 - pokiaľ ponechávate zariadenie bez dozoru;
 - pred vyčistením zablokovaním;

- pred kontrolou, čistením alebo prácou so zariadením;
 - po narazení na cudzí predmet;
 - vždy, keď začne zariadenie neštandardne vibrovať.
13. Vždy zabezpečte, aby boli vetracie otvory čisté a bez úlomkov.
14. Po vypnutí motora sa rezná príslušenstvo bude aj naďalej otáčať.

Rezné náradie

1. Na vykonávanú prácu používajte jedine správne rezné náradie.

Pokyny ohľadne údržby

1. Stav zariadenia, a to hlavne rezného náradia a ochranných zariadení sa musí pred začatím práce skontrolovať.
2. Pred vykonávaním činnosti údržby, výmeny rezného náradia alebo čistenia zariadenia alebo rezného náradia vypnite motor a vyberte kazetu akumulátora.
3. Skontrolujte uvoľnené upínacie prvky a poškodené súčasti, ako sú napríklad praskliny na reznom príslušenstve.
4. Pri mazaní a výmene príslušenstva sa riadte príslušnými pokynmi.
5. Pokiaľ zariadenie nepoužívate, uskladnite ho vnútri na suchom a vysokom, alebo uzamknutom mieste, mimo dosahu detí. Pred uskladnením zariadenie očistite a vykonajte údržbu.
6. Používajte jedine náhradné diely a príslušenstvo, ktoré odporúča výrobca.
7. Zariadenie pravidelne kontrolujte a udržiavajte, a to hlavne pred/po použití. Zariadenie nechajte opravovať jedine v autorizovanom servisnom stredisku.
8. Rukoväte udržiavajte suché, čisté, bez znečistenia olejom alebo mazivom.

USCHOVAJTE PRE MOŽNÚ POTREBU V BUDÚCNOSTI

⚠VAROVANIE:

NIKDY nepripustíte, aby pohodie a dobrá znalosť výrobku (získané opakovaným používaním) nahradili presné dodržiavanie bezpečnostných pravidiel pre náradie. **NESPRÁVNE POUŽÍVANIE alebo nedodržiavanie bezpečnostných pokynov uvedených v tomto návode na obsluhu môže spôsobiť vážne poranenia osôb.**

GEA010-1

Všeobecné bezpečnostné predpisy pre elektronáradie

⚠ **UPOZORNENIE** Prečítajte si všetky upozornenia a inštrukcie. Nedodržiavanie pokynov a inštrukcií môže mať za následok úraz elektrickým prúdom, požiar alebo vážne zranenie.

Všetky pokyny a inštrukcie si odložte pre prípad potreby v budúcnosti.

BEZPEČNOSTNÉ VÝSTRAHY PRE NOŽNICE NA ŽIVÝ PLOT

1. **Zabráňte tomu, aby sa ktorákoľvek časť tela dostala do dosahu reznej čepele. Počas doby, kedy sa čepele pohybujú, neodstraňujte odrezaný materiál ani materiál, ktorý budete odrezávať nedržte. Počas čistenia zaseknutého materiálu náradie vypnite.** Chvíľa nepozornosti počas obsluhy nožnice na živé ploty môže mať za následok vážne osobné poranenie.
2. **Nožnice na živé ploty prenášajte držiac ich za rukoväť a pri zastavenej reznej čepeľi. Počas prepravy alebo uskladnenia nožnice na živé ploty vždy nasadte kryt rezného zariadenia.** Správna manipulácia s nožnicami na živé ploty zníži riziko možných osobných poranení zapríčinených reznými čepeľami.
3. **Elektrické náradie pri práci držte len za izolované úchopné povrchy, lebo rezná čepeľ sa môže dostať do kontaktu so skrytými vodičmi.** Rezná čepeľ, ktoré sa dostanú do kontaktu so „živým“ vodičom môžu spôsobiť vystavenie kovových častí elektrického náradia „živému“ prúdu a spôsobiť tak obsluhu zasiahnutie elektrickým prúdom.
4. Nožnice na živé ploty nepoužívajte počas dažďa alebo v rámci veľmi mokrych podmienok. Elektrický motor nie je vodotesný.
5. Neskúseným užívateľom by mal používanie nožnice na živé ploty ukázať skúsený užívateľ nožnice na živé ploty.
6. Nožnice na živé ploty nesmú používať deti a mladiství do veku 18 rokov. Osoby staršie ako 16 rokov môžu toto obmedzenie obísť, ak podstúpia zaškolenie pod dohľadom odborníka.
7. S nožnicami na živé ploty pracujte len ak ste v dobrom fyzickom stave. Ak ste unavení, vaša pozornosť bude znížená. Zvlášť opatrni buďte na konci pracovného času. Všetky úkony vykonávajte pokojne a dôkladne. Užívateľ je zodpovedný za škody spôsobené tretím stranám.
8. Nikdy nožnice na živé ploty nepoužívajte pod vplyvom alkoholu, drog alebo liekov.
9. Pracovné rukavice z hrubej kože predstavujú základné vybavenie pre nožnice na živý plot a pri práci s nimi je nutné tieto ochranné pomôcky vždy používať. Vždy používajte hrubé topánky s podrážkou zabraňujúcou pošmyknutiu.
10. Pred začatím práce skontrolujte, že nožnice na živé ploty sú v dobrom a bezpečnom prevádzkovom stave. Chrániče nasadte správnym spôsobom. Nožnice na živé ploty sa nesmú používať pokiaľ nie sú úplne zmontované.
11. Pred začatím prevádzky zaujmite bezpečný postoj.
12. Počas používania náradie držte pevne.
13. Nepoužívajte náradie zbytočne bez záťaž.
14. Ak rezná lišta prišla do styku s oplotením alebo iných tvrdým predmetom, okamžite vypnite motor

a vyberte akumulátor. Reznú lištu skontrolujte z pohľadu poškodenia; v prípade poškodenia nechajte okamžite opraviť.

15. Pred kontrolou reznej lišty, vykonávaním opravy chyby, alebo v prípade odstraňovania materiálu zachyteného v nožniciach vždy nožnice vypnite a vyberte akumulátor.
16. Pred vykonávaním akejkoľvek údržby nožnice vypnite a vyberte z nich akumulátor.
17. Počas prenášania nožnic na živé ploty na iné miesto, vrátane prenášania počas vykonávania práce vždy vyberte akumulátor a na reznú čepeľ nasadte kryt čepele. Nikdy neprenášajte ani neprevádzajte nožnice so spusteným rezným náradím. Rezné náradie nikdy nechytajte rukami.
18. Po použití a pred dlhodobým uskladnením nožnic na živé ploty vyčistite nožnice na živé ploty, a to hlavne ich reznú časť. Reznú lištu zľahka naolejujte a nasadte kryt. Kryt dodávaný s jednotkou je možné zavesiť na na stenu, čím dosiahnete bezpečné a praktické uloženie nožnic na živé ploty.
19. Nožnice na živé ploty uskladňujte s nasadeným krytom v suchej miestnosti. Uskladňujte mimo dosahu detí. Nožnice nikdy neuskladňujte vonku.

TIETO POKYNY USCHOVAJTE.

⚠VAROVANIE:

NIKDY nepripustíte, aby pohodlie a dobrá znalosť výrobku (získané opakovaným používaním) nahradili presné dodržiavanie bezpečnostných pravidiel pre náradie. NESPRÁVNE POUŽÍVANIE alebo nedodržiavanie bezpečnostných pokynov uvedených v tomto návode na obsluhu môže spôsobiť vážne poranenia osôb.

ENC011-2

DÔLEŽITÉ BEZPEČNOSTNÉ POKYNY

PRE JEDNOTKU AKUMULÁTORA

1. Pred použitím jednotky akumulátora si prečítajte všetky pokyny a záručné poznámky na (1) nabíjačke akumulátorov, (2) akumulátore a (3) produkte používajúcom akumulátor.
2. Jednotku akumulátora nerozoberajte.
3. Ak sa doba prevádzky príliš skráti, ihneď prerušte prácu. Môže nastať riziko prehriatia, možných popálením či dokonca explózie.
4. V prípade zasiahnutia očí elektrolytom ich vypláchnite čistou vodou a okamžite vyhľadajte lekársku pomoc. Môže dôjsť k strate zraku.
5. Jednotku akumulátora neskratujte:
 - (1) Nedotýkajte sa konektorov žiadnym vodivým materiálom.
 - (2) Neskladujte jednotku akumulátora v obale s inými kovovými predmetmi, napríklad klincami, mincami a pod.

- (3) Nabíjačku akumulátorov nevystavujte vode ani dažďu.

Pri skratovaní akumulátora by mohlo dôjsť k vzrastu toku elektrického prúdu flow, prehriatiu, možným popáleninám či dokonca prebitiu.

6. Neskladujte nástroj ani jednotku akumulátora na miestach s teplotou presahujúcou 50 ° C (122 ° F).
7. Jednotku akumulátora nespáľujte, ani keď je vážne poškodená alebo úplne vydratá. Jednotka akumulátora môže v ohni explodovať.
8. Dávajte pozor, aby akumulátor nespadol alebo nenarazil do niečoho.
9. Nepoužívajte poškodený akumulátor.
10. Na lítium-iónové akumulátory, ktoré sú súčasťou zariadenia, sa vzťahujú požiadavky legislatívy o nebezpečných tovaroch.

V prípade komerčnej prepravy, napr. tretími stranami alebo špeciálnymi spoločnosťami, je nutné dodržiavať špeciálne požiadavky uvedené na balení a označení.

Počas prípravy položky na expedovanie je nutné poradiť sa s odborníkom na nebezpečné materiály. Prosím, dodržiavajte aj podrobnejšie štátne nariadenia.

Nechránené kontakty prelepte páskou alebo zakryte a akumulátor zabaľte tak, aby sa počas prepravy nemohol v balení pohybovať.

11. Akumulátor zneškodnite v zmysle miestnych nariadení.

TIETO POKYNY USCHOVAJTE.

⚠ UPOZORNENIE: Používajte len originálne akumulátory značky Makita/Dolmar.

Používanie iných než originálnych akumulátorov značky Makita/Dolmar alebo akumulátorov, ktoré boli upravené, môže mať za následok vznik požiaru, osobného poranenia a škôd. Môže to mať taktiež za následok skončenie záruky poskytovanej spoločnosťou Makita/Dolmar na nástroj a nabíjačku značky Makita/Dolmar.

Rady pre udržanie maximálnej životnosti akumulátora

1. Akumulátor nabíte ešte predtým, ako sa úplne vybije. Vždy prerušte prácu s nástrojom a nabíte jednotku akumulátora, keď spozorujete nižší výkon nástroja.
2. Nikdy nenabíjate plne nabitú jednotku akumulátora. Prebíjanie skracuje životnosť akumulátora.
3. Jednotku akumulátora nabíjajte pri izbovej teplote pri 10 ° C - 40 ° C (50 ° F - 104 ° F). Pred nabíjaním nechajte jednotku akumulátora vychladnúť.
4. Ak nebudete jednotku akumulátora dlhodobo používať (dlhšie než šesť mesiacov), nabíte ju.

POPIS FUNKCIE

⚠️ POZOR:

- Pred úpravou alebo kontrolou funkčnosti nástroja vždy skontrolujte, či je nástroj vypnutý a blok akumulátora je vybratý.

Instalácia alebo demontáž kazety akumulátora

Fig.1

⚠️ POZOR:

- Pred inštaláciou alebo vybratím akumulátora náradie vždy vypnite.
- **Pri vkladaní alebo vyberaní akumulátora uchopte pevne náradie aj akumulátor.** Opomenutie pevne uchopiť náradie a akumulátor môže mať za následok ich vyšmyknutie z rúk s dôsledkom poškodenia náradia a batérie, ako aj osobných poranení.

Ak chcete vybrať akumulátor, vysuňte ho zo zariadenia, pričom posuňte tlačidlo na prednej strane akumulátora. Akumulátor vložíte tak, že jazyk akumulátora nasmerujete na ryhu v kryte a zasuniete ju na miesto. Zatláče ho úplne, kým zakliknutím nezapadne na miesto. Ak vidíte červený indikátor na hornej strane tlačidla, nie je správne zapadnutý.

⚠️ POZOR:

- Akumulátor vždy nainštalujte úplne, až kým nie je vidieť červený indikátor. V opačnom prípade môže náhodne vypadnúť z náradia a ublížiť vám alebo osobám v okolí.
- Pri inštalovaní jednotky akumulátora nepoužívajte silu. Ak sa jednotka nedá zasunúť ľahko, nevkladáte ju správne.

Systém ochrany akumulátora (lítium-iónový akumulátor označený hviezdíčkou)

Fig.2

Lítium-iónové akumulátory označené hviezdíčkou sú vybavené systémom ochrany. Tento systém automaticky vypne napájanie náradia s cieľom predĺžiť životnosť akumulátora.

Náradie sa môže počas prevádzky automaticky zastaviť v prípade, ak náradie a/alebo akumulátor sú v rámci nasledujúcich podmienok.

- **Preťaženie:**
Náradie je prevádzkované spôsobom, ktorý spôsobuje odber nadmerne vysokého prúdu. V tejto situácii uvoľníte vypínač náradia a ukončíte aplikáciu, ktorá spôsobuje preťažovanie náradia. Následne potiahnite vypínač a obnovte činnosť.
Ak sa náradie nespustí, akumulátor je prehriaty. V tejto situácii nechajte akumulátor pred opätovným potiahnutím vypínača vychladnúť.

























- **Nízke napätie akumulátora:**
Zostávajúca kapacita akumulátora je veľmi nízka a náradie nebude fungovať. V tejto situácii akumulátor vyberte a nabíjte ho.

Indikácia zvyšnej kapacity akumulátora

(Len pre akumulátory, ktoré na konci čísla modelu obsahujú "B".)

Fig.3

Po stlačení tlačidla na kontrolu na akumulátore sa zobrazí zostávajúca kapacita akumulátora. Indikátory sa na niekoľko sekúnd rozsvietia.

Indikátory			Zostávajúca kapacita
 Svieti	 Vypnuté	 Bliká	
			75 % až 100 %
			50 % až 75 %
			25 % až 50 %
			0 % až 25 %
			Akumulátor nabíje.
			Akumulátor je možno chybný.
			

015658

POZNÁMKA:

- V závislosti na podmienkach používania a v závislosti na okolitej teplote sa môže vyznačenie mierne odlišovať od skutočnej kapacity.

Zapínanie

Fig.4

⚠️ POZOR:

- Pred vložením bloku akumulátora do nástroja sa vždy presvedčíte, či vypínač funguje správne a po uvoľnení sa vráti do pozície "OFF".

Ak chcete zabrániť náhodnému potiahnutiu vypínača, použite uzamykacie tlačidlo.

Ak chcete spustiť nástroj, stlačte uzamykacie tlačidlo a potiahnite vypínač. Zastavíte ho uvoľnením vypínača. Uzamykacie tlačidlo je možné stlačiť z pravej alebo z ľavej strany.

Kontrolka

Fig.5

Spustenie náradia umožňuje, aby indikátor zobrazoval stav nabitia akumulátora.

Pokiaľ je náradie veľmi preťažené a počas prevádzky sa zastavilo, indikátor sa rozsvieti na červeno.

V nasledujúcej tabuľke nájdete informácie o stave indikátora a krokoch, ktoré treba vykonať.

Kontrolka	Stav	Potrebný úkon
Indikátor bliká na červeno.	To signalizuje vhodný čas na výmenu kazety akumulátora pri jej poklese jeho energie.	Akumulátor nabite čo najskôr.
Indikátor sa rozsvieti na červeno. (Poznámka 1)	Táto funkcia sa spustí, keď je energia akumulátora takmer na nule. V tomto momente okamžite zastavte nástroj.	Akumulátor nabite.
Indikátor sa rozsvieti na červeno. (Poznámka 1)	Automatické zastavenie kvôli preťaženiu.	Náradie vypnite.

Poznámka 1: Doba, kedy sa indikátor rozsvieti sa líši v závislosti na teplote na mieste výkonu práce a stave akumulátora.

010970

Nastavenie výšky strihania

Fig.6

Zmena polohy držania páčky pre zmenu umožňuje trojkrokové nastavenie výšky strihanej trávy (10 mm, 20 mm, 30 mm).

Pokiaľ chcete zmeniť nastavenie, sklopte páčku pre zmenu do polohy spodného rámu a pri sklopenej páčke pre zmenu ňou pohybujte smerom nahor a nadol pozdĺž povrchu náradia, dokiaľ výčnelok na spodnom ráme nezapadne do jedného z otvorov na náradí; páčku následne uvoľnite.

MONTÁŽ

⚠POZOR:

- Pred vykonaním akejkoľvek práce na nástroji vždy skontrolujte, či je nástroj vypnutý a kazeta akumulátora je vybratá.

Montáž a demontáž krytu čepele

⚠POZOR:

- Dávajte pozor, aby ste sa počas montáže alebo demontáže krytu čepele nedotkli strižnej čepele. Kontakt so strižnou čepeľou môže mať za následok vážne osobné poranenia.

Fig.7

Fig.8

Posuňte kryt čepele zo strany náradia dokiaľ sa strižná čepeľ sama úplne nezakryje a následne na ňu mierne zatlačte od prednej časti náradia smerom k náradiu.

Ak chcete čepeľ demontovať, vykonajte postup inštalácie v opačnom poradí.

Montáž alebo demontáž spodného rámu

⚠POZOR:

- Pred montážou alebo demontážou spodného rámu nainštalujte kryt čepele.
- Pri montáži alebo demontáži spodného rámu dávajte pozor na svoje prsty, aby sa sa nezachytili medzi náradie a spodný rám.

Fig.9

Pokiaľ chcete demontovať spodný rám, preklopte náradie a vyberte ho z drážky držiak za jeho spodnú časť.

Fig.10

Pokiaľ chcete spodný rám nainštalovať, nastavte výčnelok na spodnom ráme v blízkosti páčky pre zmenu do otvoru pre nastavenie výšky strihanej trávy. Po nasadení spodného rámu potiahnite spodnú časť spodného rámu a nastavte druhú časť spodného rámu do drážky na náradí.

Montáž alebo demontáž čepelí na strihanie trávy

⚠ POZOR:

- Pred montážou alebo demontážou strižných čepelí sa vždy presvedčte, že náradie je a akumulátor je z náradia vybratý. Opomenutie vypnúť náradie a vybrať z náradia akumulátor môže mať pri náhodnom spustení za následok vážne poranenia.
- Počas nasadzovania reznej čepelí vždy používajte rukavice, nesnímajte kryt čepelí a činnosť vykonávajte tak, aby ruky ani tvár neprišli do priameho styku s čepelou. V opačnom prípade môže dôjsť k osobnému poraneniu.

POZNÁMKA:

- Z prevodov a z kľuky neodstraňujte mazivo. V opačnom prípade môže dôjsť k poškodeniu náradia.
- Špecifický spôsob demontáže a montáže rezných čepelí nájdete na zadnej strane balenia prídatných rezných čepelí.

Fig.11

Demontujte spodný rám a náradie otočte naopak.

⚠ POZOR:

- Skôr, ako náradie otočíte naopak, spodný rám demontujte.

Fig.12



Pokiaľ chcete strižnú čepel demontovať, stlačte poistnú páčku a súčasne otočte spodný kryt proti smeru hodinových ručičiek, a to dokiaľ nebude symbol  na spodnom kryte zároveň so symbolom  na poistnej páčke.

Fig.13

Z náradia demontujte spodný kryt, strižnú čepel a kľuku, a to v uvedenom poradí.

Fig.14

Pokiaľ chcete nainštalovať čepel na strihanie trávy, pripravte si kľuku, spodný kryt a novú čepel na strihanie trávy.

Fig.15

Stiahnite kryt čepelí zo starých rezných čepelí a nasadte ho na nové s cieľom zabezpečiť jednoduchú manipuláciu počas nasadzovania čepelí.

Fig.16

Nastavte polohu troch kolíkov tak, aby tieto tri kolíky boli presne v pravom uhle vo vzťahu k základnej čiare pre zarovnanie na skrini náradia.

Fig.17

Na kolíky nasadte kľuku tak, aby jej časť s preliačinou smerovala nahor. V tomto momente naneste malé množstvo maziva na okolie kľuky; použite mazivo, ktoré sa dodáva ako voľiteľné príslušenstvo k náradia, alebo mazivo, ktoré zostalo vo vnútri prevodovej skrine.

Fig.18

Prekryte oválny otvor v hornej čepeli s otvorom na dolnej. Posuňte strižné čepel tak, aby otvor na spodnej platni strižných čepelí bol v strede prekrývajúcich sa oválnych otvorov.

Fig.19

Otočte strižné čepel naopak a nainštalujte ich tak, aby kolíky na náradí zapadli do otvoru na strižných čepeliach. Presvedčte sa, že strižné čepel sú bezpečne na svojom mieste a čo najďalej, aby sa dotýkali spodnej platne.

Fig.20



Spodný kryt nasadte tak, aby symbol  na spodnom kryte bol zároveň so symbolom  na poistnej páčke.

Fig.21



Spodný kryt stlačte smerom nadol a pri stlačení spodného krytu otočte spodný kryt v smere hodinových ručičiek, dokiaľ nebude symbol  na štítku zároveň so symbolom  na poistnej páčke (spodný kryt je úplne zablokovaný.).

Fig.22

Teraz sa presvedčte, že poistná páčka zapadla do drážky na spodnom kryte. Snímate kryt čepelí a následne zapnite náradie s cieľom overiť jeho správny pohyb.

POZNÁMKA:

- Pokiaľ strižné čepelí nefungujú správne, čepelí nie sú dobre nasadené na kľuke. Zopakujte postup od začiatku.

PRÁCA

⚠ VAROVANIE:

- Ruky držte v dostatočnej vzdialenosti od čepelí.

⚠ POZOR:

- Čepel pred a raz za hodinu počas prevádzky namažte motorovým olejom alebo podobnou látkou.
- Podľa možnosti sa vyhňte prevádzkovaniu náradia pri páliacom slnečnom žiarení. Pri prevádzkovaní náradia dávajte pozor na svoj fyzický stav.
- Uchopte náradie jednou rukou. Náradie nedržte za prednú vypuklú časť.

Fig.23

Po nastavení výšky strihania náradie zapnite a držte ho tak, aby päťka náradia spočívala na zemi. Následne pomaly posuňte náradie smerom na plochu, ktorú chcete strihať.

Fig.24

Pri strihaní okolo obrubníkov, oplatenia alebo stromov pohybujte náradím pozdĺž nich. Dávajte pozor, aby sa ich čepel nedotýkala.

Fig.25

Pri strihaní výhonkov alebo lístia malých stromčekov demontujte z náradia spodný rám a strihajte po malých kúskoch.

Pred použitím tohto náradia pomocou nožníc na konáre odstrihnite veľké konáre na vami požadovanú výšku.

⚠POZOR:

- Pri strihaní vetvičiek a lístia sa nepokúšajte strihať naraz veľmi veľa. Postupujte pomaly. Taktiež sa nepokúšajte strihať hrubé konáre.
- Počas prevádzkovania náradia zabránite kontaktu strižných čepeľí so zemou. Čepele sa otupia s dôsledkom zlého výkonu.
- Nestrihajte mokrú trávu ani lístie malých stromčekov.

ÚDRŽBA

⚠POZOR:

- Pred vykonaním kontroly alebo údržby vždy skontrolujte, či je nástroj vypnutý a blok akumulátora je vybratý.

Čistenie náradia

Náradie čistite pútieraním prachu pomocou suchej, alebo v saponátovom roztoku namočenej handry.

⚠POZOR:

- Nepoužívajte benzín, riedidlo, alkohol ani nič podobné. Mohlo by to spôsobiť zmenu farby, deformácie alebo praskliny.

Údržba strižnej čepele

Fig.26

Fig.27

Po činnosti odstráňte pomocou drôtenej kefy prach z oboch strán čepele, utrite ju handrou a potom naneste dostatočné množstvo oleja s nízkou viskozitou, ako je strojný olej a pod. a mazací olej nanášaný striekaním.

⚠POZOR:

- Čepele neumývajte vo vode. Opomenutie môže viesť k hrdzaveniu alebo k poškodeniu náradia.
- Špina a korózia spôsobujú nadmerné trenie čepele a skracujú prevádzkový čas nabitého akumulátora.

Po použití

- Pokiaľ chcete očistiť vonkajšie povrchy náradia, namočte mäkkú tkaninu do vody s pridaním saponátu a jemne utrite. Nikdy nepoužívajte zmäčkovadlá ani benzín.
- Náradie neskladujte na miestach, kde sú skladované výbušné materiály.

Ak chcete zachovať BEZPEČNOSŤ a SPOLAHLIVOSŤ výrobku, prenechajte opravy, údržbu a nastavenie na autorizované servisné centrá spoločnosti DOLMAR, ktoré používajú len náhradné diely značky DOLMAR.

VOLITELNÉ PRÍSLUŠENSTVO

⚠POZOR:

- Tieto doplnky a príslušenstvo sú odporúčané pre použitie s náradím Dolmar, uvedeným v tomto návode. Používanie iného, než ako odporúčaného príslušenstva a doplnkov môže znamenať riziko úrazu osôb. Príslušenstvo používajte odporúčaným spôsobom a iba na účely, pre ktoré je určené.

Ak potrebujete pomoc a ďalšie podrobnosti ohľadom tohto príslušenstva, obráťte sa na vaše miestne servisné stredisko Dolmar.

- Montážna zostava čepele na strihanie trávy
- Kryt čepele na strihanie trávy
- Spodný rám
- Originálny akumulátor a nabíjačka značky Makita/Dolmar
- Doplnok dlhej rukoväte

Používanie akumulátorových nožníc na živý plot

Toto náradie sa môže používať ako nožnice na živý plot pri použití čepele na strihanie živého plota (voliteľné príslušenstvo) a a 2 smerovej výmennej zostavy (voliteľné príslušenstvo).

Pokiaľ chcete toto náradie používať ako nožnice na živý plot, je potrebné vymeniť čepele na strihanie trávy za čepele na strihanie živých plotov.

Informácie o výmene čepeľí na strihanie trávy nájdete v hore uvedenej časti s názvom „Montáž alebo demontáž čepeľí na strihanie trávy“. Informácie o inštalácii čepele na strihanie živých plotov nájdete v dolu uvedenej časti s názvom „Montáž alebo demontáž čepeľí na strihanie živých plotov“.

- Montážna zostava čepele na strihanie živých plotov (pre nožnice na živý plot)
- 2 smerová výmenná zostava obsahujúca nasledujúce dve príslušenstvá
- Kryt čepele na strihanie živých plotov (pre nožnice na živý plot)
- Puzdro na uloženie (pre spodnú časť čepele)

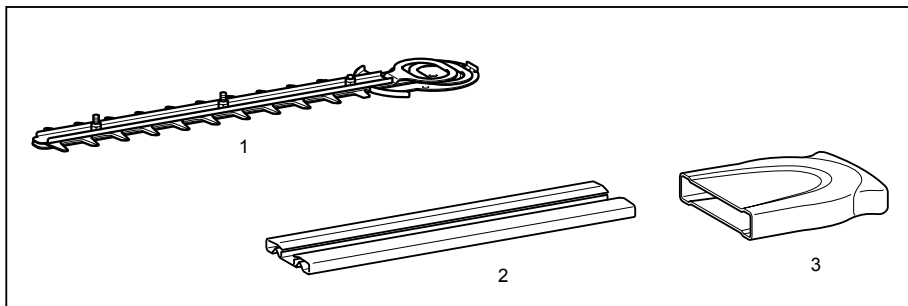

1. Čepel na strihanie živých plotov
2. Kryt čepele na strihanie živých plotov
3. Puzdro na uloženie

011044

- Lapač triesok pre strihanie živých plotov (pre nožnice na živý plot)

POZNÁMKA:

- Niektoré položky zo zoznamu môžu byť súčasťou balenia náradia vo forme štandardného príslušenstva. Rozsah týchto položiek môže byť v každej krajine odlišný.

Montáž alebo demontáž čepelí na strihanie živých plotov

⚠ POZOR:

- Pred montážou alebo demontážou strižných čepelí sa vždy presvedčte, že náradie je vypnuté a akumulátor z neho je vybrať.
- Pri výmene strižných čepelí vždy používajte rukavice, nesnímajte kryt čepele a činnosť vykonávajte tak, aby ruky ani tvár neprišli do priameho styku s čepeľou. V opačnom prípade môže dôjsť k osobnému poraneniu.

POZNÁMKA:

- Z prevodov a z kľuky neodstraňujte mazivo. V opačnom prípade môže dôjsť k poškodeniu náradia.
- Špecifický spôsob demontáže a montáže rezných čepelí nájdete na zadnej strane balenia prídavných rezných čepelí.

Montáž čepelí na strihanie živých plotov

Fig.28

Prípravte si kľuku, spodný kryt a nové strižné čepele.

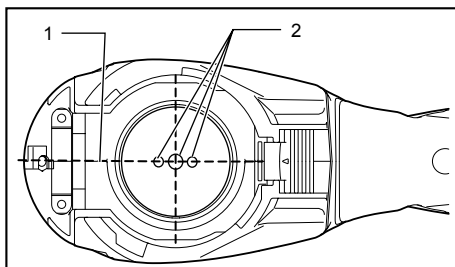

1. Základná čiara pre zarovnanie na skriní náradia
2. Kolíky

010905

Nastavte polohu troch kolíkov tak, aby tieto tri kolíky boli zarovno so základnou čiarou pre zarovnanie na skriní náradia.

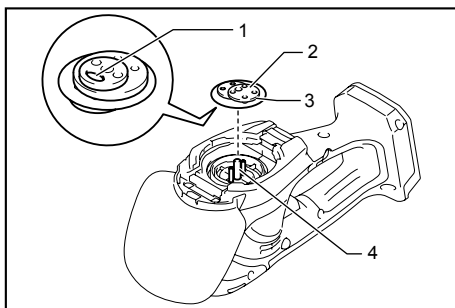

1. Časť kľuky s preliačinou
2. Kľuka
3. Naneste mazivo
4. Kolíky

015776

Na kolíky nasadte kľuku tak, aby jej časť s preliačinou smerovala nadol. V tomto momente naneste malé množstvo maziva na okolie kľuky; použite mazivo, ktoré sa dodáva ako voliteľné príslušenstvo k náradia, alebo mazivo, ktoré zostalo vo vnútri prevodovej skrine.

Fig.29

Prekryte oválny otvor v hornej čepeľi s otvorom na dolnej. Posuňte strižné čepele tak, aby otvor na spodnej platni strižných čepeľí bol v strede prekryvajúcich sa oválnych otvorov.

Fig.30

Stiahnite kryt čepele zo starých rezných čepeľí a nasadte ho na nové s cieľom zabezpečiť jednoduchú manipuláciu počas nasadzovania čepeľí.

Fig.31

Otočte strižné čepele naopak a nainštalujte ich tak, aby kolík na náradí zapadol do otvoru na strižných čepeľiach. Do drážky v skriní náradia nasadte ohnutú časť spodnej platne strižných čepeľí. Následne skontrolujte, že spodná platňa strižných čepeľí je nainštalovaná na svojom mieste.

Fig.32

Pomocou mince utiahnite dve skrutky.

Fig.33



Spodný kryt nasadte tak, aby symbol  na spodnom kryte bol zároveň so symbolom  na poistnej páčke.

Fig.34



Spodný kryt stlačte smerom nadol a pri stlačení spodným krytom otočte spodný kryt v smere hodinových ručičiek, dokiaľ nebude symbol  na štítku zároveň so symbolom  na poistnej páčke (spodný kryt je úplne zablokovaný).

Fig.35

Teraz sa presvedčte, že poistná páčka zapadla do drážky na spodnom kryte.

POZOR:

- Náradie bez nainštalovaného spodného krytu nikdy nepoužívajte.

Snímte kryt čepele a následne zapnite náradie s cieľom overiť jeho správny pohyb.

POZNÁMKA:

- Pokiaľ strižné čepele nefungujú správne, čepele nie sú dobre nasadené na kľuke. Zopakujte postup od začiatku.

Demontáž čepeľí na strihanie živých plotov

Fig.36

POZOR:

- Pred demontážou alebo montážou strižných čepeľí nasadte kryt čepeľí.

Náradie otočte.

Fig.37



Pokiaľ chcete strižné čepele demontovať, stlačte poistnú páčku a súčasne otočte spodný kryt proti smeru hodinových ručičiek, a to dokiaľ nebude symbol  na spodnom kryte zároveň so symbolom  na poistnej páčke.

Fig.38

Z náradia snímte spodný kryt.

Fig.39

Pomocou mince uvoľnite dve skrutky a demontujte strižné čepele.

POZNÁMKA:

- Skrutky nevyskrutkujte úplne. Strižné čepele je možné demontovať aj bez odskrutkovania uvoľnených skrutiek.

Fig.40

Zo strižných čepeľí demontujte kľuku.

POZNÁMKA:

- Kľuka môže zostať v náradí.

Fig.41

POZNÁMKA:

- V prípade 2 smerného používania je potrebné demontovanú čepele na strihanie trávy uložiť do puzdra na uloženie čepele a až tak uskladniť pre budúce použitie.

PRÁCA

Pred prevádzkovaním si pozrite dôležité bezpečnostné pokyny.

POZOR:

- Počas strihania dávajte pozor, aby ste náhodne neprišli do styku s kovovým oploštením alebo ďalšími tvrdými predmetmi. Môže dôjsť k zlomeniu čepele s dôsledkom vážneho poranenia.
- Taktiež dávajte pozor, aby sa strižná čepeľ nedotkla zeme.
- Snaha prekračovať dosah nožnice na živé ploty, a to obzvlášť z rebriku je veľmi nebezpečná. Činnosť strihania nevykonávajte stojac na vratkom a nestabilnom predmete.

Fig.42

Nepokúšajte sa s týmito nožnicami na živé ploty strihať vetvy hrubšie ako 10 mm v priemere. Takéto vetvy treba najprv odseknúť veľkými nožnicami, a to na úroveň vhodnú pre nožnice na živé ploty.

POZOR:

- Nepoužívajte na odstrihovanie odumretých stromov a podobných tvrdých predmetov. Opomenutie môže viesť k poškodeniu náradia.
- Pokiaľ používať čepeľ na strihanie živých plotov, nestrihajte trávu ani burinu. Strižná čepeľ môže trávu alebo burinu zachytiť.

Fig.43

Nožnice uchopte jednou rukou, stlačte uzamykacie tlačidlo a potiahnite vypínač; následne nožnice premiestnite pred seba.

Fig.44

V rámci bežnej prevádzky skloňte čepele smerom ku smeru strihania a pohybujte nimi pokojne a pomaly, a to pri rýchlosti jeden meter za 3 - 4 sekundy.

Fig.45

Na rovné zastrihnutie hornej časti živého plota pomôže, ak si v požadovanej výške živého plota natiahnete povraz a strihanie budete vykonávať pozdĺž tohto povrazu, ktorý v tomto prípade predstavuje pomocnú čiaru.

Fig.46

Pripevnenie lapača úlomkov (voliteľné príslušenstvo) na náradie počas strihania živého plota v priamom smere môže zabrániť odhadzovaniu odstrihnutých listov.

Fig.47

Kvôli rovnému zostrihnutiu živého plota je dobré, ak budete strihať smerom zdola nahor.

Fig.48

S cieľom dosiahnuť pekný vzhľad a vykonať dobrú prácu, buxusy alebo azalky rododendron strihajte zdola smerom nahor.

Montáž alebo demontáž lapača úlomkov (voliteľné príslušenstvo)

POZOR:

- Pred inštaláciou alebo demontážou lapača triesok vždy náradie vypnite a vyberte z neho akumulátor.

POZNÁMKA:

- Počas nasadzovania lapača odrezkov vždy používajte rukavice a činnosť vykonávajte tak, aby ruky ani tvár neprišli do priameho styku s čepeľou. V opačnom prípade môže dôjsť k osobnému poraneniu.
- Pri nasadzovaní lapača triesok dávajte pozor, aby ste nedotkli strižných čepelí.
- Lapač odrezkov zachytáva odrezané listy a uľahčuje zber orezaného lístia. Môže sa namontovať na ktorúkoľvek stranu náradia.

Fig.49

Lapač triesok nasadte na strižné čepele tak, aby štrbiny pokrývali skrutky na strižných čepeliach a zaistíte ho dvoma upínacími maticami.

Pokiaľ chcete lapač triesok demontovať, uvoľnite a odskrutkujte dve upínacie matice a lapač snímte.

Uskladnenie

Fig.50

Otvor pre zavesenie v spodnej časti náradia je vhodný na zavesenie náradia na klínce alebo skrutku v stene.

Kryt čepele nasadte na reznú čepele tak, aby čepele neboli odhalené. Náradie bezpečne uskladnite mimo dosahu detí.

Náradie uskladnite na mieste, ktoré nie je vystavené účinkom dažďa ani vody.

ČESKÝ (originální návod k obsluze)

Legenda všeobecného vyzobrazení

1-1. Červený indikátor	14-2. Spodní kryt	31-1. Ohnutá část základní desky stříhacích nožů
1-2. Tlačítko	14-3. Stříhací nože	32-1. Šrouby
1-3. Akumulátor	15-1. Kryt kotouče	33-1. Pojistná páčka
2-1. Značka hvězdičky	15-2. Stříhací nože	33-2. Spodní kryt
3-1. Kontrolky	16-1. Základní vyrovnávací linie na plášti zařízení	35-1. Drážka ve spodním krytu
3-2. Tlačítko CHECK (kontrola)	16-2. Čepy	35-2. Pojistná páčka
4-1. Odjišťovací tlačítko	17-1. Zapuštěná část kliky	36-1. Kryt kotouče
4-2. Spoušť	17-2. Klika	37-1. Pojistná páčka
5-1. Kontrolka	17-3. Naneste mazivo	37-2. Spodní kryt
6-1. Volič režimu	17-4. Čepy	37-3. Stisknout
6-2. Výčnělek základového rámu	18-1. Základní deska	37-4. Otočit
6-3. Základový rám	18-2. Otvor v základní desce stříhacích nožů	38-1. Spodní kryt
7-1. Stříhací nože	18-3. Oválné otvory, jež jsou překryty	39-1. Šrouby
7-2. Kryt kotouče	20-1. Spodní kryt	40-1. Klika
7-3. Rám nožů	20-2. Pojistná páčka	40-2. Stříhací nože
9-1. Drážka	22-1. Drážka ve spodním krytu	41-1. Kryt stříhacích nožů na travu
9-2. Základový rám	22-2. Pojistná páčka	41-2. Stříhací nože na travu
10-1. Volič režimu	26-1. Kartáč	41-3. Ukládací pouzdro
10-2. Výčnělek základového rámu	27-1. Strojní olej	44-1. Směr stříhání
10-3. Základový rám	28-1. Klika	44-2. Nakloňte čepel
11-1. Kryt kotouče	28-2. Spodní kryt	44-3. Stříhaný povrch živého plotu
12-1. Pojistná páčka	28-3. Stříhací nože	45-1. Provázek
12-2. Spodní kryt	29-1. Základní deska	49-1. Upínací matice
12-3. Stisknout	29-2. Oválné otvory, jež jsou překryty	49-2. Sběrač třísek
12-4. Otočit	29-3. Otvor v základní desce stříhacích nožů	49-3. Šrouby stříhacích nožů
13-1. Spodní kryt	30-1. Kryt kotouče	49-4. Před nasazením sběrače odřezků je třeba vždy nasadit kryt nožů
13-2. Čepel		50-1. Otvor k zavěšení
13-3. Klika		
14-1. Klika		

TECHNICKÉ ÚDAJE

Model	AX-1821H	
Efektivní šířka stříhu	160 mm	
Počet zdvihů za minutu (min ⁻¹)	1 250	
Jmenovité napětí	18 V DC	
Akumulátor	AP-181 / AP-1815 / BL1815N / BL1820 / BL1820B	AP-183 / BL1830 / BL1830B / BL1840 / BL1840B / BL1850 / BL1850B / BL1860B
Rozměry (D x Š x V)	337 mm x 176 mm x 130 mm	353 mm x 176 mm x 130 mm
Hmotnost netto	1,4 kg	1,6 kg
Nabíječka akumulátoru	LG-184 / DC18RC	
(Volitelné příslušenství) Délka volitelných stříhacích nožů na živé ploty	200 mm	

- Vzhledem k neustálému výzkumu a vývoji zde uvedené technické údaje podléhají změnám bez upozornění.
- Technické údaje a blok akumulátoru se mohou v různých zemích lišit.
- Hmotnost s blokem akumulátoru dle EPTA – Procedure 01/2003

Symbols

Níže jsou uvedeny symboly, se kterými se můžete při použití nástroje setkat. Je důležité, abyste dříve, než s ním začnete pracovat, pochopili jejich význam.



- Buďte obzvláště opatrní a dávejte pozor.



- Přečtěte si návod k obsluze.



- Nebezpečí – pozor na odmrštěné předměty.



- Nepracujte v blízkosti okolostojících osob.



- Stříhací zařízení pokračuje po vypnutí motoru v pohybu.



- Zařízení nevystavujte vlhkosti.



- Jen pro státy EU
Elektrická zařízení ani akumulátory nelikvidujte současně s domovním odpadem!

Vzhledem k dodržování evropských směrnic o odpadních elektrických a elektronických zařízeních a směrnice o bateriích, akumulátorech a odpadních bateriích a akumulátorech s jejich implementací v souladu s národními zákony musí být elektrická zařízení, baterie a bloky akumulátorů po skončení životnosti odděleně shromážděny a předány do ekologicky kompatibilního recyklačního zařízení.

ENE015-1

Účel použití

Nářadí je určeno ke stříhání okrajů trávníků a výhonků.

ENG905-1

Hlučnost

Typická vážená hladina hluku (A) určená podle normy IEC60335:

Hladina akustického tlaku (L_{pA}): 78 dB (A)

Nejistota (K): 2,5 dB (A)

Hladina hluku při práci může překročit hodnotu 80 dB (A).

Používejte ochranu sluchu

ENG900-1

Vibrace

Celková hodnota vibrací (vektorový součet tří os) určená podle normy IEC60335:

Emise vibrací (a_h): 2,5 m/s^2 nebo méně

Nejistota (K): 1,5 m/s^2

ENG901-1

- Deklarovaná hodnota emisí vibrací byla změřena v souladu se standardní testovací metodou a může být využita ke srovnávání nářadí mezi sebou.
- Deklarovanou hodnotu emisí vibrací lze rovněž využít k předběžnému posouzení vystavení jejich vlivu.

VAROVÁNÍ:

- Emise vibrací během skutečného používání elektrického nářadí se mohou od deklarované hodnoty emisí vibrací lišit v závislosti na způsobu použití nářadí.
- Na základě odhadu vystavení účinkům vibrací v aktuálních podmínkách zajistíte bezpečnostní opatření k ochraně obsluhy (vezměte v úvahu všechny části pracovního cyklu, mezi něž patří kromě doby pracovního nasazení i doba, kdy je nářadí vypnuto nebo pracuje ve volnoběhu).

Zastříhování živých plotů s volitelnými stříhacími noži na živé ploty

ENG905-1

Hlučnost

Typická vážená hladina hluku (A) určená podle normy EN60745:

Hladina akustického tlaku (L_{pA}): 74 dB (A)

Nejistota (K): 2,5 dB (A)

Hladina hluku při práci může překročit hodnotu 80 dB (A).

Používejte ochranu sluchu

ENG900-1

Vibrace

Celková hodnota vibrací (vektorový součet tří os) určená podle normy EN60745:

Emise vibrací (a_h): 2,5 m/s^2 nebo méně

Nejistota (K): 1,5 m/s^2

ENG901-1

- Deklarovaná hodnota emisí vibrací byla změřena v souladu se standardní testovací metodou a může být využita ke srovnávání nářadí mezi sebou.
- Deklarovanou hodnotu emisí vibrací lze rovněž využít k předběžnému posouzení vystavení jejich vlivu.

VAROVÁNÍ:

- Emise vibrací během skutečného používání elektrického nářadí se mohou od deklarované hodnoty emisí vibrací lišit v závislosti na způsobu použití nářadí.
- Na základě odhadu vystavení účinkům vibrací v aktuálních podmínkách zajistíte bezpečnostní opatření k ochraně obsluhy (vezměte v úvahu všechny části pracovního cyklu, mezi něž patří kromě doby pracovního nasazení i doba, kdy je nářadí vypnuto nebo pracuje ve volnoběhu).

Pouze pro země Evropy**Prohlášení ES o shodě**

Společnost Makita prohlašuje, že následující zařízení:

Popis zařízení:

Akumulátorové nůžky na trávu

Č. Modelu/typ: AX-1821H

A vyhovuje následujícím evropským směrnicím:

2006/42/EC

Zařízení bylo vyrobeno v souladu s následující normou či normativními dokumenty:

EN60745, EN60335

Technická dokumentace dle 2006/42/ES je k dispozici na adrese:

Makita, Jan-Baptist Vinkstraat 2, 3070, Belgie

30.9.2015



000331

Yasushi Fukaya

Ředitel

Makita, Jan-Baptist Vinkstraat 2, 3070, Belgie

ENH021-8

Pouze pro země Evropy**Prohlášení ES o shodě**

Společnost Makita prohlašuje, že následující zařízení:

Popis zařízení:

Akumulátorové nůžky na živé ploty

Č. Modelu/typ: AX-1821H

Technické údaje: viz tabulka „TECHNICKÉ ÚDAJE“.

A vyhovuje následujícím evropským směrnicím:

2000/14/ES, 2006/42/ES

Zařízení bylo vyrobeno v souladu s následující normou či normativními dokumenty:

EN60745

Technická dokumentace dle 2006/42/ES je k dispozici na adrese:

Makita, Jan-Baptist Vinkstraat 2, 3070, Belgie

Postup posuzování shody vyžadovaný směrnicí 2000/14/ES byl v souladu s přílohou V.

Naměřená hladina akustického výkonu: 82 dB (A)

Zaručená hladina akustického výkonu: 84 dB (A)

30.9.2015



000331

Yasushi Fukaya

Ředitel

Makita, Jan-Baptist Vinkstraat 2, 3070, Belgie

BEZPEČNOSTNÍ UPOZORNĚNÍ K AKUMULÁTOROVÝM NŮŽKÁM NA TRÁVU A ŽIVÉ PLOTY

⚠ VAROVÁNÍ! DŮLEŽITÉ! PŘED POUŽITÍM SI POZORNĚ PŘEČTĚTE veškerá bezpečnostní upozornění a všechny pokyny. Zanedbání upozornění a pokynů může mít za následek úraz elektrickým proudem, vznik požáru nebo vážné zranění.

Všechna upozornění a pokyny si uschovejte pro budoucí potřebu.

Obecné pokyny

1. K zajištění správného provozu je nutné, aby si uživatel přečetl tento návod k obsluze a seznámil se s obsluhou zařízení. Nedostatečně informovaní uživatelé mohou v důsledku nesprávné manipulace vystavit nebezpečí sebe i další osoby.
2. Nikdy nedovolte, aby zařízení používaly děti, osoby s omezenými fyzickými, smyslovými či duševními schopnostmi nebo s nedostatečnými zkušenostmi a znalostmi, ani osoby neobeznámené s těmito pokyny, věk obsluhy může být omezen místními předpisy.
3. Zařízení používejte vždy s maximální opatrností a pozorností.
4. Se zařízením pracujte pouze pokud jste v dobrém fyzickém stavu. Veškerou práci provádějte klidně a opatrně. Řiďte se zdravým úsudkem a pamatujte, že za nehody nebo vystavení jiných osob a jejich majetku nebezpečí odpovídá obsluha či uživatel.
5. Se zařízením nikdy nepracujte v blízkosti osob, zvláště pak dětí a domácích zvířat.
6. Zařízení nikdy nepoužívejte po požití alkoholu či léků a ani pokud jste unavení či nemocní.
7. V případě zpomalení otáček nebo při výskytu jakýchkoli obtíží či nenormálních projevů vypněte okamžitě motor.
8. Při odpočinku a ponechání zařízení bez dozoru vypněte motor, vyjměte blok akumulátoru a zařízení uložte na bezpečném místě, abyste zamezili ohrožení ostatních osob či poškození zařízení.
9. Nesnažte se zařízení zrychlovat. Zařízení svou práci vykoná lépe a s nižší pravděpodobností nebezpečí zranění takovou rychlostí, na jakou bylo zkonstruováno.
10. Počínejte si obezřetně. Vždy zaujměte pevný postoj bez ztráty rovnováhy.
11. Se zařízením nepracujte za nepříznivého počasí, zvláště existuje-li nebezpečí bouřek.

Osobní ochranné prostředky

1. Vhodně se oblékněte. Používejte vhodný a funkční oděv – přiléhavý a neomezující v pohybu. Nenoste šperky ani oděv, jenž by se mohl nebezpečně zaplést. Máte-li dlouhé vlasy, noste ochrannou pokrývku hlavy.
2. Při každé práci se zařízením používejte ochranu zraku a pevnou obuv.
3. Při práci se zařízením noste vždy pevnou obuv a dlouhé kalhoty.

Elektrická bezpečnost a bezpečnost akumulátorů

1. Nepracujte v nebezpečném prostředí. Zařízení nepoužívejte na vlhkých či mokřích místech a nevystavujte jej dešti. Vnikne-li do zařízení voda, zvýší se nebezpečí úrazu elektrickým proudem.
2. Nabíjení provádějte pouze pomocí nabíječky určené výrobcem. Nabíječka vhodná pro jeden typ akumulátoru může při použití s jiným blokem akumulátoru vyvolat nebezpečí požáru.
3. V zařízení používejte pouze výslovně určené bloky akumulátorů. Použití jiných bloků akumulátorů může představovat nebezpečí zranění či vzniku požáru.
4. Není-li blok akumulátoru používán, uložte jej na místo bez kovových předmětů, jimiž jsou například kancelářské sponky, mince, klíče, hřebíky, šrouby či jiné drobné kovové předměty, jež by mohly spojit kontakty. Zkratování kontaktů akumulátoru může způsobit popáleniny či požár.
5. Při nesprávném zacházení může z akumulátoru uniknout kapalina – zamezte kontaktu s touto látkou. Dojde-li k nechtěnému kontaktu, omyjte zasažené místo vodou. Při zasažení očí omyjte místo vodou a vyhledejte lékařskou pomoc. Kapalina z akumulátoru může způsobit podráždění či poleptání.
6. Akumulátor (akumulátory) nelikvidujte vhadzováním do ohně. Články mohou vybuchnout. Při likvidaci postupujte podle místních předpisů, jež mohou zahrnovat zvláštní pokyny.
7. Akumulátory neotevírejte a nepoškozujte. Vypuštěný elektrolyt je žíravý a může způsobit poranění očí nebo pokožky. Při spolknutí může být jedovatý.

Startování zařízení

1. Ujistěte se, zda nejsou v blízkosti žádné děti a další osoby a také dejte pozor na zvířata poblíž místa vykonávané práce. V případě výskytu osob přestaňte zařízení používat.
2. Před prací vždy zkontrolujte, zda je zařízení bezpečně provozuschopné. Zkontrolujte bezpečnost stříhacího nástroje, krytu a správnou bezproblémovou funkci spouště/sspouštěcí páčky. Zkontrolujte, zda jsou držadla čistá a suchá a vyzkoušejte funkci start/stop.

3. Před dalším používáním zařízení zkontrolujte, zda nejsou poškozené nějaké díly. Poškozený kryt či jiné části je třeba pečlivě zkontrolovat a posoudit, zda budou i nadále správně fungovat a plnit příslušnou funkci. Zkontrolujte vyrovnaní pohyblivých částí, spoje pohyblivých částí, zda nejsou některé díly rozbité či uvolněné a zda nenastaly nějaké potíže ovlivňující jeho funkci. Pokud není v této příručce stanoveno jinak, musí být poškozený kryt či jiný díl řádně opraven nebo vyměněn autorizovaným servisem.
4. Motor startuje pouze tehdy, pokud máte ruce i nohy mimo dosah stříhacího nástroje.
5. Před startováním se ujistěte, zda není stříhací nástroj v kontaktu s žádnými předměty.

Provoz

1. Se zařízením pracujte pouze při dostatečném osvětlení a za dobré viditelnosti. V zimním období dejte pozor na kluzká a vlhká místa s ledem a sněhem (nebezpečí uklouznutí). Vždy si zajistěte bezpečný postoj ve svazích a při práci krácejte – nikdy neběhejte.
2. Dejte pozor, abyste si o stříhací nástroj neporanili ruce a nohy.
3. Nikdy nestůjte na žebříku se spuštěným zařízením.
4. Se zařízením nikdy nešplhejte na stromy za účelem prořezávání.
5. Nikdy nepracuje na nestabilních površích.
6. Z pracovního prostoru odstraňte písek, kameny, hřebíky apod. Cizorodá tělesa mohou poškodit stříhací nástroj a způsobit nebezpečný zpětný ráz.
7. Jestliže stříhací nástroj narazí do kamenů či jiných tvrdých předmětů, ihned vypněte motor a nástroj prohleďte.
8. Stříhací nástroj pravidelně a v krátkých intervalech kontrolujte, zda není poškozený (vlasové trhliny zjistíte sluchem při poklepání).
9. Před zahájením práce musí být stříhací nástroj uveden do plných pracovních otáček.
10. Stříhací nástroj musí být opatřen příslušným krytem. Zařízení nikdy nezapínejte s poškozenými kryty ani bez krytů nasazených na místě!
11. Během provozu musí být použity všechny ochranné prvky a kryty dodané k zařízení.
12. V následujících případech ze zařízení vždy vyjměte blok akumulátoru:
 - kdykoli necháte zařízení bez dozoru;
 - před uvolňováním zablokování;
 - před kontrolou, čištěním či prováděním prací na zařízení;
 - po odmrštění cizorodého předmětu;
 - kdykoli začne zařízení neobvykle vibrovat.
13. Zajistěte, aby ventilační otvory zůstaly vždy průchodné a neucpané.

14. Stříhací zařízení pokračuje po vypnutí motoru v pohybu.

Stříhací nástroje

1. Pro plánovanou práci použijte pouze správný stříhací nástroj.

Pokyny k údržbě

1. Před zahájením práce je nutné zkontrolovat stav zařízení, zvláště pak stříhacího nástroje a ochranných prvků.
2. Při výměně stříhacích nástrojů a také při čištění zařízení či stříhacího nástroje vypněte motor a vyjměte blok akumulátoru.
3. Zkontrolujte, zda nejsou povolené spoje a zda zařízení nejeví známky poškození, např. zda nejsou ve stříhacím příslušenství praskliny.
4. Při mazání a výměně příslušenství postupujte podle pokynů.
5. Není-li zařízení používáno, uložte je pod střechu na suché a vyvýšené či uzamykatelné místo – mimo dosah dětí. Před uložením zařízení vyčistěte a proveďte údržbu.
6. Používejte pouze výrobcem doporučené náhradní díly a příslušenství.
7. Zařízení pravidelně kontrolujte a udržujte, zvláště před a po použití. Zařízení nechávejte opravovat pouze v našem autorizovaném servisním středisku.
8. Držadla udržujte suchá, čistá a neumazaná olejem či vazelinou.

TUTO PUBLIKACI SI USCHOVEJTE K DALŠÍMU POUŽITÍ

⚠VAROVÁNÍ:

NEDOVLTE, aby pohodlnost nebo pocit znalosti výrobku (získaný na základě opakovaného používání) vedly k zanedbání dodržování bezpečnostních pravidel platných pro tento výrobek. NESPRÁVNÉ POUŽÍVÁNÍ nebo nedodržení bezpečnostních pravidel uvedených v tomto návodu k obsluze může způsobit vážné zranění.

GEA010-1

Obecná bezpečnostní upozornění k elektrickému nářadí

⚠ **UPOZORNĚNÍ** Přečtěte si všechna bezpečnostní upozornění a pokyny. Při nedodržení upozornění a pokynů může dojít k úrazu elektrickým proudem, požáru nebo vážnému zranění.

Všechna upozornění a pokyny si uschovejte pro budoucí potřebu.

BEZPEČNOSTNÍ UPOZORNĚNÍ K AKUMULÁTOROVÝM NŮŽKÁM NA ŽIVÉ PLOTY

1. **Udržujte všechny části těla v bezpečné vzdálenosti od nožů. Neodstraňujte stříhaný materiál a nedržte materiál, když se nože pohybují. Při odstraňování uvíznutého materiálu musí být spoušť vypnuta.** Chvilé nepozornosti při používání zastříhovače může mít za následek vážné zranění.
2. **Při přenášení držte zastříhovač za rukojeť a nechte jej vypnutý. Při přepravě a skladování zastříhovače na nože vždy nasadte kryt.** Správnou manipulací se zastříhovačem snížíte riziko zranění noží.
3. **Elektrické nářadí držte pouze za izolované části držadel, neboť stříhací nože mohou narazit na skryté elektrické vedení.** Při kontaktu stříhacích nožů s vodičem pod napětím se může proud přenést do nechráněných kovových částí nářadí a obsluha může utrpět úraz elektrickým proudem.
4. **Nepoužívejte zastříhovač v dešti ani v mokřem nebo velice vlhkém prostředí.** Elektrický motor není voděodolný.
5. **Uživatelé, kteří používají zastříhovač poprvé, by měli požádat o radu k používání zkušené uživatele.**
6. **Zastříhovač nesmí používat děti a osoby mladší 18 let. Mladiství starší 16 let mohou být tohoto omezení zproštěni, pokud pod dohledem odborníka absolvují školení.**
7. **Zastříhovač obsluhujte pouze tehdy, jste-li v dobrém fyzickém stavu.** Únava vede ke snížení pozornosti. Opatrní buďte zejména na konci pracovního dne. Veškerou práci provádějte klidně a opatrně. Uživatel je zodpovědný za všechny škody způsobené třetím stranám.
8. **Nikdy nepoužívejte zastříhovač pod vlivem alkoholu, drog nebo léků.**
9. **Mezi základním vybavením zastříhovače jsou silné kožené rukavice, které je nutné při práci vždy používat.** Používejte také pevnou obuv s protiskluzovou podrážkou.
10. **Před zahájením práce zkontrolujte, zda jsou nůžky v dobrém stavu umožňujícím bezpečné používání.** Zkontrolujte, zda jsou správně nainstalovány kryty. Nůžky nesmějí být používány, pokud nejsou kompletní.
11. **Před zahájením práce se ujistěte, že máte prostor pro stabilní postoj.**
12. **Při práci držte nástroj pevně.**
13. **Nářadí nespouštějte zbytečně naprázdno.**

14. Pokud se nůžky dostanou do kontaktu s oplocením či jiným tvrdým objektem, okamžitě vypněte motor a vyjměte blok akumulátoru. Zkontrolujte, zda nejsou nůžky poškozené a při zjištění poškození zajistěte neprodleně opravu.
 15. Před kontrolou, opravováním či odstraňováním zachyceného materiálu zařízení vždy vypněte a vyjměte blok akumulátoru.
 16. Před prováděním jakékoli údržby nůžky vypněte a vyjměte blok akumulátoru.
 17. Při přenášení zařízení na jiné místo (i při práci) vždy vyjměte blok akumulátoru a na stíhací nože nasadte kryt. Nůžky nikdy nepřenášejte ani nepřevazujte zapnuté. Nůžky nikdy neberte do rukou za nože.
 18. Po použití a před dlouhodobějším skladováním zastříhovač očistěte - zejména nože. Naolejujte nože a nasadte kryt. Kryt dodaný s přístrojem lze pověsit na zeď a zastříhovač tak lze bezpečně a prakticky skladovat.
 19. Skladujte zastříhovač s nasazeným krytem v suché místnosti. Uchovávejte jej mimo dosah dětí. Nikdy zastříhovač neskladujte venku.
- (2) **Akumulátor neskladujte v nádobě s jinými kovovými předměty, jako jsou hřebíky, mince, apod.**
 - (3) **Akumulátor nevystavujte vodě ani dešti. Zkrat akumulátoru může způsobit velký průtok proudu, přehřátí, možné popálení a dokonce i poruchu.**
6. **Neskladujte nástroj a akumulátor na místech, kde může teplota překročit 50 ° C (122 ° F).**
 7. **Nespalujte akumulátor, ani když je vážně poškozen nebo úplně opotřeben. Akumulátor může v ohni vybuchnout.**
 8. **Dávejte pozor, abyste baterii neupustili ani s ní nenaráželi.**
 9. **Nepoužívejte poškozené akumulátory.**
 10. **Obsazené lithium-iontové akumulátory podléhají požadavkům legislativy o nebezpečném zboží.**
Při komerční přepravě, např. třetími stranami nebo přepravci, musí být dodrženy speciální požadavky týkající se balení a označení.
Při přípravě výrobku k expedici je vyžadována konzultace s odborníkem na nebezpečné materiály. Dodržujte také národní předpisy, jež mohou obsahovat podrobnější informace.
Odkryté kontakty přelepte nebo zakryjte a akumulátor zabalte tak, aby se v obalu nemohl pohybovat.

TYTO POKYNY USCHOVEJTE.

⚠VAROVÁNÍ:

NEDOVOLTE, aby pohodlnost nebo pocit znalosti výrobku (získány na základě opakovaného používání) vedly k zanedbání dodržování bezpečnostních pravidel platných pro tento výrobek. **NESPRÁVNÉ POUŽÍVÁNÍ** nebo nedodržení bezpečnostních pravidel uvedených v tomto návodu k obsluze může způsobit vážné zranění.

ENC011-2

DŮLEŽITÉ BEZPEČNOSTNÍ POKYNY

AKUMULÁTOR

1. Před použitím akumulátoru si přečtěte všechny pokyny a varovné symboly na (1) nabíječce, (2) baterii a (3) výrobku využívajícím baterii.
2. Akumulátor nedemontujte.
3. Pokud se příliš zkrátí provozní doba akumulátoru, přerušte okamžitě provoz. V opačném případě existuje riziko přehřívání, popálení nebo dokonce výbuchu.
4. Budou-li vaše oči zasaženy elektrolytem, vypláchněte je čistou vodou a okamžitě vyhledejte lékařskou pomoc. Může dojít ke ztrátě zraku.
5. Akumulátor nezkratujte:
 - (1) Nedotýkejte se svorek žádným vodivým materiálem.

TYTO POKYNY USCHOVEJTE.

⚠UPOZORNĚNÍ: Používejte pouze originální akumulátory Makita/Dolmar.

Použití neoriginálních akumulátorů Makita/Dolmar nebo pozměněných akumulátorů může způsobit explozi akumulátoru s následným požárem, zraněním či škodami na majetku. Dojde rovněž ke ztrátě platnosti záruky Makita/Dolmar na nářadí a nabíječku Makita/Dolmar.

Tipy k zajištění maximální životnosti akumulátoru

1. Akumulátor nabíjte před tím, než dojde k úplnému vybití baterie.
Pokud si povšimnete sníženého výkonu nástroje, vždy jej zastavte a dobijte akumulátor.
2. Nikdy nenabíjete úplně nabitý akumulátor. Přebíjení zkracuje životnost akumulátoru.
3. Akumulátor nabíjete při pokojové teplotě v rozmezí od 10 ° C do 40 ° C (50 ° F - 104 ° F). Před nabíjením nechejte horký akumulátor zchladnout.
4. Nebudete-li nářadí delší dobu používat (déle než šest měsíců), dobijte blok akumulátoru.

POPIS FUNKCE

⚠ POZOR:

- Před nastavováním nástroje nebo kontrolou jeho funkce se vždy přesvědčte, zda je nástroj vypnutý a je odpojen jeho akumulátor.

Instalace a demontáž akumulátoru

Fig.1

⚠ POZOR:

- Před nasazením či sejmutím bloku akumulátoru nářadí vždy vypněte.
- **Při nasazování či snímání bloku akumulátoru pevně držte nářadí i akumulátor.** V opačném případě vám mohou nářadí nebo akumulátor vyklouznout z ruky a mohlo by dojít k jejich poškození či ke zranění.

Jestliže chcete blok akumulátoru vyjmout, vysuňte jej se současným přesunutím tlačítka na přední straně akumulátoru.

Při instalaci akumulátoru vyrovnejte jazýček na bloku akumulátoru s drážkou v krytu a zasuněte akumulátor na místo. Akumulátor zasuněte na doraz, až zacvakne na místo. Není-li tlačítko zcela zajištěno, uvidíte na jeho horní straně červený indikátor.

⚠ POZOR:

- Akumulátor zasunujte vždy zcela tak, aby nebyl červený indikátor vidět. Jinak by mohl akumulátor ze zařízení vypadnout a způsobit zranění obsluze či přihlížejícím osobám.
- Blok akumulátoru nenasazujte násilím. Nelze-li akumulátor zasunout snadno, nevkládáte jej správně.

Systém ochrany akumulátoru (lithium-iontový akumulátor se značkou hvězdičky)

Fig.2

Lithium-iontové akumulátory se značkou hvězdičky jsou vybaveny systémem ochrany. Tento systém automaticky přeruší napájení nářadí, aby se prodloužila životnost akumulátoru.

Budou-li nářadí nebo akumulátor vystaveny některé z níže uvedených podmínek, nářadí se během provozu automaticky vypne:

- Přetížení:
S nářadím se pracuje takovým způsobem, že dochází k odběru mimořádně vysokého proudu.
V takovém případě uvolněte spoušť nářadí a ukončete činnost, jež vedla k přetížení zařízení. Potom nářadí opětovným stisknutím spouště znovu spusťte.
Jestliže se nářadí nespustí, došlo k přehřátí akumulátoru. V takovém případě nechte akumulátor před opětovným stisknutím spouště vychladnout.

























- Nízké napětí akumulátoru:
Zbývající kapacita akumulátoru je příliš nízká a nářadí nebude pracovat. V takovém případě vyjměte akumulátor a dobijte jej.

Indikace zbývající kapacity akumulátoru

(Pouze pro bloky akumulátorů označené písmenem „B“ na konci čísla modelu.)

Fig.3

Stisknutím kontrolního tlačítka na bloku akumulátoru zobrazíte zbývající kapacitu akumulátoru. Kontrolky indikátoru se na několik sekund rozsvítí.

Kontrolky			Zbývající kapacita
 Svítí	 VYP	 Bliká	
			75 až 100 %
			50 až 75 %
			25 až 50 %
			0 až 25 %
			Nabíjete akumulátor.
			Došlo pravděpodobně k poruše akumulátoru.
			

015658

POZNÁMKA:

- Kapacita udávaná indikátorem se může mírně lišit od kapacity skutečné v závislosti na podmínkách používání a teplotě prostředí.

Zapínání

Fig.4

⚠ POZOR:

- Před vložením akumulátoru do nástroje vždy zkontrolujte správnou funkci spouště a zda se po uvolnění vrací do vypnuté polohy.

K zamezení náhodnému stisknutí spouště je zařízení vybaveno odjišťovacím tlačítkem.

Chcete-li zařízení spustit, stiskněte odjišťovací tlačítko a potom spoušť. Vypnutí provedete uvolněním spouště. Odjišťovací tlačítko lze stisknout z pravé i levé strany.

Kontrolka

Fig.5

Po spuštění nářadí se aktivuje kontrolka ukazující stav kapacity bloku akumulátoru.

Při přetížení a zastavení nářadí během provozu se kontrolka rozsvítí červeně.

Stavy kontrolky a příslušná opatření jsou uvedeny v následující tabulce.

Kontrolka	Stav	Prováděná činnost
Kontrolka červeně bliká.	Signalizuje vhodný čas k výměně akumulátoru, jakmile je používán akumulátor téměř vybitý.	Co nejdříve nabijte blok akumulátoru.
Kontrolka se rozsvítí červeně. (Poznámka 1)	Tato funkce je aktivní, pokud je téměř vybitý akumulátor. Nyní se nástroj úplně zastaví.	Nabijte blok akumulátoru.
Kontrolka se rozsvítí červeně. (Poznámka 1)	Došlo k automatickému vypnutí v důsledku přetížení.	Vypněte nářadí.

Poznámka 1: Doba, za jakou se kontrolka rozsvítí, se liší podle teploty na pracovišti a stavu bloku akumulátoru.

010970

Nastavení výšky stříhání

Fig.6

Změna polohy přídržné přepínací páčky umožňuje nastavení výšky stříhané trávy ve třech krocích (10 mm, 20 mm, 30 mm).

Změnu nastavení provedete nakloněním přepínací páčky polohy základového rámu a jejím současným posunutím nahoru či dolů podél plochy nářadí, až výčnělek základového rámu zapadne do jednoho z otvorů v nářadí.

MONTÁŽ

⚠POZOR:

- Před prováděním libovolných prací na nástroji se vždy přesvědčte, zda je nástroj vypnutý a je odpojen jeho akumulátor.

Nasazení a sejmутí krytu nožů

⚠POZOR:

- Při nasazování či snímání krytu nožů buďte opatrní, abyste se neporanili o stříhací nože. Kontakt se stříhacími noži může způsobit zranění.

Fig.7

Fig.8

Kryt nožů nasuňte ze strany nářadí, až kryt ostří zcela zakryje a pak na něj zapředu mírně zatlačte směrem k nářadí.

Sejmутí krytu nožů provedete opačným postupem.

Nasazení a sejmутí základového rámu

⚠POZOR:

- Před snímáním či nasazováním základového rámu nezapomeňte nasadit kryt nožů.
- Při nasazování či snímání základového rámu dejte pozor, abyste si mezi nářadí a základový rám neskřípli prsty.

Fig.9

Chcete-li základový rám sejmout, převratte nářadí, uchopte rám za spodní část a vytáhněte jej z drážky.

Fig.10

Při nasazování základového rámu nasadte výčnělek základového rámu v blízkosti přepínací páčky do otvoru k nastavení výšky sekání trávy. S takto nasazeným základovým rámem zatáhněte za spodní část základového rámu a opačnou část základového rámu nasadte do drážky v nářadí.

Nasazení a sejmутí stříhacích nožů na trávu

⚠POZOR:

- Před nasazováním či snímáním stříhacích nožů se vždy ujistěte, zda je nářadí vypnuté a zda je vyjmut akumulátor. Jestliže nářadí nevypnete a nevyjmete z něj akumulátor, může po náhodném spuštění dojít k vážnému zranění.

- Při nasazování čepele vždy používejte rukavice a nesundávejte kryt nožů, aby nedošlo k přímému kontaktu nožů s rukama. V opačném případě může dojít ke zranění.

POZNÁMKA:

- Nestírejte mazivo z převodovky ani kliky. V opačném případě může dojít k poškození nástroje.
- Přesný postup pro demontáž a montáž čepele naleznete na zadní straně obalu čepele.

Fig.11

Sejměte základový rám a nářadí otočte vzhůru nohama.

⚠POZOR:

- Před položením nářadí vzhůru nohama nezapomeňte sejmut základový rám.

Fig.12

Jestliže chcete stříhací nože vyjmout, stiskněte zajišťovací páčku, podržte ji stisknutou a spodním krytem otočte směrem vlevo, až se symbol \ominus na spodním krytu vyrovná se symbolem \triangle na zajišťovací páčce.

Fig.13

Z nářadí postupně vyjměte spodní kryt, stříhací nůž a kliku.

Fig.14

Před nasazením stříhacích nožů na trávu si připravte kliku, spodní kryt a nové stříhací nože na trávu.

Fig.15

Sundejte kryt nožů ze staré čepele a nasadte jej na novou čepel, aby byla manipulace při montáži jednodušší.

Fig.16

Nastavte polohu tří čepů, aby byly vyrovnány v pravém úhlu vzhledem k základní vyrovnávací linii na plášti nářadí.

Fig.17

Na čepy nasadte kliku zapuštěnou částí směrem nahoru. Na okraje kliky pak naneste malé množství maziva - použijte mazivo dodané ke stříhacím nožům jako příslušenství nebo mazivo z vnitřku převodovky.

Fig.18

Zarovnejte oválný otvor v horním noži s otvorem v dolním noži. Posunujte noži, aby se otvor v základní desce nožů dostal do středu těchto překrytých oválných otvorů.

Fig.19

Otočte nože vzhůru nohama a nasadte je tak, aby čepy nářadí dosedly do otvoru stříhacích nožů. Až stříhací nože dosáhnou k základní desce, ujistěte se, zda jsou bezpečně usazeny na místě.

Fig.20

Nasadte spodní kryt tak, aby byl symbol \ominus na spodním krytu vyrovnán se symbolem \triangle na zajišťovací páčce.

Fig.21

Spodní kryt zatlačte dolů a takto přitlačeným krytem otočte směrem vpravo, až se symbol \oplus na štítku vyrovná se symbolem \triangle na zajišťovací páčce (spodní kryt je zcela zajištěn).

Fig.22

Nyní se ujistěte, zda zajišťovací páčka dosedla do drážky ve spodním krytu.

Sundejte kryt nožů a potom zapněte nástroj, abyste zkontrolovali správný pohyb.

POZNÁMKA:

- Jestliže stříhací nože nepracují správně, není v pořádku spojení mezi klikou a noži. Zopakujte postup od začátku.

PRÁCE

⚠VAROVÁNÍ:

- Nepřibližujte k nožům ruce.

⚠POZOR:

- Před prací a každou hodinu za provozu nože promazejte strojním olejem či podobným prostředkem.
- S nářadím pokud možno nepracujte v parných dnech na slunci. Při obsluze nářadí na sebe dávejte pozor.
- Nářadí držte jednou rukou. Čelní vyklenutou část nářadí nepoužívejte jako držadlo.

Fig.23

Po seřízení výšky stříhání zapněte nářadí a držte jej tak, aby jeho patka zůstala na zemi. Pak nářadí zvolna posunujte vpřed do místa, jež zamýšlíte stříhat.

Fig.24

Při stříhání kolem obrubníků, oplocení či stromů vedte nářadí podél těchto překážek. Dávejte pozor, abyste se jich nedotkli noži.

Fig.25

Při stříhání šlahounů nebo listů menších stromů sejměte z nářadí základový rám a stříhejte kousek po kousku. Před použitím tohoto nářadí odstříhejte větší větve na požadovanou výšku nůžkami na větve.

⚠POZOR:

- Při stříhání roští a listů se nesnažte ustříhnout co nejvíce najednou. Postupujte zvolna. Také se nepokoušejte stříhat silné větve.
- Při práci zamezte kontaktu stříhacích nožů se zemí. Nože by se otupily a výkon nářadí by nebyl dostatečný.
- Nestříhejte mokrou trávu ani listy malých stromů.

ÚDRŽBA

⚠POZOR:

- Před zahájením kontroly nebo údržby nástroje se vždy přesvědčte, zda je nástroj vypnutý a je odpojen akumulátor.

Čištění nástroje

Nástroj očistěte setřením prachu suchým nebo v mýdlové vodě navlhčeným hadříkem.

⚠POZOR:

- Nikdy nepoužívejte benzín, benzen, ředidlo, alkohol či podobné prostředky. Mohlo by tak dojít ke změnám barvy, deformacím či vzniku prasklin.

Údržba stříhacích nožů

Fig.26

Fig.27

Po skončení práce odstraňte drátěným kartáčem z obou stran nožů prach, setřete jej tkaninou, na nože naneste olej s dostatečně nízkou viskozitou, například strojní olej, mazací olej ve spreji atd.

⚠POZOR:

- Nemyjte nože ve vodě. V opačném případě může dojít ke korozi nebo poškození nástroje.
- Nečistoty a koroze vyvolají přílišné tření nožů zkrátí výdrž akumulátoru.

Činnosti po ukončení práce

- Chcete-li nářadí zvenku očistit, navlhčete měkkou tkaninu mýdlovou vodou a povrch zlehka otřete. Nikdy nepoužívejte ředidlo ani benzín.
- Nářadí neskladujte v místech, kde jsou uloženy těkavé látky.

V rámci zachování BEZPEČNOSTI a SPOLEHLIVOSTI výrobku musí být opravy a veškerá další údržba či seřizování svěřeny autorizovaným servisním střediskům DOLMAR používajícím vždy náhradní díly DOLMAR.

VOLITELNÉ PŘÍSLUŠENSTVÍ

⚠POZOR:

- Pro váš nástroj Dolmar, popsáný v tomto návodu, doporučujeme používat toto příslušenství. Při použití jiného příslušenství či nástavců může hrozit nebezpečí zranění osob. Příslušenství lze používat pouze pro stanovené účely.

Potřebujete-li bližší informace ohledně tohoto příslušenství, obraťte se na místní servisní středisko firmy Dolmar.

- Sestava stříhacích nožů na trávu
- Kryt stříhacích nožů na trávu
- Základový rám
- Originální akumulátor a nabíječka Makita/Dolmar
- Nástavec prodlouženého držadla

Používání akumulátorových nůžek na živé ploty

Při použití stříhacích nožů na živé ploty (volitelné příslušenství) a sady ke změně na druhý režim (volitelné příslušenství) lze nářadí použít jako nůžky na živé ploty.

Pokud chcete zařízení použít jako nůžky na živé ploty, musíte nejprve nahradit nože ke stříhání trávy noži na živé ploty.

Informace o sejmutí nožů ke stříhání trávy naleznete ve výše uvedené části s názvem „Nasazení a sejmutí stříhacích nožů na trávu“. Informace o nasazení nožů na živé ploty naleznete níže, v části s názvem „Nasazení a sejmutí nožů na živé ploty“.

- Sestava stříhacích nožů na živé ploty (k nůžkám na živé ploty)
- Sada ke změně na druhý režim zahrnující následující dva prvky příslušenství
- Kryt stříhacích nožů na živé ploty (k nůžkám na živé ploty)
- Ukládací pouzdro (pro dolní část nožů)

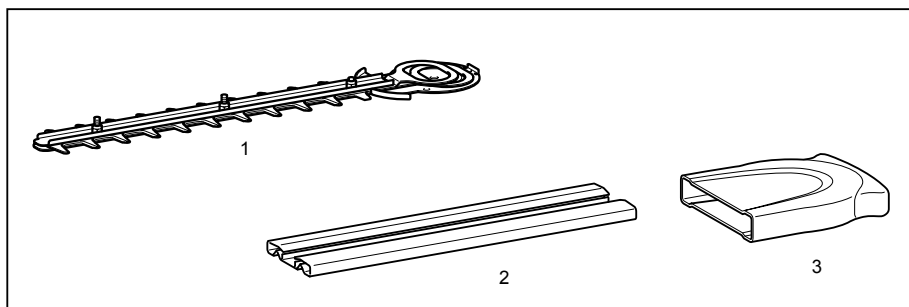

1. Stříhací nože na živé ploty
2. Kryt stříhacích nožů na živé ploty
3. Ukládací pouzdro

011044

- Sběrač odřezků při zastříhování živých plotů (k nůžkám na živé ploty)

POZNÁMKA:

- Některé položky seznamu mohou být k zařízení přibaleny jako standardní příslušenství. Přibalené příslušenství se může v různých zemích lišit.

Nasazení a sejmutí nožů na živé ploty

⚠ POZOR:

- Před nasazováním či snímáním stříhacích nožů se vždy ujistěte, zda je nářadí vypnuté a zda je vyjmut akumulátor.
- Při nasazování stříhacích nožů vždy používejte rukavice a nesundávejte kryt nožů, aby nedošlo k jejich přímému kontaktu s rukama či obličejem. V opačném případě může dojít ke zranění.

POZNÁMKA:

- Nestírejte mazivo z převodovky ani kliky. V opačném případě může dojít k poškození nástroje.
- Přesný postup pro demontáž a montáž čepele naleznete na zadní straně obalu čepele.

Nasazení nožů na živé ploty

Fig.28

Připravte si kliku, spodní kryt a nové stříhací nože.

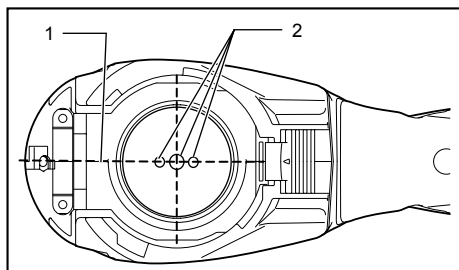

1. Základní vyrovnávací linie na plášti zařízení

2. Čepy

010905

Nastavte polohu tří čepů, aby byly vyrovnány se základní vyrovnávací linií na plášti nářadí.

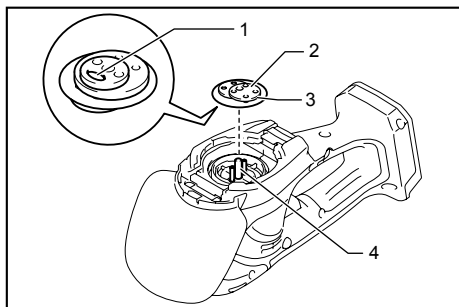

1. Zapuštěná část kliky

2. Klika

3. Naneste mazivo

4. Čepy

015776

Na čepy nasadte kliku zapuštěnou částí směrem dolů. Na okraje kliky pak naneste malé množství maziva - použijte mazivo dodané ke stříhacím nožům jako příslušenství nebo mazivo z vnitřku převodovky.

Fig.29

Zarovnejte oválný otvor v horním noži s otvorem v dolním noži. Posunujte noži, aby se otvor v základní desce nožů dostal do středu těchto překrytých oválných otvorů.

Fig.30

Sundejte kryt nožů ze staré čepele a nasadte jej na novou čepel, aby byla manipulace při montáži jednodušší.

Fig.31

Otočte nože vzhůru nohama a nasadte je tak, aby čep nářadí dosedl do otvoru stříhacích nožů. Ohnutou část základní desky stříhacích nožů nasadte do drážky v plášti nářadí. Potom se ujistěte, zda je základní deska stříhacích nožů usazená na místě.

Fig.32

Mincí pevně dotáhněte dva šrouby.

Fig.33

Nasadte spodní kryt tak, aby byl symbol ♠ na spodním krytu vyrovnán se symbolem Δ na zajišťovací páčce.

Fig.34

Spodní kryt zatlačte dolů a takto přitlačeným krytem otočte směrem vpravo, až se symbol ♠ na štítku vyrovná se symbolem Δ na zajišťovací páčce (spodní kryt je zcela zajištěn).

Fig.35

Nyní se ujistěte, zda zajišťovací páčka dosedla do drážky ve spodním krytu.

⚠ POZOR:

- Nikdy nepoužívejte nářadí bez nasazeného spodního krytu.

Sundejte kryt nožů a potom zapněte nástroj, abyste zkontrolovali správný pohyb.

POZNÁMKA:

- Jestliže stříhací nože nepracují správně, není v pořádku spojení mezi klikou a noži. Zopakujte postup od začátku.

Sejmutí nožů na živé ploty

Fig.36

⚠ POZOR:

- Před snímáním či nasazováním stříhacích nožů nasadte na nože kryt.

Otočte nářadí.

Fig.37

Jestliže chcete stříhací nože vyjmout, stiskněte zajišťovací páčku, podržte ji stisknutou a spodním krytem otočte směrem vlevo, až se symbol ♠ na spodním krytu vyrovná se symbolem Δ na zajišťovací páčce.

Fig.38

Z nářadí sejměte spodní kryt.

Fig.39

Mincí povolte dva šrouby a vyjměte stříhací nože.

POZNÁMKA:

- Nevytahujte šrouby. Stříhací nože lze vyjmout, aniž byste povolene šrouby vytáhli.

Fig.40

Ze stříhacích nožů vyjměte kliku.

POZNÁMKA:

- Klikla může zůstat v nářadí.

Fig.41

POZNÁMKA:

- Při využití druhého režimu je třeba sejmuté stříhací nože na trávu vložit do ukládacího pouzdra a uložit je pro budoucí využití.

PRÁCE

Před použitím zařízení si přečtěte důležité bezpečnostní pokyny.

⚠POZOR:

- Při stříhání dávejte pozor, abyste omylem nezasáhli kovový plot nebo jiné tvrdé objekty. Nože se mohou rozbít a způsobit vážné zranění.
- Dejte také pozor, aby se nože zařízení nedostaly do kontaktu se zemí.
- Přesahování zastřihovačem, zejména ze žebříku, je velice nebezpečné. Při práci nestůjte na kymácejícím se nebo jinak nestabilním povrchu.

Fig.42

Nestříhejte s tímto zastřihovačem větvě silnější než 10 mm v průměru. Ty je nutné předem ostříhat nůžkami do úrovně zástřihu.

⚠POZOR:

- Nestříhejte uschlé stromy ani podobné tvrdé objekty. V opačném případě může dojít k poškození nástroje.
- S nožem na stříhání živých plotů nestříhejte trávu ani plevel. Tráva či plevel se mohou do nožů na živé ploty zaplést.

Fig.43

Uchopte nůžky jednou rukou, stiskněte odjišťovací tlačítko, stiskněte spoušť a zařízení vedte vpředu před tělem.

Fig.44

Při stříhání nakloňte čepel ve směru stříhání a pomalu postupujte tak, abyste přes metr délky přešli za 3 až 4 sekundy.

Fig.45

Abyste zastříhali horní část živého plotu rovnoměrně, můžete napnout provázek v požadované cílové výšce a při stříhání se řídit podle tohoto provázku.

Fig.46

Připojte-li k nářadí sběrač odřezků (volitelné příslušenství), zamezíte při vodorovném stříhání odlétávání odštěpků.

Fig.47

K dosažení rovnoměrného svislého zástřihu je vhodné stříhat zdola nahoru.

Fig.48

Zimostráz a rododendron stříhejte odzola nahoru, dosáhnete tak pěkného výsledku.

Montáž a demontáž sběrače odřezků (volitelné příslušenství)

⚠POZOR:

- Před nasazováním či snímáním sběrače odřezků se vždy ujistěte, zda je nářadí vypnuté a zda je vyjmut akumulátor.

POZNÁMKA:

- Při nasazování sběrače třisek vždy použijte rukavice, aby nedošlo k přímému kontaktu nožů s rukama. V opačném případě může dojít ke zranění.
- Při nasazování sběrače odřezků pracujte vždy opatrně, abyste se neporanili o stříhací nože.
- Sběrač třisek zachycuje odstříhnuté listy a usnadňuje jeho sběr. Lze jej nainstalovat na obou stranách nástroje.

Fig.49

Sběrač odřezků umístěte na stříhací nože tak, aby jeho výřezy přesahovaly šrouby na stříhacích nožích a zajistěte jej dvěma upínacími maticemi.

Při snímání sběrače odřezků povolte a vyjměte dvě upínací matice a sběrač vyjměte.

Skladování

Fig.50

Otvor k zavěšení v dolní části nářadí se hodí k zavěšení nářadí na hřebík či šroub ve zdi.

Nasadte kryt nožů na čepel, aby nebyly nože odkryty. Uchovávejte nástroj mimo dosah dětí.

Uchovávejte nástroj na místě, kde nebude vystaven vodě ani dešti.

Makita Jan-Baptist Vinkstraat 2, 3070, Belgium
Makita Corporation Anjo, Aichi, Japan